

《国际汉语教师证书》考试 模拟试题集

Practice Tests for
Certificate of Teaching Chinese to Speakers of Other Languages

梁社会 张小峰 主编



北京大学出版社
PEKING UNIVERSITY PRESS

《国际汉语教师证书》考试 模拟试题集

Practice Tests for
Certificate of Teaching Chinese to Speakers of Other Languages

主编：梁社会 张小峰

编者：(按姓氏拼音顺序排列)

董星辰 何晓旦 陆哲懿 沈彤彤

束嘉宁 吴卉冬 于晓婷



北京大学出版社
PEKING UNIVERSITY PRESS

图书在版编目 (CIP) 数据

《国际汉语教师证书》考试模拟试题集 / 梁社会, 张小峰主编. —北京: 北京大学出版社, 2016.7
ISBN 978-7-301-27394-4

I. ①国… II. ①梁… ②张… III. ①汉语—对外汉语教学—教师—资格考试—习题集 IV. ①H195.3-44

中国版本图书馆 CIP 数据核字 (2016) 第 188408 号

- | | |
|-------|--|
| 书 名 | 《国际汉语教师证书》考试模拟试题集
《GUOJI HANYU JIAOSHI ZHENGSHU》KAOSHI MONI SHITJI |
| 著作责任者 | 梁社会 张小峰 主编 |
| 责任编辑 | 宋立文 |
| 标准书号 | ISBN 978-7-301-27394-4 |
| 出版发行 | 北京大学出版社 |
| 地 址 | 北京市海淀区成府路 205 号 100871 |
| 网 址 | http://www.pup.cn 新浪微博: @北京大学出版社 |
| 电子信箱 | zpup@pup.cn |
| 电 话 | 邮购部 62752015 发行部 62750672 编辑部 62754144 |
| 印 刷 者 | 北京大学印刷厂 |
| 经 销 者 | 新华书店 |
| 定 价 | 889 毫米 × 1194 毫米 16 开本 17.25 印张 338 千字
2016 年 7 月第 1 版 2016 年 7 月第 1 次印刷
52.00 元 |

未经许可, 不得以任何方式复制或抄袭本书之部分或全部内容。

版权所有, 侵权必究

举报电话: 010-62752024 电子信箱: fd@pup.pku.edu.cn

图书如有印装质量问题, 请与出版部联系, 电话: 010-62756370

前 言

《国际汉语教师证书》考试是由孔子学院总部/国家汉办主办的一项标准化考试。考试依据《国际汉语教师标准（2012）》，通过对汉语教学基础、汉语教学方法、教学组织与课堂管理、中华文化与跨文化交际、职业道德与专业发展等五个标准能力的考查，评价考生是否具备担任国际汉语教师的能力。

《国际汉语教师证书》考试于2015年10月31日在全球第一次正式开考。该考试主要面向海外孔子学院（课堂）从事汉语教学的教师、志愿者；同时面向有志于从事国际汉语教育工作的各类人员，包括海内外各类教育机构的教师及相关专业学习者。

《国际汉语教师证书》考试分为笔试和面试两部分。笔试达到要求后，方可参加面试。

笔试全部为客观题，分为基础知识、应用能力、综合素质三部分，全卷共150题，满分150分。笔试试题主要采取案例导入式设计。案例源于教学实际，形式多样，包括：教材中的课文、教学大纲和计划、教案和教学日志、课内外活动方案、学生作业和答卷、网络和多媒体教学资源、调研报告、教师事迹、新闻报道等。

我们编著的这本《〈国际汉语教师证书〉考试模拟试题集》是目前第一本完全按照《〈国际汉语教师证书〉考试大纲》（人民教育出版社，2015年10月出版）的要求和所附样题的格式设计的试题集，充分考虑读者需求，紧扣大纲，案例导入，并配有答案和详细解析。

本试题集共有5套试卷，历时半年，反复研讨，几易其稿，终成此书。感谢吴莉莉博士帮忙审校部分试题，感谢责任编辑宋立文认真高效的工作，在此一并致谢。

本试题集可供参加《国际汉语教师证书》考试的考生使用，也可作为国家公派出国汉语教师、汉语教师志愿者和汉语国际教育教研人员的参考用书。

如果您在使用过程中有什么意见和建议，欢迎和我们联系。E-mail: liangshehui@njnu.edu.cn。祝大家考出好的成绩！

编 者

目 录

《国际汉语教师证书》考试模拟试卷一/ 1

《国际汉语教师证书》考试模拟试卷二/ 33

《国际汉语教师证书》考试模拟试卷三/ 61

《国际汉语教师证书》考试模拟试卷四/ 97

《国际汉语教师证书》考试模拟试卷五/ 123

《国际汉语教师证书》考试模拟试卷一答案与解析/ 158

《国际汉语教师证书》考试模拟试卷二答案与解析/ 194

《国际汉语教师证书》考试模拟试卷三答案与解析/ 216

《国际汉语教师证书》考试模拟试卷四答案与解析/ 237

《国际汉语教师证书》考试模拟试卷五答案与解析/ 253

《国际汉语教师证书》 考试

模拟试卷一

注 意

一、本试卷分三部分：

1. 基础知识 50 题
2. 应用能力 50 题
3. 综合素质 50 题

二、请将全部试题答案用铅笔填涂到答题卡上。

三、全部考试约 155 分钟（含 5 分钟填涂答题卡时间）。

第一部分 基础知识

第1—5题

贝克：刘明，大星期一的，(1) 你就显得有点儿疲倦，怎么啦？

刘明：别提啦。上个周末家里买了台新电脑，从买到安装都是我一个人干的。这个周末回去，不料父母闹起了矛盾，没休息好。

贝克：(2) 你们家不是一直很和睦吗？怎么会闹矛盾呢？

刘明：因为爸爸退休后对学电脑着了迷，(3) 不是玩游戏就是上网聊天，很少理妈妈，妈妈有点儿伤心，生爸爸的气了。

贝克：哎哟，(4) 就这么点儿小事啊，哪至于又伤心又生气的。

刘明：父母辛勤工作了一辈子了，退休后是该享享福了。可在对享福的看法上，他们却产生了分歧。“公说公有理，婆说婆有理”，(5) 谁也不让谁。

1. 关于“有点儿”和“一点儿”的区别描述正确的是：()
 - A. “一点儿”表示“少”，“有点儿”表示“多”
 - B. “一点儿”可以和心理动词搭配，“有点儿”只能和形容词搭配
 - C. “一点儿”可用在形容词的前面，“有点儿”只能在形容词后面
 - D. “一点儿”可作数量词用在名词前，“有点儿”不能
2. 句(2)与下列哪一个疑问句属于同一类型？()
 - A. 这个座位有人吗？
 - B. 你到底打算怎么办？
 - C. 谁说 I 答应了啊？
 - D. 北京的冬天是不是很冷？
3. 句(3)中由“不是……就是……”引导的是哪一类复句？()
 - A. 选择复句
 - B. 连贯复句
 - C. 并列复句
 - D. 递进复句
4. 下列哪个选项与句(4)中的“啊”读音相同？()
 - A. 你看看葡萄长得多好啊！
 - B. 他怎么总是这么忙啊！
 - C. 多好吃啊！
 - D. 这空气多新鲜啊！
5. 句(5)中“谁也不让谁”的“谁”是代词的哪一类活用形式？()
 - A. 承指
 - B. 任指
 - C. 虚指
 - D. 例指

第 6—13 题

飞扬 bá 扈

bì 日遮天

方枘圆凿

未雨绸缪

6. 普通话声母“b”的国际音标应该注为：()
A. [b] B. [p] C. [b'] D. [p']
7. 根据成语中的拼音写出汉字，都正确的一组是：()
A. 拔；蔽 B. 拔；敝 C. 跋；蔽 D. 跋；避
8. 汉字“枘”的声母按发音方法分属于哪一类？()
A. 鼻音 B. 擦音 C. 塞音 D. 塞擦音
9. “绸缪”属于哪种构词类型？()
A. 单纯词 B. 派生词 C. 复合词 D. 重叠词
10. 和“雨”字属于同一造字法的是：()
A. 舟 B. 末 C. 涉 D. 盛
11. 根据“凿”字的正确笔顺，第七个笔画名称是：()
A. 横 B. 点 C. 撇 D. 竖
12. 汉字“扈”的结构模式属于哪一类？()
A. 上中下结构 B. 半包围结构 C. 对称结构 D. 品字结构
13. “天”字正确的字体演变顺序是：()

①天 ②人 ③彡 ④人 ⑤天

- A. ④②③⑤① B. ②④⑤①③ C. ②④③⑤① D. ④②⑤①③

第 14—19 题

请选出下列短语的结构关系类型，在 A—G 中进行选择，其中有一个多余选项。

- 14. 躺着看书
- 15. 睡了半小时
- 16. 喜欢看电影
- 17. 上街买菜
- 18. 请他来南京
- 19. 宝岛台湾

- 14. _____
- 15. _____
- 16. _____
- 17. _____
- 18. _____
- 19. _____

- A. 主谓短语
- B. 述宾短语
- C. 述补短语
- D. 偏正短语
- E. 同位短语
- F. 连谓短语
- G. 兼语短语

第 20—24 题

指出下列句子中补语所对应的类型，在 A—F 中进行选择，其中有一个多余选项。

- 20. 我一口气写下了几千个大字。
- 21. 赵小曼写报告文学一直写到深夜。
- 22. 这个病不是药能治得好的。
- 23. 他最近忙得很，别去打扰他。
- 24. 听到这个消息后，她兴奋得手舞足蹈。

- 20. _____
- 21. _____
- 22. _____
- 23. _____
- 24. _____

- A. 程度补语
- B. 情态补语
- C. 可能补语
- D. 结果补语
- E. 趋向补语
- F. 数量补语

第 25—29 题

第二语言教学法可以分为认知派、经验派、人本派和功能派四大流派，请把下列第二语言教学法归入正确的流派。

- 25. 默教法
- 26. 听说法
- 27. 语法翻译法
- 28. 交际法
- 29. 全身反应法

- 25. _____
- 26. _____
- 27. _____
- 28. _____
- 29. _____

- A. 认知派
- B. 经验派
- C. 人本派
- D. 功能派

第 30—33 题

过了云步桥，我们开始走上攀登泰山主峰的盘道。南天门应该接近了，由于山峡回环曲折，(1) 反而望不见了。野花野草，什么形状也有，什么颜色也有，挨挨挤挤，芊芊莽莽，要把巉岩的山石装扮起来。连我上了一点岁数的人，也学小孩子，掐了一把，直到花朵和叶子全蔫了，才带着抱歉的心情，丢在山涧里，随水漂去。但是把人的心灵带到一种崇高的境界的，却是那些“吸翠霞而夭矫”的松树。它们不怕山高，把根扎在悬崖绝壁的隙缝，身子扭得像盘龙柱子，在半空展开枝叶，像是和狂风乌云争夺天日，又像是和清风白云游戏。有的松树望穿秋水，不见你来，独自上到高处，斜着身子张望。有的松树像一顶墨绿大伞，支开了等你。有的松树自得其乐，显出一副潇洒的模样。

30. 汉字“芊”“涧”“隙”的声母能和（ ）相拼。

- ①齐齿呼 ②开口呼 ③撮口呼 ④合口呼
- A. ①③ B. ②④ C. ①②④ D. ②③④

31. “丢”的调号标注在：（ ）

- A. 韵头 B. 韵腹 C. 韵尾 D. 韵部

32. 句(1)中作为说话者预设的是：（ ）

- A. 山峡回环曲折
- B. 南天门应该接近了
- C. 我们开始走上攀登泰山主峰的盘道
- D. 野花野草，什么形状也有，什么颜色也有

33. 整段文字运用的修辞手法有：()

- A. 引用 比喻 夸张 排比 B. 引用 比喻 拟人 排比
C. 拟物 对偶 反复 夸张 D. 比喻 拟人 夸张 对比

第 34—38 题

今年寒假我没回国。(1) 王明邀请我去他家过春节。除夕那天下午，我来到了王明家。到他家时，王明的爸爸正在写春联呢。王叔叔告诉我，春节的时候，家家户户都要在门上贴一副大红的春联，为节日增加气氛。王叔叔写完，(2) 我就把春联贴到了门上。(3) 王明一看我贴的春联就乐了：“老先生，(4) 您把春联贴反了。上联应该贴在右边，下联才贴在左边呢。”真没想到，贴春联还有这么多学问。

34. 从句式的角度看，句(1)属于：()

- A. 连动句 B. 存现句 C. 兼语句 D. 祈使句

35. 下列关于“正”“在”的说法错误的是：()

- A. “正”和“在”都是时间副词，可作状语
B. “正”强调动作恰巧或正在发生，“在”强调动作持续
C. “在”能用于过去时态，且后面可跟介词“从”
D. “正”和“在”后都可以和语气词“呢”搭配

36. 下列关于“把”字句的说法正确的是：()

- A. 否定词只能出现在“把”字结构之前
B. “把”字句的动词可以选用感受动词
C. 可能补语能跟在“把”字句的动词后面
D. “把”的宾语一般是不定指的

37. 紧缩复句(3)中的“一……就……”表示()关系。

- A. 让步 B. 承接 C. 条件 D. 递进

38. 与句(4)中补语的语义指向一致的是：()

- A. 他喝醉了酒 B. 我学会了滑雪
C. 我看完了《红楼梦》 D. 他一连发出界两个球

王老师在教学日志中记录下了班上同学的特点：

山 本：喜欢与人交往，在语言学习中喜欢在交际情景中练习语言，课堂参与积极性也较高，容易受到教师、同学的影响，且容易产生情绪波动。

麦 克：平时单独练习时口语能力还不错，一和别人交际就词不达意，磕磕巴巴说不出想表达的话来。

玛 丽：该学生是出于工具型动机来中国学习汉语的。

金妍欣：来自韩国的一位母亲，学习非常努力，但在语音方面有些欠缺。和她课后交流时发现，她有一个八岁的儿子，正在国际学校上小学，母子二人同时学习汉语，但现在儿子的水平已经远远超过了她。

安 娜：该学生善于制定学习汉语的目标和计划，能有效规划实践，经常总结错误，并能及时改正。

.....

39. 山本从认知方式上应该属于：()
A. 场独立型 B. 场依存型 C. 审慎型 D. 冲动型
40. 麦克出现的情况是由()因素引起的。
A. 态度 B. 自尊心 C. 焦虑 D. 动机
41. 下列哪一项属于工具型动机？()
A. 学好汉语能让我结识更多中国朋友
B. 学好汉语能让我在中国找到一份好工作
C. 学好汉语能让我更加自如地参加中国人的社会活动
D. 学好汉语能让我更好地欣赏中国文化
42. 从金妍欣母子学习汉语的情况再次证明了语言习得关键期的存在，下列说法正确的一项是：()
A. 儿童主要通过学习的方式获得语言
B. 针对不同的语言要素，关键期的时间不尽相同
C. 关键期的结束是一个时间点，不是时间段
D. 关键期是大脑语言功能向右侧化的时期
43. 学生安娜运用了哪种学习策略？()
A. 精细加工策略 B. 社会策略 C. 元认知策略 D. 情感策略

第 44—46 题

大 卫：师傅，我买啤酒。

售货员：你买几瓶？

大 卫：多少钱一瓶？

售货员：三块二。

大 卫：我买两瓶，再买一瓶汽水儿。

售货员：两瓶啤酒六块四，一瓶汽水儿两块二，一共是八块六毛钱。

大 卫：给你钱。

44. 和量词“瓶”类别一样的量词是（ ）中的量词。

- A. 一副对联 B. 一些苹果 C. 一碗米饭 D. 看过两遍

45. 关于数词“二”和“两”的说法正确的是：（ ）

- A. 数数时，单说“两”
B. “块、毛、分”前通常用“两”
C. 基数词的个位数用“两”
D. 非计量量词前一般用“二”

46. 关于“几”说法正确的是：（ ）

- A. “你买几瓶？”中的“几”表示概数
B. “几”和“多少”的用法是一样的
C. “几”后往往不用量词，直接和名词连接使用
D. “你买几瓶？”中的“几”是疑问代词

零级	两种语言中相同的成分。
一级	在第一语言中分开的两个语言项目，在目的语中合成一项。
二级	在第一语言中有而目的语中没有的语言项目。
三级	目的语中有第一语言的相应项目，但在形式、分布、使用上有差异。
四级	目的语中的某个语言项目，在第一语言中没有相应的项目。
五级	第一语言中的一个语言项目到了目的语中分成两个或两个以上的项目。

47. 上述“难度等级模式”是由（ ）提出的。
 A. 拉多 B. 普拉克特 C. 科德 D. 加涅
48. 该模式主要体现第二语言习得的（ ）理论。
 A. 对比分析 B. 偏误分析 C. 自然习得顺序假说 D. 话语分析
49. 母语为英语的汉语学习者在学习（ ）时属于第三等级难度。
 A. 离合词 B. “动词+宾语”的语序 C. 被动句 D. 可能补语
50. 如果一个来自英语国家的学生说出“周末我参观了奶奶”这样的句子，说明母语为英语的汉语学习者遇到了难度等级为（ ）级的语言点。
 A. 二 B. 三 C. 四 D. 五

第二部分 应用能力

第 51—56 题

左边一列是汉语学习者经常出现的偏误，请从右边 A—I 中选择正确的偏误类型，其中有三个多余选项。

51. 可以扔石头到海里去。
 52. 你不去上海吗？——不，我不去。
 53. 一个中国有意义的地方。
 54. 王明看小说累了。
 55. 老师，你媳妇最近还好吗？
 56. 我是一个星期以前来了的南京。

- A. 词语的误代
 B. 语法形式的误代
 C. 句式的误代
 D. 语言—语用偏误
 E. 社交—语用偏误
 F. 某些成分的误加
 G. 成分组合的错序
 H. 单个成分的错序
 I. 必要成分的遗漏

51. _____
 52. _____
 53. _____
 54. _____
 55. _____
 56. _____

第 57—61 题

根据教学设计环节的先后逻辑顺序，可以将教学设计流程切分为三个阶段七个环节，请在下面的流程图中安排恰当的教学环节。

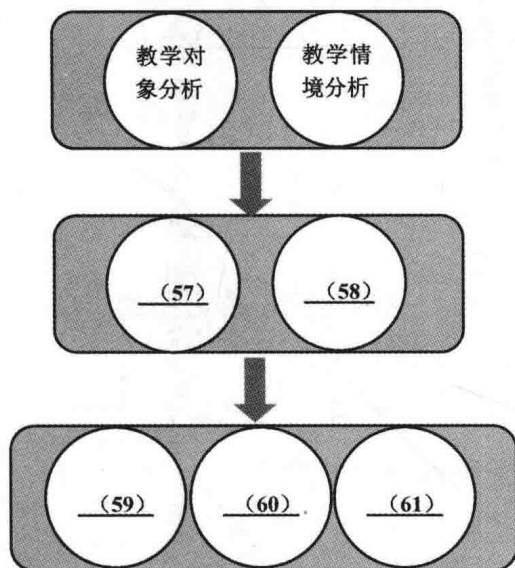

- A. 教案设计
 B. 学习测试
 C. 课程组织
 D. 教学目标制定
 E. 教学评估

57. _____
 58. _____
 59. _____
 60. _____
 61. _____

杨老师在海外一所学校的初级班教汉语，明天她要给学生上新课，新课中出现的生词如下：

晚会	优美	观众	举行	舞蹈
表演	钢琴	歌迷	赞美	掌声

词汇练习：

请根据 PPT 上的图片说出今天所学的词语。

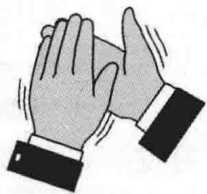

62. 杨老师在讲解生词“歌迷”时，还给学生展示了“球迷/影迷/财迷”“歌星/歌曲/歌名”等词，该方法属于词语教学中的：（ ）
- A. 比较法 B. 类聚法 C. 语素义法 D. 联想法
63. 杨老师在讲解“赞美”时，提到了它的两个近义词“表扬”和“赞扬”，它们之间最大的区别在于：（ ）
- A. 语体色彩不同 B. 搭配对象不同
C. 词性不同 D. 词义的范围不同
64. 词汇教学离不开例句的使用，杨老师在设计例句时不太合理的做法是：（ ）
- A. 例句的设计要符合语法规则，具有典型性
B. 在例句中可以融入有趣的文化知识
C. 要尽量选用一些书面用语作为例句
D. 例句中尽量使用已经学过的词语
65. 杨老师用“根据图片说出词语”的方式练习词语，这属于词汇练习中的：（ ）
- A. 感知类练习 B. 理解类练习
C. 记忆类练习 D. 应用类练习
66. 杨老师准备使用 PPT 进行词汇教学，下列哪种做法比较合适？（ ）
- A. 教材上的生词表要原封不动地呈现在 PPT 上
B. PPT 上有关词汇的图片、音频和视频越丰富越好
C. PPT 上展示的内容要饱满，以便学生全面理解词汇
D. 在翻页前要预留出一定的时间给学生做笔记

第 67—71 题

明年的春季学期，张老师将被派往澳大利亚的一所中学担任汉语教师，教授零起点汉语课程。每周两个课时，授课周共 16 周。张老师了解到澳大利亚这所中学的汉语课没有指定的教材。学生的年龄在 14 岁左右。汉语课在这所中学是一门选修课，开设汉语课的主要目的是为了培养学生对汉语学习的兴趣。

67. 对该班教学对象年龄层次的特点分析，下列说法正确的是：（ ）
- A. 在认知方面抽象思维占主导 B. 上课时注意力比较集中
C. 在学习新知识时善于归纳总结 D. 模仿能力和记忆能力较强
68. 张老师在制定教学内容时，哪个话题不适合该水平层次的学生？（ ）
- A. 约定时间 B. 谈论旅游经历
C. 谈论天气 D. 去餐馆点菜
69. 张老师准备选定一本教材，符合该年龄层次的认知发展特点，既有实用性又有趣味性，活动练习能穿插在每个板块，以听说为主，下列哪本教材比较适合？（ ）
- A. 《新实用汉语课本》 B. 《当代中文》
C. 《跟我学汉语》 D. 《YCT 标准教程》
70. 张老师准备在教学中多运用教育技术，下列关于教育技术的说法错误的是：（ ）
- A. 在汉语教学中运用教育技术可以活跃课堂气氛
B. MSN 所提供的互动式交际对语法学习比较有利
C. 教师应该采用最先进的教育技术以提高课堂的新颖度
D. 教育技术能为汉字教学提供便利的途径
71. 经过半个学期的教学，张老师想要通过期中考试来检查学习者的学习进展情况，该测试属于：（ ）
- A. 学能测试 B. 成绩测试
C. 水平测试 D. 诊断测试

第 77—80 题

小陈：时间过得真快啊，又到周末了，想不想去哪儿玩玩？
小吴：想啊，你有什么好主意？
小陈：这两天天气不错，咱们约几个人一起去爬山好不好？
小吴：去爬山好是好，可是玩一次好几天歇不过来，依我看不如叫几个人一起去我家打牌、吃饭。
小陈：不好，不好，我最讨厌打牌了。
小吴：那我们白天去美术馆看展览，晚上去听音乐会怎么样？
小陈：这个主意不错，就这么定了。可是，最近美术馆有什么好展览吗？还有，音乐会的票怎么办？
小吴：我们去看看再说吧。
小陈：别，为保险起见，我们最好先打个电话问问，省得白跑一趟。

77. 中级口语技能训练的重点是：()
- A. 单句
B. 复句
C. 比较连贯的语段
D. 阐述清晰的语篇
78. 下列哪个问题适合做本节口语课的话题导入？()
- A. 你们去美术馆看过展览吗？
B. 口语表达中应该怎么提建议？
C. 你们觉得爬山和打牌哪个活动比较好？
D. 周末时你一般做什么？
79. 下列不太可能作为本课语言点的是：()
- A. 为……起见
B. 主意
C. 过来
D. 省得
80. 口语技能课中简单的成段表达训练不包括下列哪种练习？()
- A. 连句成段
B. 看图说话
C. 给情境造句
D. 复述短文

第 86—91 题

请根据“把”字句的难易程度，将“把”字句的教学内容归入适当的教学阶段。

- A. Sb+把+O+V+着
- B. Sb+把+O+V+在/到+某处所
- C. Sb+把+O+V+结果补语
- D. Sb₁+叫/让+Sb₂+把+O+V+补语
- E. Sb+把+O+V+一+V
- G. Sb₁+把+N+V+给+Sb₂

初级阶段：

86. _____

87. _____

88. _____

中级阶段：

89. _____

90. _____

高级阶段：

91. _____

江老师在美国的一所初中教授初级汉语课程，每周两课时，每课时 45 分钟，为综合课型。汉语课在该校是新开设的外语课，目前选修的学生不多。该地区的教学情境属于参与型教育文化。下周江老师要教一篇题目为《放假以后你打算做什么？》的对话。对话的具体内容、语法点以及江老师设计的部分教案见下：

放假以后你打算做什么？

对话：

小李：月底就要放暑假了，放假以后你有什么打算？

小王：下个月 12 号是我生日，我打算去南方旅行。

小李：是你生日啊，生日快乐！你打算什么时候去？

小王：中旬以前吧。你有什么打算？

小李：下个月我有一个钢琴考试，所以我就在家里啦。

小王：这样啊？放假也要多休息啊，别太累了！

小李：谢谢！你玩得开心啊。

生词表：

月底	放假	暑假	以后	打算	生日	南方	旅行
快乐	时候	中旬	以前	钢琴	考试	别	开心

语法点：

时间词 + 以前 / 以后

.....

部分教案：

时间词 + 以后 / 以前

老师导入句型：老师：你每天几点钟睡觉？

学生：九点半 / 十点 / 十点半

老师：你们九点以后睡觉，十一点以前睡觉。

学生（齐读）：我们九点以后睡觉，十一点以前睡觉。

老师：时间词放在以前 / 以后的前面。

给范例：

老师：放假以后我要去旅行。你们呢？

进一步进行句型操练，老师提问，学生作答：吃饭以前做什么？起床以后做什么？

小游戏：我说“以前”，你说“以后”。

老师示范：

A 学生说：“我吃饭以前……（例如：洗手）。”

B 学生说：“我吃饭以后……（例如：看电视）。” A 学生先开始。

A. 学生卡片：

六岁以前，我……
放假以后，我打算……
考试以前，我……
旅行以后，我……

B. 学生卡片：

我睡觉以前……
20 岁以后，我……
学汉语以前，我……
上大学以前，我……

92. 作为初级汉语课程，教师应该把教学重点放在：（ ）
①听力 ②口语 ③阅读 ④写作 ⑤汉字
A. ①②③④⑤ B. ①②⑤ C. ①② D. ③④
93. 江老师根据该教学情境，应该采用以下哪种思路来设计自己的汉语课？（ ）
A. 教学内容应偏向实用性和生动性
B. 课堂活动宜紧凑，学习范围要清楚
C. 多安排测试来检验学生的学习效果
D. 教学目标和教学强度应偏高
94. 根据该课的教学内容，恰当的课时数和课程安排是：（ ）
A. 1 课时；先生词和语法点教学，再课文理解和听说读写练习
B. 1 课时；先生词教学和听说读写练习，再语法点教学和课文理解
C. 2 课时；第一课生词教学和听说读写练习，第二课语法点教学和课文理解
D. 2 课时；第一课生词和语法点教学，第二课课文理解和听说读写练习
95. 下列生词表中的（ ）也应该放在语法点教学环节中处理。
A. 别 B. 旅行
C. 考试 D. 快乐
96. 江老师运用了（ ）的方法来导入语言点“时间词+以后/以前”。
A. 情景导入法 B. 话题式导入法
C. 课文引例导入法 D. 以旧带新导入法
97. 江老师在设计课堂活动时的注意点不包括：（ ）
A. 所提供的情境要适合学生的学习需求和文化背景
B. 活动设计要保证学生在该情景下有话可说
C. 课堂活动的题目和形式越新颖越好
D. 活动设计要与本课重点生词和语法联系起来

第三部分 综合素质

第 101—105 题

甘熙故居始建于清嘉庆年间，俗称“九十九间半”，是中国最大的私人民宅，与明孝陵、明城墙并称为南京明清三大景观，具有极高的历史、科学和旅游价值，是南京现有面积最大，保存最完整的私人民宅。1992年甘熙故居被列为南京市民俗博物馆、南京市非物质文化遗产馆，是研究、展示、保护南京民俗文化以及南京非物质文化遗产的专业性博物馆。



101. “白墙、青瓦、马头山墙、砖雕门楼、门罩、木构架、木门窗”，这些词语描述的是中国传统建筑（ ）的特征。
- A. 徽派
B. 闽派
C. 苏派
D. 川派
102. 文中提到的“明孝陵”是（ ）的陵墓。
- A. 明太祖
B. 明成祖
C. 明仁宗
D. 明宣宗
103. 甘熙故居的手工艺展览中有这样一张剪纸，它的寓意是：（ ）
- A. 企盼多子多孙
B. 祝福健康长寿
C. 珍视纯美爱情
D. 祈祷丰收吉祥
- 
104. 在婚嫁习俗展示区，甘熙故居用泥人模型生动展示了古代的婚礼仪式，下列对“六礼”的程序排列正确的是：（ ）
- A. 问名—纳采—纳吉—纳征—请期—亲迎
B. 纳吉—纳采—问名—纳征—请期—亲迎
C. 纳采—问名—纳吉—纳征—请期—亲迎
D. 问名—纳吉—纳采—纳征—请期—亲迎
105. 甘熙精研金石地学，擅长风水堪舆、星相之术，故在宅第中收藏了《金石录》，该书的作者是：（ ）
- A. 欧阳修
B. 赵明诚
C. 王安石
D. 黄庭坚

屈原既放，游于江潭，行吟泽畔，颜色憔悴，形容枯槁。渔父见而问之曰：“子非三闾大夫与？何故至于斯？”屈原曰：“举世皆浊我独清，众人皆醉我独醒，是以见放。”

渔父曰：“圣人不凝滞于物，而能与世推移。世人皆浊，何不泥其泥而扬其波？众人皆醉，何不铺其糟而歠其醨？何故深思高举，自令放为？”

屈原曰：“吾闻之，新沐者必弹冠，新浴者必振衣；安能以身之察察，受物之汶汶者乎？宁赴湘流，葬于江鱼之腹中。安能以皓皓之白，而蒙世俗之尘埃乎？”

渔父莞尔而笑，鼓枻而去，乃歌曰：“沧浪之水清兮，可以濯吾缨；沧浪之水浊兮，可以濯吾足。”遂去，不复与言。

——《渔父》

116. 下列说法不恰当的一项是：（ ）

- A. 《楚辞》是我国第一部浪漫主义诗歌总集，由西汉刘向辑录而成
- B. 屈原是战国末期楚国人，是我国浪漫主义诗歌的奠基人
- C. 屈原的代表作《离骚》是我国第一部长篇叙事诗
- D. 《远游》《卜居》《九章》《天问》都是屈原的作品

117. 选出下列加点字词解释不正确的一项：（ ）

- A. 颜色憔悴 颜色：脸色
- B. 圣人不凝滞于物 凝滞：冻结不流，这里指固执不变
- C. 何故深思高举 深思：忧国忧民
- D. 鼓枻而去 鼓：拍打

118. 下列句子和“是以见放”中的“以”用法相同的是：（ ）

- A. 宫之奇以其族去虞
- B. 晋侯秦伯围郑，以其无礼于晋，且贰于楚也
- C. 先帝不以臣卑鄙
- D. 赵王岂以一璧之故欺秦邪

119. 下列哪一个变法是发生在楚国的？（ ）

- A. 商鞅变法 B. 李悝变法 C. 吴起变法 D. 申不害变法

《清明上河图》以精致的工笔记录了北宋末年徽宗时代首都汴京的建筑和民生。该图描绘了清明时节，北宋京城汴梁以及汴河两岸的繁华景象和自然风光。作品以长卷形式，将繁杂的景物纳入统一而富于变化的画面中。构图疏密有致，注重节奏感和韵律的变化，笔墨章法都很巧妙。

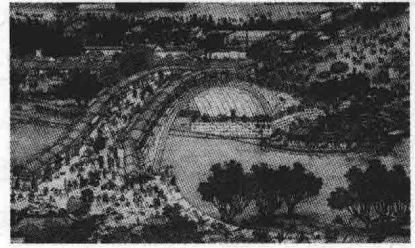

120. 下列关于国画与西洋画的差异，说法错误的是：（ ）
- A. 中国画注重神似，是线性艺术；西洋画重形似，是板块艺术
 - B. 中国画极注重透视法，西洋画不注重透视法
 - C. 中国画不重背景，西洋画很重背景
 - D. 中国画题材以自然为主，西方绘画题材以人物为主
121. “文人画”也称“士大夫写意画”，是画中带有文人情趣，画外流露着文人思想的绘画，（ ）被称为文人画的始祖。
- A. 顾恺之
 - B. 吴道子
 - C. 王维
 - D. 赵孟頫
122. 下图中最能反映北宋商品经济繁荣的是：（ ）

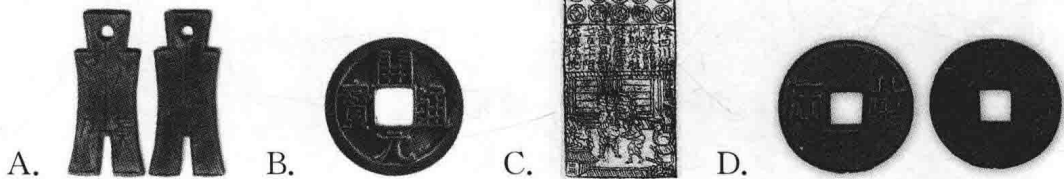

123. 下列不可能发生在北宋的事情是：（ ）
- A. 服装样式繁多，有珠玉坠饰，色彩艳丽
 - B. 夏季可以吃冷饮
 - C. 在娱乐场所“瓦子”中听戏
 - D. 百姓住房较简陋，贵族宅第则相当宏丽
124. 宋朝时期社会地位比较高的阶层是：（ ）
- A. 士
 - B. 农
 - C. 工
 - D. 商

《烟台·莫里斯》是以中美文化差异为背景的电影，一边是中国日新月异的海滨城市烟台，一边是美国传统静谧的南部小镇莫里斯，讲述了两个不同国籍、不同性别的年轻人怀揣着不同的梦想和期许，从各自的家乡出发踏上了对方国家的土地。年轻的李帆，为了寻找人生中的更多可能，只身前往美国南方田纳西州的小镇莫里斯；大洋彼岸，莫里斯的叛逆女孩希妮德，为了追求自由，前往中国烟台。然而事与愿违，小镇的静谧让李帆心怀失落，而性格乖张的希妮德，也不得不面对陌生的新环境……

男主人公去美国前的美国印象和他所见到的美国南部小镇莫里斯古老、宁静、传统、慢节奏的现实形成了强烈的反差。在作者孙夜晓看来，那时很多美国人对中国要么一无所知没有兴趣，要么就是受中国媒体太弱、外国媒体太偏的局限，对中国的认识一直停留在大辫子、打黑工这些阴暗面上。

125. “文化休克”是指一个人进入到不熟悉的文化环境时，产生的一种迷失、疑惑、排斥甚至恐惧的感觉，这一理论最早是由（ ）提出来的。
- A. 奥博格
B. 汀·图梅
C. 泰勒
D. 克罗伯
126. 画线部分属于跨文化交际中（ ）造成的交际障碍。
- A. 价值观念差异
B. 思维方式差异
C. 文化定式
D. 文化偏见
127. 关于中美文化差异，说法正确的一项是：（ ）
- A. 中国的不确定性规避程度要低于美国
B. 中国文化属于低语境文化，美国文化属于高语境文化
C. 中国文化注重整体性思维，美国文化注重线性逻辑思维
D. 中国文化属于非接触文化，美国文化属于接触文化
128. 下列哪一项属于文化结构中的“行为文化层”？（ ）
- A. 美国式饮食不讲究精细，追求快捷方便，比较大众化
B. 中国已全面实施一对夫妇可生育两个孩子的政策
C. 美国人以“人权、自由、民主、平等”作为核心价值
D. 中国的蒙古族常用祭火的习俗迎接春节，期待来年吉祥

第 129—132 题

请选择下列四幅书法作品对应的作者，在 A—E 中进行选择，其中有一个多余选项。

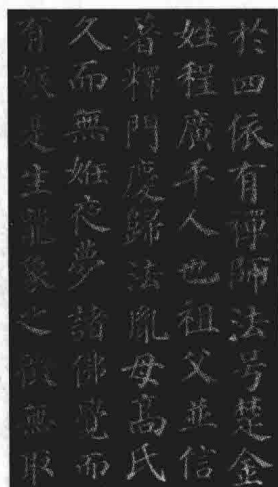

129. 多宝塔碑

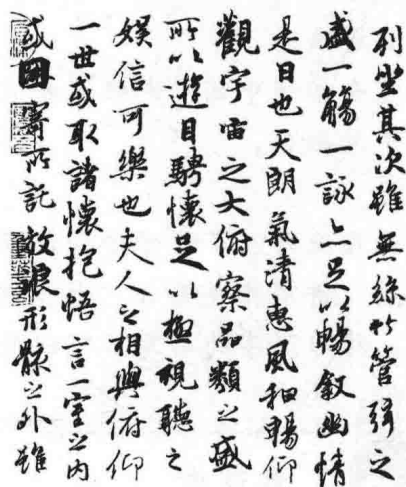

130. 兰亭序

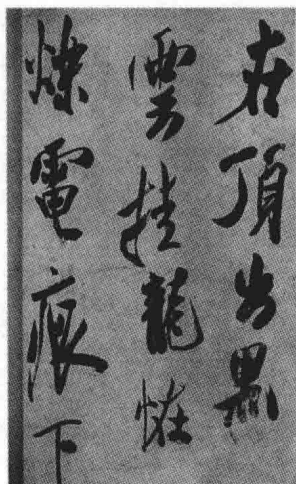

131. 研山铭

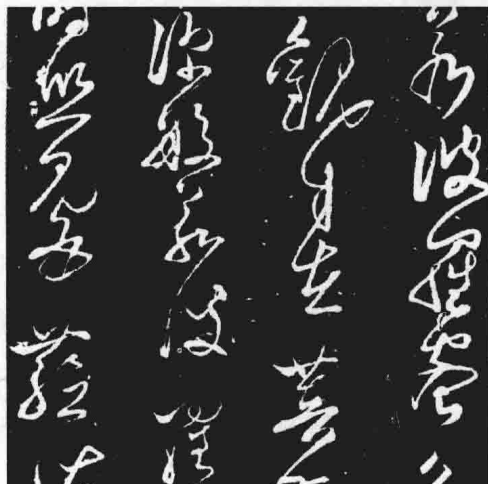

132. 自叙帖

129. _____
 130. _____
 131. _____
 132. _____

- A. 怀素
 B. 颜真卿
 C. 王羲之
 D. 米芾
 E. 欧阳询

材料一：

给外国留学生起中文名字的方法：

第一，音译法。

第二，完全按照中国人的姓名特点起名字。

第三，中外融合。

材料二：

周老师正在海外孔子课堂中任汉语教师，这节课老师准备以中国人的“姓名”为切入点，讲解相关知识。然后给学生起一个中文名，并请学生自己设计一张名片，练习汉字的书写，可以配上特别的图案，送给自己的朋友。

名片示例：



现场演示：

自我介绍，然后双手递名片。

双手接名片，低头看名片，向 A 问好，回赠名片。

文本示例：

A：我姓（林），我叫（林瑾瑜）。这是我的名片。

B：谢谢。（林）小姐，您好！我是（麦吉利）。这是我的名片。

133. 下列哪一个姓氏来源于官职？（ ）

A. 仲

B. 司徒

C. 陶

D. 慕容

134. 关于中外姓名的说法错误的是：（ ）

A. 西方人的名字很多都与宗教信仰有关

B. 西方人喜欢用长辈的名字为孩子命名

C. “姓”在中国人的观念中比“名”重要得多

D. 在中国，男人和女人的名字在用字上有绝对的界限

135. 给留学生起中文名字时需要考虑的因素不包括：（ ）

A. 学生母语文化的特点

B. 中国的文化特色

C. 教师的喜好

D. 学生的喜好

材料一：2015 年 11 月 10 日，由北京市文物局主办，北京古代建筑博物馆承办的“中华民居——北京四合院”展在北京古代建筑博物馆太岁殿东配殿开幕。北京四合院是中国传统居住建筑的典型代表，作为中国五大传统民居之一，在建筑形制、建筑文化内涵、建筑装饰，以及民俗蕴意等方面引人入胜。

材料二：下图是“北京四合院”的模型

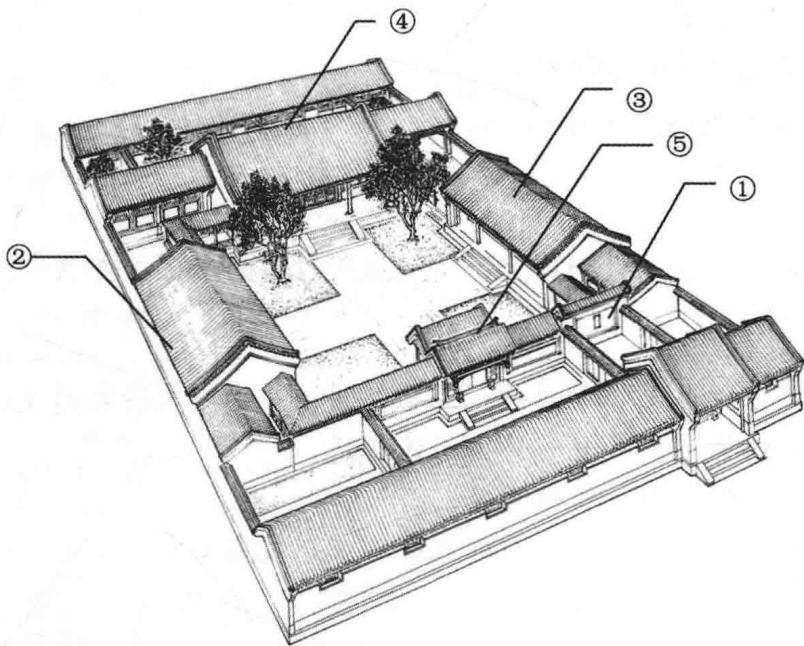

142. 图中①处是：()
 A. 垂花门 B. 影壁 C. 倒座房 D. 宅门
143. 图中②处是 () 居住之地。
 A. 主人 B. 妻子 C. 长子 D. 女儿
144. 汉族神话中四方神灵分别为“青龙、白虎、朱雀、玄武”，其中“青龙”对应于图中的哪个方位？()
 A. ② B. ③ C. ④ D. ⑤
145. “北屋为尊，两厢次之”的说法体现了中国古代哪一政治制度的思想内容？()
 A. 宗法制 B. 分封制
 C. 礼乐制 D. 专制主义中央集权制
146. 下列关于四合院特点的说法有误的是：()
 A. “大门不出，二门不迈”的“二门”指垂花门
 B. 紫禁城与普通人家都是四合院格局
 C. 四合院内部也十分注重隐私
 D. 四合院的大门代表了主人的身份和社会地位

147. 右图是中国五大传统民居中的：()

- A. 西北窑洞
- B. 傣族竹楼
- C. 福建土楼
- D. 蒙古包

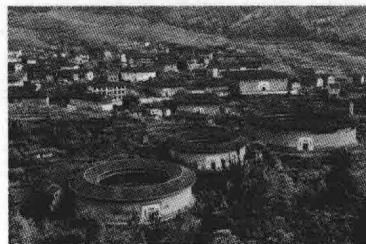

第 148—150 题

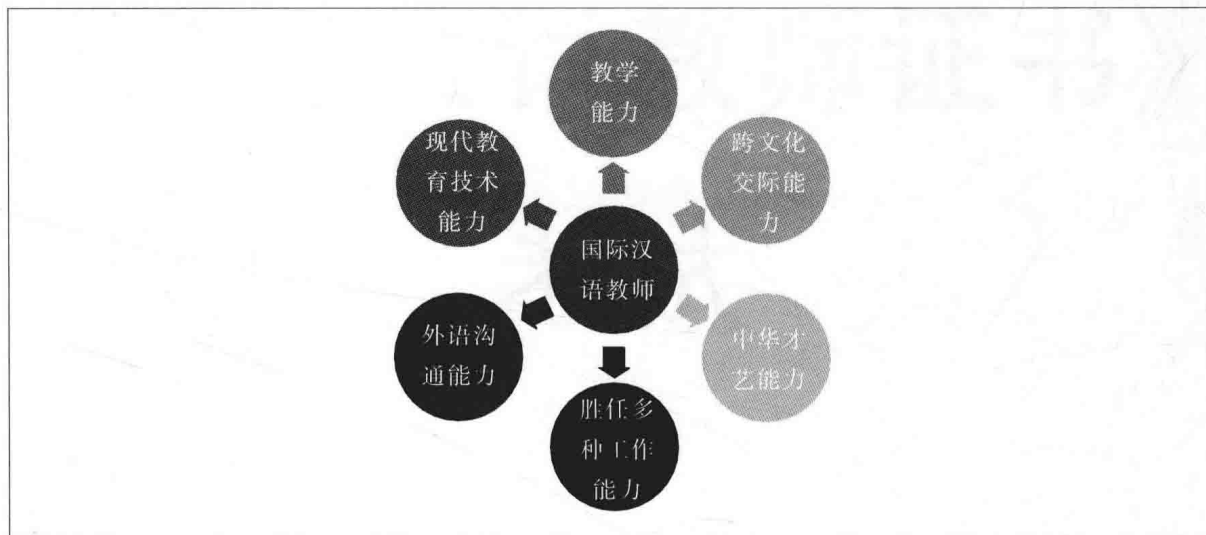

148. 教师在组织多元文化节活动时，不太适合展示的文化是：()

- A. 麻将
- B. 武术
- C. 烹饪
- D. 国画

149. 教材选用与编写能力也是国际汉语教师所需具备的工作能力之一，下列能体现教材选用和编写的实用性原则的是：()

- A. 教材编排由易到难、循序渐进
- B. 教材涉及的话题学生感兴趣
- C. 符合学习者的学习要求和学习目的
- D. 符合学习者交际活动的需要

150. 国际汉语教师需要具备良好的语言沟通能力，关于对外汉语教学中“教师语言”的说法正确的是：()

- A. 在课堂上，教师的语速要放慢并尽量夸张
- B. 教师语言不包括教师的动作、表情等非言语形式
- C. 教师在海外教学时也应尽量使用汉语作为教师语言
- D. 零起点班上，教师最好全部使用外语讲解知识点

《国际汉语教师证书》 考试

模拟试卷二

注 意

一、本试卷分三部分：

1. 基础知识 50 题
2. 应用能力 50 题
3. 综合素质 50 题

二、请将全部试题答案用铅笔填涂到答题卡上。

三、全部考试约 155 分钟（含 5 分钟填涂答题卡时间）。

第一部分 基础知识

第 1—10 题

语音课朗读材料：

八百标兵奔北坡，炮兵并排北边跑，炮兵怕把标兵碰，标兵怕碰炮兵炮。

四是四，十是十，四十是四十，十四是十四。谁能说准四十、十四、四十四，就请他来试一试。

哥挎瓜筐过宽沟，赶快过沟看怪狗。光看怪狗瓜筐扣，瓜滚筐空哥怪狗。

1. 音节 bā 中的元音“a”为：()
A. 舌面前、低、不圆唇元音
B. 舌面央、低、不圆唇元音
C. 舌面后、低、不圆唇元音
D. 舌面后、半高、不圆唇元音
2. “sì”这一音节中的“i”为：()
A. 后、高、不圆唇舌尖元音
B. 前、高、不圆唇舌尖元音
C. 前、高、不圆唇舌面元音
D. 前、次高、不圆唇舌面元音
3. 属于塞擦音的是哪一个？()
A. b
B. p
C. z
D. g
4. 现代汉语中共有 () 个辅音。
A. 20
B. 21
C. 22
D. 23
5. 音素是从 () 角度划分出来的现代汉语中最小的语音单位。
A. 音高
B. 音色
C. 音强
D. 音长
6. 现代汉语普通话中第三声的调值为：()
A. 315
B. 214
C. 215
D. 314
7. 客家方言的主要代表是：()
A. 梅县话
B. 广州话
C. 福州话
D. 厦门话
8. 近年来出现的新词“小公举”的语言现象是语言的 () 变体。
A. 地域
B. 行业
C. 阶层
D. 性别
9. 和“北”的造字方法相同的是：()
A. 燃
B. 上
C. 尖
D. 衣
10. “瓜”的造字方法是：()
A. 象形
B. 指事
C. 会意
D. 形声

第 11—15 题

请选出下列每组词汇所对应的词汇学术语类型，在 A—F 中进行选择，其中有一个多余选项。

- | | | | | |
|-----|----|----|----|----|
| 11. | 伶俐 | 参差 | 淋漓 | 惆怅 |
| 12. | 猩猩 | 娓娓 | 潺潺 | 隆隆 |
| 13. | 爸爸 | 妈妈 | 姐姐 | 宝宝 |
| 14. | 壁画 | 广场 | 微笑 | 雪白 |
| 15. | 出席 | 管家 | 司令 | 合法 |

11. _____
12. _____
13. _____
14. _____
15. _____

- | |
|-----------|
| A. 述宾式复合词 |
| B. 叠音词 |
| C. 偏正式复合词 |
| D. 重叠词 |
| E. 双声词 |
| F. 主谓式复合词 |

第 16—20 题

请选出下列熟语所对应的熟语类型，在 A—F 中进行选择，其中有一个多余选项。

- | | |
|-----|--------------|
| 16. | 天下乌鸦一般黑 |
| 17. | 哑巴吃黄连——有苦说不出 |
| 18. | 既来之则安之 |
| 19. | 不管三七二十一 |
| 20. | 外甥打灯笼——照旧 |

16. _____
17. _____
18. _____
19. _____
20. _____

- | |
|-----------|
| A. 寓意类歇后语 |
| B. 规诫类谚语 |
| C. 成语 |
| D. 惯用语 |
| E. 谐音类歇后语 |
| F. 风土类谚语 |

第 21—25 题

请选出下列复句所对应的关系类型，在 A—F 中进行选择，其中有一个多余选项。

21. 流行音乐是时尚的文化，必须由年轻人去做。
22. 他不是去南京，就是去北京。
23. 外面下着小雨，咖啡厅里很冷清。
24. 他一回家就写作业。
25. 谁泄露消息，谁负责任。

21. _____
22. _____
23. _____
24. _____
25. _____

- A. 选择
B. 连贯
C. 并列
D. 因果
E. 假设
F. 转折

第 26—30 题

阅读《北京人》片段，回答第 26—30 题：

曾文彩：你逼得爹连他老人家的寿木都要拿去卖，你逼得爹——

曾 皓：（止住地）文彩！

曾思懿：（讥诮地）对了，是我逼他老人家，吃他老人家，（说着立起来）喝他老人家。成天在他老人家家里吃闲饭，一住就是四年，还带着自己的姑爷——

江 泰：（也冒了火）你放屁，我给了钱！

26. 曾思懿的一段话违反了会话合作原则中的：（ ）
A. 数量准则 B. 质量准则 C. 关联准则 D. 方式准则
27. 会话合作原则是由（ ）提出的。
A. 利奇 B. 海姆斯 C. 格赖斯 D. 奥斯汀
28. 江泰的反应印证了言语具有（ ）之效。
A. 言内 B. 言外 C. 言后 D. 言时
29. 留学生学习汉语，不仅要学习语言知识，还要学习交际能力。下列哪一项不属于交际能力？（ ）
A. 应答能力 B. 社会语言能力 C. 交际策略能力 D. 话语能力
30. 对外汉语教学中，除了需要教授语言文化因素中的语义文化、语用文化外，还有：（ ）
A. 语法文化 B. 构词文化 C. 语构文化 D. 交际文化

第 31—35 题

阅读下列对话，回答第 31—35 题：

李胜：金一，你好！阿丽在哪儿？

金一：(1) 我不会，I don't know.

李胜：啊，(2) 昨天我吵他的架，我很生气！

金一：不要生气，不管它，我们去学习。你平时学习怎么样？

李胜：我学习不太好，因为我老是学习得 (3) 很马马虎虎。

金一：没关系，我以前也是，现在好多了。

李胜：是吗？你可以教我怎么学习吗？

金一：可以，没问题。

31. “偏误分析”这一概念，最早是由 () 提出的。
- A. 舒曼
B. 科德
C. 拉多
D. 乔姆斯基
32. 句 (1) 的偏误是由 () 造成的。
- A. 母语负迁移
B. 目的语知识负迁移
C. 文化因素负迁移
D. 学习策略和交际策略
33. 下列哪项还会出现类似句 (2) 的偏误？()
- A. 结婚
B. 告状
C. 帮忙
D. 生气
34. 造成句 (3) 偏误的原因是：()
- A. 迁移
B. 过度泛化
C. 简化
D. 回避
35. 对待偏误的正确态度是：()
- A. 偏误是偶然产生的口误或笔误，错误是具有规律性的
B. 偏误只出现在学习语言的中高级阶段
C. 教师有必要预先了解学习者的偏误及偏误来源
D. 对于偏误，要采取有错必纠的态度

关：我的护照找到了没有？

夏：没有，(1) 我找了半天也没找着，你是不是放在办公室了？

关：护照我从来不在办公室放。

夏：昨天你办完护照放在什么地方了？

关：放在我的手提包里了。

夏：你的包呢？

关：(2) 我一回家不就交给你了吗？

夏：对。(3) 我再好好找找。啊，找到了！

关：是在包里找到的吗？

夏：不是。是在你的大衣口袋里找到的。

关：啊，我忘了，是我昨天晚上放在口袋里的。

夏：快点吧，飞机快要起飞了。

36. 初级口语技能训练的重点是：()
- A. 起承转合自然的语段
 - B. 复句、简短的语段
 - C. 比较连贯的语段
 - D. 阐述清晰的语篇
37. 下列哪个句子和句(2)在结构上属于一类？()
- A. 弟弟一放学就往外面跑
 - B. 一到星期天，街上就挤满了人
 - C. 老师一上课他就想睡觉
 - D. 我一回家妈妈就开始做饭
38. 句(3)“好好找找”中的“好好”读音是：()
- A. hǎohǎo
 - B. hǎohǎo
 - C. háohǎo
 - D. háoháo
39. 和句(1)中的“了”表达的意义相同的一项是：()
- A. 听过他的话才懂了这个道理
 - B. 墙上挂了两幅照片
 - C. 她哭红了眼睛
 - D. 等会儿吃了饭去找你
40. 适合本课的拓展话题是：()
- A. 存放东西
 - B. 旅游
 - C. 找东西
 - D. 购物

第 46—50 题

美国心理学家加涅曾提出八类学习：

- (1) 信号学习
- (2) 刺激—反应学习
- (3) 连锁学习
- (4) _____
- (5) 辨别学习
- (6) 概念学习
- (7) 规则学习
- (8) 解决问题的学习

46. 第 (4) 项是：()

- A. 言语联结学习
- B. 言语联想学习
- C. 操作性学习
- D. 策略学习

47. 概念学习中，概念可分为定义性概念和：()

- A. 固定性概念
- B. 具体概念
- C. 抽象概念
- D. 描述性概念

48. 刺激—反应学习是建立在 () 操作条件反射基础上的学习，如白鼠按杠杆而得到食物。

- A. 华生
- B. 桑代克
- C. 斯金纳
- D. 布鲁纳

49. “将学习到的知识运用于与最初的学习时不同的情境或范围中去”，这是加涅学习过程的 () 阶段。

- A. 概括
- B. 回忆
- C. 获得
- D. 保持

50. 加涅还曾提出 5 种学习结果分类，包括言语信息、智慧技能、()、态度和动作技能。

- A. 信息领会
- B. 综合分析
- C. 认知策略
- D. 心因动作

第二部分 应用能力

第 51—55 题

请将学习任务与相对应的学习类型进行匹配：

51. 从观看各种文艺演出中获得乐趣。
52. 传达在安装天花板吊灯时的注意事项。
53. 学习制作团锦结。
54. 想出一个“词语游戏”以便在课堂教学中使用。
55. 理解性阅读刊登在报纸上的关于一些事件的报道。

51. _____
52. _____
53. _____
54. _____
55. _____

- A. 态度
- B. 言语信息
- C. 智慧技能
- D. 认知策略
- E. 动作技能

第 56—61 题

在中高级词汇教学中，可以引导学生从多个角度进行词语辨析。请从 A—G 中选出对应的选项，其中有一个多余选项。

56. “结果”是中性词，“后果”是贬义词。
57. “解颐”是古语词，“微笑”是现代词语。
58. “大约”是副词，“大概”是形容词。
59. “参观”后接物，“访问”后接人。
60. “千万”用于肯定句，“万万”用于否定句。
61. “盼望”比“希望”的程度更深。

56. _____
57. _____
58. _____
59. _____
60. _____
61. _____

- A. 搭配能力
- B. 语意轻重
- C. 词性差异
- D. 语体差异
- E. 感情色彩
- F. 造句能力
- G. 词义范围

- (1) 教师带领学生熟悉布置房间需要用的目标词语：
床、桌子、椅子、衣柜、书架
冰箱、电视、花儿、画儿
沙发、茶几
- (2) 发给学生一张画着空房间的白纸，让学生将 (1) 中提到的所有东西，摆放到空房间里。
- (3) 两人一组，介绍自己布置的房间，听的人可以边听边画。
- (4) 画好后和对方的画进行比较，看看有什么不同，并向大家介绍两个房间不同的地方。
- (5) 教师进行总结，板书关键句或者学生出现错误较多的句子，并带领学生朗读正确句子。
- (6) 布置作业，介绍自己现在住的房间。

62. 这节课适用于什么阶段的学生? ()
- A. 初级水平
 - B. 中级水平
 - C. 高级水平
 - D. 无法确定
63. 下列哪项语言点适合安排在本课之前? ()
- A. “被”字句
 - B. “把”字句
 - C. “了”字结构
 - D. 重动句
64. 这节课的教学设计属于: ()
- A. 3P 模式
 - B. 传统型教学模式
 - C. 改良型教学模式
 - D. 任务型教学模式
65. 如果要去掉一个不必要的环节，应该是哪一个? ()
- A. (2)
 - B. (3)
 - C. (4)
 - D. (5)

第 66—69 题

课程内容：学习病字旁汉字。

教学目标：熟练掌握并能写出含有“疒”的汉字。

前期准备：准备颜色各异的橡皮泥，笔画及汉字卡片。

教学过程：1. 分发橡皮泥，复习颜色表达法；

2. 捏出点、横、竖、撇、捺；

3. 按顺序组装笔画形成汉字。

布置作业：

66. 这节课适合于什么阶段的中文学习者？（ ）

- A. 小学初级
- B. 中学初级
- C. 小学中级
- D. 中学中级

67. 书写汉字时，会调动大脑的（ ）区域。

- A. 靠近布洛卡区的语言区
- B. 靠近韦尼克区的语言区
- C. 左半球后部
- D. 右半球前部

68. 下列哪项适合作为这节课的课后作业？（ ）

- A. 书写所学汉字 5 遍
- B. 用彩泥按顺序捏出所学汉字 5 遍
- C. 边捏彩泥边写汉字 5 遍
- D. 用彩泥捏出下一课汉字

69. “瘦”的第九画是：（ ）

- A. 竖
- B. 横
- C. 横折
- D. 竖折

在一次量词语法课上，刘老师在总结时告诉学生：“条”一般用于细长的物体，“张”则多用于扁平的物体，“根”多用于圆柱形……所以在使用量词时要注意对象的形状。

山 本：老师，狗不是细长的，为什么除了“一只狗”，还可以说“一条狗”呢？

爱 丽：对呀，我还见到有人用“一条牛”。牛比狗壮，为什么会是一条呢？

詹姆士：我觉得没有问题。动物的身体都算是长的。可是你们知道吗？我上次在街上看到过“一张小狗”呢！

别的同学哈哈大笑，“一张狗”肯定是不对的，但是詹姆士固执己见，说那条小狗被车碾过，看起来真是扁平的，再说，量词不是可以活用吗？

李成俊：对呀，我们口语教师说过，特别饿的时候可以说“我饿成一张照片”了，那也不是人真的饿成扁平的呀。

70. 詹姆士为什么会出现这种错误？（ ）
- A. 上课没有认真听讲
 - B. 学习汉语能力不够
 - C. 过度扩展教师的讲解内容
 - D. 教师没有对量词的用法进行认知解释
71. 教师应如何解释“一张狗”？（ ）
- A. 这不是中国人的习惯用法
 - B. 这个是错的，不要再用
 - C. 量词只适用于事物的常态
 - D. 狗被压扁了也不会和纸一样薄
72. 下列哪项不能借用为动量词？（ ）
- A. 时间量词
 - B. 度量量词
 - C. 器官量词
 - D. 工具量词
73. 学习完量词后，教师当堂出题，请学生回答，这种检测方法是：（ ）
- A. 学能测试
 - B. 成绩测试
 - C. 水平测试
 - D. 诊断测试

第 74—78 题

请排列下列“把”字句基本句型的教学步骤：

- A. 展示“把”字句例句：我把花瓶放在讲台上。
我把门关上。
- B. 教师做出将花瓶放在讲台上和关上门的动作，提问学生如何描述这个动作，并将句子写在黑板上。
- C. 让学生根据教师的指令放置各种物品。
- D. 引出有标记把字句和无标记把字句，并对两者进行对比：
把书打开。=打开书。
把书放在桌子上。
- E. PPT 上出示一组动作，请学生用“把”字句造句。

74. 第一步：_____

75. 第二步：_____

76. 第三步：_____

77. 第四步：_____

78. 第五步：_____

第 79—83 题

教学内容：数字 0—10 的表示方法

教学对象：汉语水平初级偏上的留学生

教学环节：1. 导入：提问，在你们国家怎样用手指表示数字？大家知道在中国如何用手指表示数字吗？

2. 学习生词：齐读，点读。

3. 练习：老师说数字，学生听指令后做动作；之后进行分组练习。

79. 这节课所采用的教学方法为：()

- A. 听说法
B. 交际法
C. 全身反应法
D. 视听法

80. 这种教学方法更适用于下列哪种教育？()

- A. 美国海军汉语培训课程
B. 美国移民儿童的英语教育
C. 美国移民青少年的英语教育
D. 美国移民中青年的英语教育

95. 以下教师安排的活动体现“交际法”特点的是：()

- A. 词语替换练习
- B. 看图片提示叙述课文
- C. 根据生词造句
- D. 根据课文内容进行角色扮演

第 96—100 题

下列教学行为都对应了某种教学方法，请在 A—G 中进行选择，其中有一个多余选项。

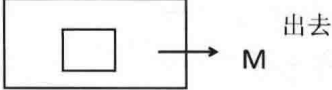
96.  

97. 比较句：
A 比 B+形容词
她比我高。
A 比 B+形容词+补语
她比我高一点。

98. I met her near the bookshop yesterday afternoon.
我昨天下午在书店附近遇见了她。

	有点儿	比较
贵	这儿的的东西有点儿贵。	这儿的的东西比较贵。
便宜	——	这儿的的东西比较便宜。

99. 教师：××昨天来了没有？
学生：他昨天没来。
教师：哦，他昨天没来。××，你昨天去哪儿了？

100. 教师：你手里拿的是什么？
学生：我手里拿着一支笔。(板书这个句子)
教师：他穿着什么衣服？
学生：他穿着运动衣。(板书这个句子)(板书：动词+着)

- 96. _____
- 97. _____
- 98. _____
- 99. _____
- 100. _____

- A. 归纳法
- B. 演绎法
- C. 对比法
- D. 直观法
- E. 猜测法
- F. 情境导入法

第三部分 综合能力

第 101—103 题

李老师是一名外派汉语教师，在海外一所中学任教。一天，他在课堂上带读课文，读到圆明园时，李老师停下来，说：“大家都知道圆明园是北京的名胜古迹之一，那你们知道它是被谁烧毁的吗？是英法联军。”李老师边说边不由自主地把目光投到了一位英国学生的身上。别的同学都看着这个英国学生，搞得他有些不好意思，又有些恼怒。李老师自己也觉得很尴尬。

101. 这节课李老师做法的不妥之处在于：（ ）
- A. 没有掌握丰富的中国历史文化知识
B. 没有充分考虑学生的文化背景，导向错误
C. 在课堂上提到了“圆明园”这一敏感话题
D. 让英国学生来参与这节课
102. 按照文化的内容，可以将文化分为制度文化、物质文化、行为文化和（ ）。
- A. 政治文化
B. 精神文化
C. 观念文化
D. 社会文化
103. 如果对于这个问题进行讨论，应采用哪种座位排列方式？（ ）
- A. U 形
B. 秧田式
C. 圆形
D. 自由排列式

第 104—106 题

请从 A—F 中选出下文画线处应填的内容，其中有三个多余选项。

唐朝是我国文化艺术发展的高峰，在书法方面名家辈出。唐太宗赞美 104 时说道：“观其点曳之工，裁成之妙，烟霏露结，状若断而还连，凤翥龙蟠，势如斜而反直。”

初唐时期，诞生了四大书法家：虞世南、105、褚遂良、薛稷。稍后的书法家还有颜真卿、张旭等，其中颜真卿的 106 被誉为继《兰亭序》后的“天下第二行书”。

104. _____
105. _____
106. _____

- A. 怀素
B. 王羲之
C. 欧阳询
D. 《颜氏家庙碑》
E. 《祭侄帖》
F. 《肚痛帖》

第 107—110 题

请在 A—F 项中选出对应的跨文化交际的各个阶段，其中有两个多余选项。

107. 来美国半年后，李老师的英语水平提高了不少，也交到了很多当地的朋友，经常和他们一起庆祝美国的节日，也没有那么想家了。
108. 第一次来美国，李老师觉得美国的文化特别自由，奔放，生活得很愉悦，每天都有新鲜的事情发生。
109. 美国文化很自由，尽管李老师的英语水平不错，可总是听不懂当地人说的话，也没有朋友可以交流，尤其是每天都吃面包，看到面包都要吐出来了。
110. 李老师通过努力，已经能够自然地和当地人进行交流，也不再那么想念家乡了。

107. _____
108. _____
109. _____
110. _____

- A. 适应阶段
- B. 调整阶段
- C. 震荡阶段
- D. 蜜月阶段
- E. 新奇阶段
- F. 挫折阶段

第 111—115 题

请在 A—F 项中选出对应的教材特点，其中有一个多余选项。

111. 根据学习者的年龄、文化程度及学习的起点而制定教材。
112. 教材中使用规范的语言，内容组织符合语言教学的规律。
113. 教材内容要反映现实，加大文化内涵，提供多样化的练习。
114. 教材内容来源于现实生活，有利于开展交际活动。
115. 要平衡协调语音、词汇、语法等各方面，各单元分工合理。

111. _____
112. _____
113. _____
114. _____
115. _____

- A. 实用性
- B. 科学性
- C. 真实性
- D. 针对性
- E. 趣味性
- F. 系统性

第 116—118 题

请为下列中国古代绘画作品选择相对应的作者，其中有一个多余选项。

116.



117.



118.



116. _____

117. _____

118. _____

- A. 顾恺之
- B. 张择端
- C. 阎立本
- D. 黄公望

第 119—123 题

以下是中国某高校为留学生举办的文化体验活动：



119. 除了留学生之外，最适合体验此项活动的是：（ ）
- A. 中国服饰领域的专家
 - B. 喜爱热闹的孩子
 - C. 对学习汉语感兴趣的工作人士
 - D. 对中国文化感兴趣的民众
120. 在此项活动中不适合开展的是：（ ）
- A. 对比中外服饰特点
 - B. 试穿中国服饰
 - C. 亲手制作服饰
 - D. 播放古装电视剧
121. 下列哪项不属于明朝时民间服饰中不得使用的颜色？（ ）
- A. 大红
 - B. 大紫
 - C. 鸦青
 - D. 黄色
122. 明朝时确立的服饰制度中，文官三品的衣服应绣上：（ ）
- A. 锦鸡
 - B. 仙鹤
 - C. 云雁
 - D. 孔雀
123. “通天冠”是什么情况下需要佩戴的？（ ）
- A. 皇帝接受朝贺
 - B. 诸王面见皇帝
 - C. 文儒者上朝
 - D. 武将上朝

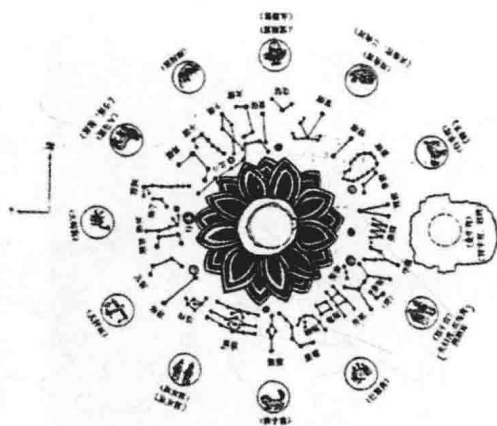

苍龙连蜷于左，白虎猛据于右，朱雀奋翼于前，灵龟圈首于后。

——《灵宪》

六十甲子：

天干：甲、乙、丙、丁、戊、己、庚、(1)、壬、癸

地支：子、丑、寅、卯、辰、巳、午、未、申、酉、戌、亥

124. 图中展示的是：()
- A. 十二星座
 - B. 天干地支
 - C. 十二星宿
 - D. 二十四节气
125. 古人皆用“六十甲子”进行纪日，如果 2015 年是“乙未”年，那么 2017 年是：()
- A. 丁酉
 - B. 丙酉
 - C. 丙申
 - D. 乙酉
126. 材料里 (1) 处天干的名称为：()
- A. 嘉
 - B. 幸
 - C. 辛
 - D. 闰
127. 《灵宪》是由下列哪位整理并撰写的？()
- A. 祖冲之
 - B. 张衡
 - C. 甘德
 - D. 贾逵

第 138—140 题

设为庠、序、学、校以教之。庠者，养也；校者，教也；序者，射也。夏曰校，殷曰序，周曰庠，学则三代共之，皆所以明人伦也。

138. 这段话出自：()

- A. 《论语》
- B. 《孟子》
- C. 《荀子》
- D. 《礼记》

139. 庠、序指的是：()

- A. 教育平民子弟的乡学
- B. 培养贵族子弟的国学
- C. 学习祭礼的学校
- D. 学习音乐的学校

140. 下列哪项不属于中国的四大书院？()

- A. 岳麓书院
- B. 白鹿洞书院
- C. 石鼓书院
- D. 应天书院

第 141—143 题

王老师在国内是一位非常优秀的对外汉语教师，他的课堂富有活力，受到留学生的欢迎，教学成绩也得到学校领导的肯定。正是因为教学成绩出色，王老师被选拔到南美洲某个国家从事汉语教学。然而，到了该国以后，一向热情、开朗的王老师却郁郁寡欢，整天懒洋洋的，打不起精神，对一切事物都兴趣索然。他的课堂也没有以往欢乐的笑声了。

141. 王老师的这种状态属于：()

- A. 焦躁
- B. 抑郁
- C. 紧张
- D. 嫉妒

142. 现代情绪心理学认为，情绪产生的关键因素是：()

- A. 环境事件
- B. 生理状态
- C. 认知过程
- D. 智慧技能

143. 对于这种问题，王老师应采取哪种应对策略？()

- A. 转移法
- B. 宣泄法
- C. 换位法
- D. 自我暗示法

我做大学生的时候，有一位中国留学生，他在日本数年，日语熟练得近乎完美。和我们用口语谈笑的时候，我们完全只能看见日本人的样子。可是，有一次，他的家乡朋友偶然到那里来看望他，一开始用汉语讲话，他的神态突然地全部都变了，表情夸张，在那时显露出来的已经完全是地道的中国人的样子，神情兴奋，姿势夸张，眉毛一起一落。“噢，他仍然是中国人的样子！”我们从一旁看着他，心中暗自感叹。

144. 下列哪一项不属于非语言交际？（ ）
- A. 眼神
 - B. 体距
 - C. 服饰
 - D. 语调
145. 哪几项属于非语言交际中的触摸？（ ）
- ①社交 ②功能 ③敌对 ④友爱
- A. ①②③
 - B. ①②④
 - C. ①③④
 - D. ②③④
146. 在哪一国家大人不可以触摸孩子的头？（ ）
- A. 中国
 - B. 美国
 - C. 泰国
 - D. 韩国
147. 虽都是亚洲国家，但在手势语方面，中日存在极大的不同，如竖起大拇指这个动作，在中国表示“很棒”的意思，在日本则表示：（ ）
- A. 没问题
 - B. 父亲
 - C. 侮辱
 - D. 欢迎

美成词多作态，故不是大家气象。若同叔，永叔，虽不作态，而“一笑百媚生”矣。此天才与人力之别也。

美成深远之致不及欧、秦，唯言情体物，穷极工巧，故不失为第一流之作者。但恨创调之才多，创意之才少耳。

——王国维《人间词话》

148. 王国维这段话中提及的“美成”是：（ ）
- A. 秦观
 - B. 晏殊
 - C. 周邦彦
 - D. 辛弃疾
149. “同叔、永叔”分别是：（ ）
- A. 晏几道、欧阳修
 - B. 秦观、晏几道
 - C. 晏殊、秦观
 - D. 晏殊、欧阳修
150. 美成作词采用（ ），开辟了作词的新气象，对南宋词人的创作产生了深远的影响。
- A. 赋法入词
 - B. 以诗为词
 - C. 点染
 - D. 词穷而后工

《国际汉语教师证书》 考试

模拟试卷三

注 意

一、本试卷分三部分：

1. 基础知识 50 题
2. 应用能力 50 题
3. 综合素质 50 题

二、请将全部答案用铅笔填涂到答题卡上。

三、全部考试约 155 分钟（含 5 分钟填涂答题卡时间）。

第一部分 基础知识

第 1—7 题

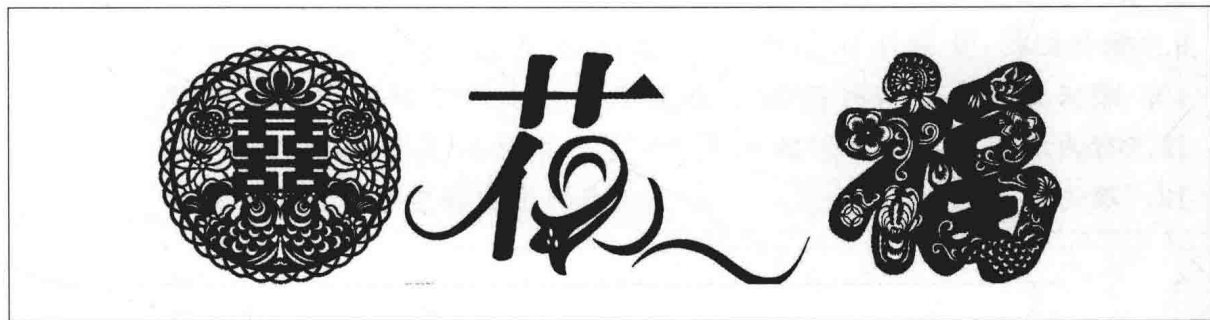

1. 从结构上来说，“喜”属于：（ ）
A. 半包围结构
B. 上下结构
C. 框架结构
D. 独体字
2. “喜欢”和“喜爱”的区别主要在哪个方面？（ ）
A. 感情色彩
B. 词义轻重
C. 词类区别
D. 语体色彩
3. 关于“花费”与“开花”中的“花”，表述正确的是：（ ）
A. 繁简关系
B. 单义词
C. 同音同形词
D. 多义词
4. “福”对应的造字法是：（ ）
A. 形声字
B. 象形字
C. 指事字
D. 会意字
5. 在教“福”字时，示范声母“f”通常使用的方法是：（ ）
A. 气息感应法
B. 带音法
C. 手势法
D. 夸张口型法
6. 现代汉语普通话中的“舌尖后、送气、清、塞擦音”写成汉语拼音是：（ ）
A. ch
B. zh
C. z
D. c
7. 在汉字形体演变史上，标志汉字古今演变分水岭的是：（ ）
A. 甲骨文
B. 隶书
C. 楷书
D. 金文

第 8—12 题

请选出下列短语所对应的短语类型，在 A—F 中进行选择，其中有一个多余选项。

- | |
|----------|
| 8. 敲了三下 |
| 9. 举手表决 |
| 10. 绍兴黄酒 |
| 11. 行为端正 |
| 12. 理论上 |

8. _____
9. _____
10. _____
11. _____
12. _____

- | |
|---------|
| A. 主谓 |
| B. 述宾 |
| C. 方位结构 |
| D. 偏正 |
| E. 连谓 |
| F. 述补 |

第 13—18 题

请选出下列每组词语所对应的类型，在 A—G 中进行选择，其中有一个多余选项。

- | | | | |
|---------|----|----|-----|
| 13. 东西 | 窗户 | 朗读 | 雪白 |
| 14. 猩猩 | 潺潺 | 汹涌 | 惆怅 |
| 15. 阿姨 | 老虎 | 鞋子 | 丑化 |
| 16. 溜达 | 囫囵 | 蘑菇 | 吩咐 |
| 17. 海洛因 | 拷贝 | 基因 | 乌托邦 |
| 18. 偏偏 | 恰恰 | 刚刚 | 渐渐 |

13. _____
14. _____
15. _____
16. _____
17. _____
18. _____

- | |
|---------|
| A. 音译词 |
| B. 联绵词 |
| C. 口语词 |
| D. 重叠词 |
| E. 派生词 |
| F. 复合词 |
| G. 单音节词 |

(1) “今天你们想吃什么?” 每当妈妈问起我和爸爸, 我们都会异口同声地说: “随便。” 就是这句“随便”, 让妈妈每天都为吃什么而犯愁。现在人们的生活好了, 不再像过去那样, 想吃什么没什么。鱼啊, (2) 肉啊, 应有尽有。(3) 食物丰富是丰富了, 就是太丰富了反而让大家不知道如何选择。每当这时, 爷爷就会回忆起以前那些艰苦的日子。

爷爷上世纪三十年代出生在东北的农村。他年轻的时候, 庄稼人吃粮食都受限制, (4) 一日三餐能填饱肚子、不挨饿就不错了, 更别说什么营养搭配了。

24. 句 (1) “今天你们想吃什么”, 正确的拼音书写格式是: ()
- A. jīntiān nǐmen xiǎng chī shénme?
B. Jīntiān nǐmén xiǎng chī shén me?
C. Jīntiān nǐmen xiǎng chī shénme?
D. Jīntiān nǐmén xiǎng chī shénme?
25. 下列哪个选项与 (2) 处的“啊”读音相同? ()
- A. 这空气多新鲜啊! B. 好多学生啊!
C. 你倒是快走啊! D. 怎么还不去啊?
26. 句 (3) 中“……是……, 就是……”所蕴含的语义关系是: ()
- A. 递进 B. 选择
C. 转折 D. 让步
27. 句 (4) 中由“……, 更别说……”引导的是哪一类复句? ()
- A. 递进复句 B. 条件复句
C. 让步复句 D. 假设复句
28. 从句子整体的角度说, 现代汉语的语序是: ()
- A. SOV B. SVO
C. OVS D. VSO

以下是一位同学的写作练习：

学习光是为了成绩单吗？

.....

我们并不能把学习当成光为了跨考试的门槛利用的工具。所有的知识，见识，道德等都是积累起来的。(1) 复习课他们从来不去，到了考试期间才急急忙忙地打开课本，由于没想到的广泛的考试范围，不能睡觉，不得不通宵看书。这是常有的事。因为每次考试期间都是这样，身体早就都适应了。多亏通宵看遍了考试范围，得到了(2) 一个满足的成绩。一考完试，学习就又忘到九霄云外去了。

我们所受到的教育都是为了成绩单吗？虽然成绩对我们很重要。在现实社会上成绩是就业必不可少的。能够证明我们的最重要的手段之一。不过又不能(3) 把教育或学习接受为工具。接受为为了我们的修养，成长的台阶。所有的教育，学习并不是光为了成绩存在的，而是为了我们自己存在的。

34. 文中画线句(1)是：()

- A. 存现句
- B. 名词谓语句
- C. 动词谓语句
- D. 主谓谓语句

35. (2)处出现的偏误，来源最有可能是：()

- A. 母语负迁移
- B. 目的语泛化
- C. 文化因素
- D. 学习策略

36. (3)处“把教育或学习接受为工具”，存在的主要偏误是：()

- A. 语序错乱
- B. 搭配不当
- C. 成分遗漏
- D. 成分冗余

37. 从语义上看，下列哪个选项中“把”的宾语是动作的与事？()

- A. 你把这些文件整理整理。
- B. 服务员不小心把茶杯打破了。
- C. 小伙子一番话，把大娘乐得合不上嘴。
- D. 我还没有把衣服钉上扣子呢。

几朵浮云，仗着雷雨底势力，
把一天底星月都扫尽了。
一阵狂风还喊来要捉那软弱的树枝，
树枝拼命地扭来扭去，
但是无法躲避风底爪子。
凶狠的风声，悲酸的雨声——
我一壁听着，一壁想着；
假使梦这时要来找我，
我定要永远拉着他，不放他走；
还剜出我的心来送他作贺礼，
他要收我做莫逆的朋友。
风声还在树里呻吟着，
泪痕满面的曙天白得可怕，
我的梦依然没有做成。
哦！原来真的已被我厌恶了，
假的就没他自身的尊严吗？

—— 闻一多 《雨夜》

38. “几朵浮云，仗着雷雨底势力”中用了什么辞格？（ ）
A. 比喻
B. 谐音
C. 比拟
D. 夸张
39. “还剜出我的心来送他作贺礼”中“剜”的正确发音是：（ ）
A. wān
B. guā
C. wǎn
D. guǎ
40. 在“白得可怕”中，补语的类型是：（ ）
A. 结果补语
B. 情态补语
C. 程度补语
D. 可能补语
41. 与“厌恶”构词方式完全相同的是：（ ）
A. 论文
B. 狂欢
C. 教授
D. 高级

第 47—50 题

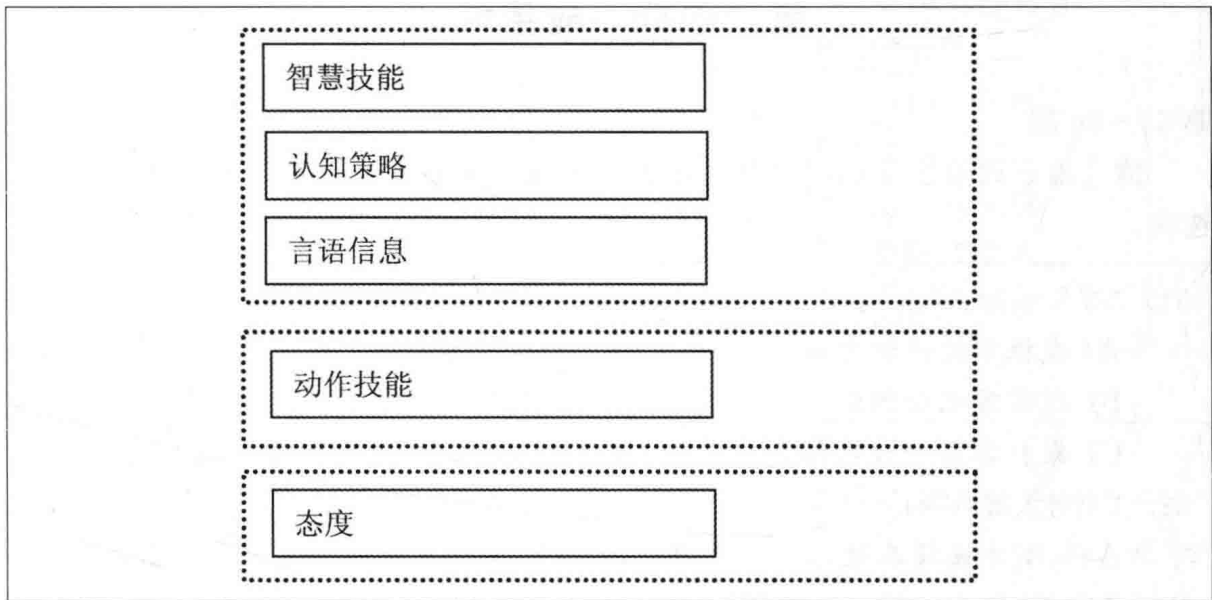

47. 上图代表哪位教育学家的教育理论? ()
- A. 加涅
B. 克拉申
C. 布鲁姆
D. 桑代克
48. “认知策略”指: ()
- A. 符号记忆
B. 运用概念和规则办事的能力
C. 运用有关规则支配并提高学习、记忆能力
D. 习得的对人、对事、对物、对己的反应倾向
49. “将单音节联成复合音节, 将单词组成句子”属于下列哪种学习? ()
- A. 言语联想学习
B. 概念学习
C. 原理学习
D. 解决问题的学习
50. 在目的语国家, 学生在文化接触过程中出现的“文化休克”发生在: ()
- A. 蜜月阶段
B. 挫折阶段
C. 调整阶段
D. 适应阶段

第二部分 应用能力

第 51—56 题

请选出下列语法点对应的教学方法，在 A—G 中进行选择，其中有一个多余选项。

51. “了”

A1 我根本没说这句话。

A2 * 我根本没说了这句话。

B1 我常常吃中国饭。

B2 * 我常常吃了中国饭。

C1 我打算买一台电脑。

C2 * 我打算了买一台电脑。

52. “刚才”和“刚”

A1 刚才她还在这儿，现在她已经走了。

A2 她刚走。

B1 * 去年 9 月他刚才到北京，就认识了这位中国朋友。

B2 去年 9 月他刚到北京，就认识了这位中国朋友。

C1 * 我估计明天他刚才到你就得走了。

C2 我估计明天他刚到你就得走了。

语义比较：……

用法比较：……

53. “居然”

a) 那个问题已经解释了两遍，我以为他清楚了，可他居然还不明白。

b) 那个问题已经解释了两遍，可他居然还不明白。

c) 那个问题我以为他清楚了，可他居然还不明白。

d) 那个问题他居然还不明白。

54. 时间状语的位置

他昨天坐火车去上海了。

He went to Shanghai by train yesterday.

55. “不再”“再不”和“no longer”“no more”

他不再住这儿了。

He is no longer living here.

56. 状语使用的训练

a) 我学习汉语。

b) 我跟玛丽一起学习汉语。

c) 我跟玛丽一起在北京大学学习汉语。

画得太漂亮了

波伟对中国特别感兴趣，中国的历史、经济、文化，他都非常喜欢。最近他在跟一位中国老师学画中国画。这位老师的画儿画得好极了，所以跟他学画儿的人特别多。老师教得很认真，大家学得也很快。特别是波伟，学得非常快，老师对他的进步感到很满意。波伟给我看他的画儿，我觉得他画得太漂亮了。我很奇怪，他学画画儿才两三个月，进步怎么这么快？后来，我才知道，波伟每天都认真地练习，所以进步快极了。我觉得我们在学习汉语的时候，也要认真地练习。

66. 根据上述课文，本课主要语法点是：（ ）

- A. 趋向补语
- B. 结果补语
- C. 情态补语
- D. 数量补语

67. 画线句子属于哪种问句类型？（ ）

- A. 是非问
- B. 特指问
- C. 选择问
- D. 正反问

68. 你认为适合本课的拓展话题是：（ ）

- A. 学习观念
- B. 汉语学习
- C. 中国画
- D. 笔墨纸砚

第三十六课 我高兴得跳了起来

Lesson 36 I jumped with joy

◆ Grammar:

1. 状态补语 (2)

我高兴得跳了起来。

2. 量词重叠

他们个个天真活泼。

3. 反问句 (2)

你没看见通知吗? /我哪儿行啊。

4. 连……都/也……

连我都打算参加了。

◆ Key Words:

1. 各

为中国人民和世界各国人民的友谊做贡献

2. 临

每次临上台的时候

◆ Activities:

描述心情

69. 研究课堂上学生在“描述心情”板块中的表现,属于:()
- A. 语境分析
B. 话语功能分析
C. 课堂话语分析
D. 言语行为分析
70. “他们个个天真活泼”中的“个个”与“每个”的区别是:()
- A. 名量词重叠表示数量多,“每+量词”带有强调语气
B. 名量词重叠表示习惯性行为,“每+量词”带有强调语气
C. 名量词重叠带有强调语气,“每+量词”表示习惯性行为
D. “每+量词”表示数量多,名量词重叠表示习惯性行为
71. 教学任务设计的要素不包括:()
- A. 汉语教学标准与大纲
B. 学生的学习现状
C. 学生使用的教材
D. 教学环境

第 72—75 题

选用下面词语（至少 8—10 个）写一段话（100—200 字）：

Choose at least 8—10 words to write a passage with 100—200 characters.

正好 外面 猜 大声 傍晚 一……就…… 合影 分别 装 赶快
兴奋 脾气 甜 盒子 扔 好玩儿 雪景

72. 上述写作题最有可能出现在哪种层次的汉语课堂？（ ）
- A. 初级阶段
 - B. 中级阶段
 - C. 准高级阶段
 - D. 高级阶段
73. 启发导入、_____、_____、_____、_____、学生写作实践六个教学环节一般安排在汉语写作技能训练第一次课。（ ）
- A. 知识学习 范文分析 总结规则 布置任务
 - B. 知识学习 布置任务 范文分析 总结规则
 - C. 范文分析 知识学习 总结规则 布置任务
 - D. 总结规则 范文分析 知识学习 布置任务
74. 如果训练的重点是句子间的承接关系，布置的任务最好是：（ ）
- A. 说明类短文
 - B. 议论类短文
 - C. 叙事类短文
 - D. 抒情类短文
75. 布置写作任务时，必须提出明确要求的是：（ ）
- A. 写作时间和写作字数
 - B. 写作对象和文体类型
 - C. 写作字数和写作顺序
 - D. 写作时间和写作技巧

昨天真倒霉，早上天气很好，但天气预报说有雷雨，妈妈让我带伞或雨衣去学校，可我看_不像有雨的样子，所以，吃完早饭后，(1) 什么也没带就去学校了。没想到，下午走在回家的路上，天忽然变暗了，接着，就开始下雨了。很多人像我一样，因为没有带伞，衣服被雨淋湿了。雨越下越大，我躲进一家超市，想借一把“爱心伞”，可伞已经被借光了，我只好冒雨跑回了家。回到家一看，房间的窗户被风吹开了，(2) 还好，桌上的书和词典只湿了一点儿。这时，妈妈也下班回来了，因为没听她的话淋了雨，我又被妈妈批评了一顿。妈妈让我马上洗一个热水澡，防止感冒。我边洗边想，天气预报还真准，看来，以后得相信天气预报了。

76. 初级阶段综合课新课教学环节主要包括下列哪几个部分？（ ）
- A. 生词讲练、语言点讲练、课文讲练
 B. 新课导入、生词讲练、语言点讲练、课文讲练
 C. 复习、新课导入、生词讲练、语言点讲练、课文讲练
 D. 新课导入、生词讲练、语言点讲练、课文讲练、布置作业
77. 下列哪项不属于初级阶段生词讲练的基本步骤？（ ）
- A. 听写生词
 B. 生词扩展练习
 C. 朗读生词
 D. 语素组词练习
78. (1) 处“什么”属于疑问代词哪项特殊用法？（ ）
- A. 任指
 B. 虚指
 C. 指示
 D. 询问
79. 根据本课课文难度，教师不必抽出来进行解释的是：（ ）
- A. 昨天
 B. 倒霉
 C. 防止
 D. 接着
80. (2) 处蕴含的语义关系是：（ ）
- A. 判断
 B. 转折
 C. 假设
 D. 让步

第 84—88 题

请排列下列“可能补语”基本句型的教学步骤。

- A. 【板书】“主语+动词+不+补语+其他成分”的否定形式
老师归纳并同时说明这种格式的意义。问学生：如果是你和三个同学搬这个椅子，你们搬得动搬不动？
- B. 【板书】“主语+动词+得+补语+动词+不+补语”正反疑问形式
老师问：这个大石头你一个人搬得动搬不动？你参加马拉松比赛后，让你马上再跑 1500 米，你跑得动跑不动？
- C. 老师利用板书或投影给学生下面这些对应的句子：
我做完了作业了。→作业太多，我做不完。
我看见那架飞机了。→飞机飞到云里去了，我看不见。
黑板上的字我看清楚了。→我戴了眼镜，黑板上的字我看得清楚。
让学生念左右两栏的句子，感受结构上的异同，从而总结出补语的结构形式。
- D. 在要求学生完成造句之后，展示下列例句：
我爬得上去这棵树。
这棵树我爬得上去。
* 我爬得这棵树上。
- E. 【板书】“主语+动词+得+补语+其他成分”的肯定形式
说明这种格式的意义后展示例句：“我们试试吧，也许打得开。”用这种方法展示其他动词充当的可能补语并进行练习，同时展示图片“听英语/进门/爬树”。

84. 第一步：_____

85. 第二步：_____

86. 第三步：_____

87. 第四步：_____

88. 第五步：_____

第 89—92 题

托福是由美国教育考试服务中心 (ETS) 举办的英语考试。

IBT 是 Internet Based Test 的缩写, 即 (托福) 网考, 也就是现在的新托福。它与旧托福最大的区别是多了个“网”, 也就是通过网络, 而不再是纸笔的考试。新托福考试以互联网为依托, 取代了以计算机为依托的托福考试 (CBT)。网考首先应用于美国、加拿大、法国、德国和意大利, 托福网络考试始于 2005 年末, 并于 2006 年在全世界普及。

89. 托福考试属于下列哪种语言测试种类? ()
- A. 学能测试
 - B. 成绩测试
 - C. 水平测试
 - D. 诊断测试
90. 语言测试中, _____ 用于反映考试的结果多大程度上符合我们根据某种理论做出的预测。()
- A. 表面效度
 - B. 结构效度
 - C. 内容效度
 - D. 效标关联效度
91. 语言测试中, 测试区分度是一项重要指标。一般而言, 按考生分数排列, 将 _____ 最高分作为高分组。()
- A. 20%
 - B. 25%
 - C. 27%
 - D. 32%
92. 标准化语言测试的一般流程是: ()
- A. 设计命题、考试实施、阅卷评分、反馈调查
 - B. 设计命题、考试实施、反馈调查、阅卷评分
 - C. 统计分析、设计命题、考试实施、阅卷评分
 - D. 设计命题、考试实施、阅卷评分、统计分析

课文学习：

①利用课后练习“根据课文回答问题”检测课文预习并回顾课文内容。回答时要求语言规范、流畅。

②用本课学到的说法从课后练习中“你们公司举办了一次新产品展示会，在展示会上，你向与会者介绍你们的新产品”和“你向客户介绍你方最具有竞争力的产品”中任选一个题目进行分角色练习，然后按小组轮流上台给大家展示。

③要求大家认真观看，与台上同学互动，及时提问指出优点和不足。

④当堂完成课后练习并订正其中的错误。

93. 课文学习②③部分的教学属于：（ ）

- A. 听说法
- B. 交际法
- C. 直接法
- D. 全身反应法

94. 进行上述课堂活动时，教师需要对下列哪项进行控制？（ ）

- A. 语言要素
- B. 情感态度
- C. 话语技巧
- D. 活动进程

95. 学生在会话过程中，回答含混啰唆，这违反了会话原则中的：（ ）

- A. 方式准则
- B. 质量准则
- C. 关联准则
- D. 数量准则

PYP Additional Language

Mandarin

Essential Agreement

We are Language Community

I am learning to be an International Minded person.

I am learning to recognize our common humanity and shared guardianship of the planet.

I am learning to create a better and more peaceful world.

By striving to be a communicator

I am a communicator.

I share my thinking with others.

I listen to others when they speak.

I can express my ideas by speaking, listening, reading, writing, the visual arts, the performing arts and physical education.

I know more than one language.

By showing

Respect

I show respect to myself, others, and the world around me by choosing my words carefully.

By showing

Tolerance

I am sensitive in how I communicate about differences and diversity in the world.

I am responsive to the needs of others.

By striving to be knowledgeable

I am knowledgeable.

I explore big ideas that are important.

I have found out about local and global issues.

I can use this information in my life.

I can tell you about these things.

I understand the structure of languages and how they develop.

I have experienced a wide range of literature and the arts.

By showing

Curiosity

I am curious about the nature of learning about the world, its people and cultures.

I want to know more.

By showing

Enthusiasm

I enjoy learning.

I am willing to put the effort into my learning.



There are thousands of languages in the world and a smile speaks them all.

96. 上面是澳大利亚一所小学第一堂汉语课教师和学生一起制定的 Essential Agreement (课堂基本协议)。教师在教学中注意调动兴趣、理想和荣誉感而推动学生努力学习汉语的动机。这类动机是：()
- A. 内部动机
 - B. 近景动机
 - C. 外部动机
 - D. 远景动机
97. 小学阶段，学生在知道“香蕉”“橘子”“苹果”等概念后，再学习“水果”一词，这种学习是：()
- A. 并列结合学习
 - B. 上位学习
 - C. 下位学习
 - D. 分类学习
98. 在第一节课上，老师为了避免冷场，可选择的项目中不包括：()
- A. 学生模仿教师做自我介绍
 - B. 将全班分组，进行小游戏
 - C. 短时间的趣味性视频
 - D. 请学生上台围绕话题演讲
99. 一个学生平时学习态度不认真，纪律懒散，但是对妈妈很孝顺。老师可采取的管理措施是：()
- A. 公开批评
 - B. 联系家长，与其母亲多加沟通
 - C. 当众表扬他：“你妈妈真幸福，有你这么好的孩子。”
 - D. 要求其母亲来课堂伴读一次
100. 老师发现学生学习汉语的热情不高，认为是自己的教学方式和方法不足以吸引学生，所以他不断尝试新的教学方式和方法。这是一种积极的：()
- A. 教师指导
 - B. 教学实践
 - C. 教学归因
 - D. 教师期待

第三部分 综合素质

第 101—106 题

请选出下列手势在英语国家的含义，在 A—G 中进行选择，其中有一个多余选项。



- 101. _____
- 102. _____
- 103. _____
- 104. _____
- 105. _____
- 106. _____

- A. 吃饱了
- B. 搭车
- C. 希望事情能办成功
- D. 胜利
- E. 等一等，别着急
- F. 叫人走开
- G. 我不知道，没有办法

第 121—123 题

请从 A—E 中选出下列各题所对应的文体类型，其中有两个多余选项。

纪传体：纪传体史书创始于西汉司马迁的《史记》，它以人物传记为中心，用_____叙述帝王；用 121 记叙王侯封国和特殊人物；用_____统系年代、世系及人物；用“书”或 122 记载典章制度；用 123 记人物、民族及外国。历代修正史都以此为典范。

121. _____

122. _____

123. _____

A. “世家”

B. “列传”

C. “志”

D. “表”

E. “本纪”

第 124—127 题

苏秦曰：“臣固疑大王之不能用也。昔者神农伐补遂，黄帝伐涿鹿而禽蚩尤，尧伐驩兜，舜伐三苗，禹伐共工，汤伐有夏，文王伐崇，武王伐纣，齐桓任战而伯天下。由此观之，恶有不战者乎？古者使车毂击驰，言语相结，天下为一，约从连横，兵革不藏。文士并饬，诸侯乱惑，万端俱起，不可胜理。科条既备，民多伪态，书策稠浊，百姓不足。”

——选自《战国策·苏秦以连横说秦》

124. 《战国策》的记述体裁是：（ ）

A. 国别体

B. 编年体

C. 纪事本末体

D. 章回体

125. 战国四君子中，“窃符救赵”的是_____魏无忌。（ ）

A. 平原君

B. 孟尝君

C. 春申君

D. 信陵君

126. “禹伐共工”中所指的“共工”，是古代神话中的：（ ）

A. 火神

B. 水神

C. 山神

D. 雷神

127. “齐桓任战而伯天下”中的齐桓公是“春秋五霸”之一，秦国的_____也位列其中。（ ）

A. 秦襄公

B. 秦景公

C. 秦穆公

D. 秦哀公

教学地点：中国成都 教学对象：混合年龄中级国际班

今天上作文评讲课，我照例要把一些用词不当或有语法错误的病句拿出来分析分析，以加深学生的印象，避免他们再出现类似的错误。有一个句子是这样的：“在我生命里，我三次做这样的言，第一次对我的老太太……”。学生们很快地发现了这个句子的几个错误，并把它改为“在我生命中，我三次说这样的诺言，第一次对我的老太太……”。我再三地问：“还有没有错误？”全班同学却都很茫然。于是我把这个句子后面的句子写出来：“第二次是对我的新太太。”这种情况下，还有一部分学生觉得“老太太”没有错。“old wife 不就是老太太的意思吗？”一个学生咕哝了一句。

一个平时很喜欢拽成语的美国学生马上举手说：“麦克（班上一个年龄较大的男学生）的新太太很年轻，他们是老夫少妻，这就是中国人所谓的‘老牛吃嫩草’。”

“‘嫩’是什么意思？怎么写的？老师你能把他说的写在黑板上吗？”一个泰国女生认真地问。

133. 应如何解释称谓语“前妻”中“前”的含义？（ ）
- 习惯上是这样称呼的，记住就可以了
 - old 这里解释为“前”，wife 这里解释为“妻”
 - 用词群“前妻 前夫 后妈……”来解释
 - 用“前总统—现任总统”“后妈—亲妈”的对应关系解释
134. 对于泰国学生关于“老牛吃嫩草”的问题，老师应如何回应？（ ）
- “时间到了，下课给你写吧！”
 - “你可以和麦克同学先讨论一下。”
 - “老师先将‘嫩’字写在黑板上，大家注意一下。”
 - “这不在本课学习范围内，先不说。”

梁启超说：“吾中国社会之组织，以家族为单位，不以个人为单位，所谓家齐而后国治是也。周代宗法之制，在今日其形式虽废，其精神犹存也。”

——《新大陆游记》节录，《饮冰室合集·专集》第五册

135. 梁启超是下列哪项运动的领袖之一？（ ）
- A. 洋务运动
 - B. 护法运动
 - C. 戊戌变法
 - D. 捻军起义
136. 画线句子出自《礼记·大学》：“1 而后 2 ， 3 而后 4 ， 5 而后家齐，家齐而后国治，国治而后天下平。”下列填写顺序正确的是：（ ）
- A. 物格 知至 身修 意诚 心正
 - B. 身修 物格 知至 心正 意诚
 - C. 物格 知至 心正 意诚 身修
 - D. 物格 知至 意诚 心正 身修
137. 由于宗法制度的统治和影响，一姓一族常用家谱或宗谱记载他们的变迁始末及家族承袭关系。古时，牌匾可以表示郡望所在，“颍川流芳”与“太原流芳”所指姓氏是：（ ）
- A. 陈、刘
 - B. 陈、王
 - C. 刘、王
 - D. 王、陈

(一)

爆竹声中一岁除，春风送暖入屠苏。
千门万户曈曈日，总把新桃换旧符。

(二)

黍香酒初熟，菊暖花未开。
闲听竹枝曲，浅酌茱萸杯。

.....

旅鬓寻已白，乡书久不来。
临觞一搔首，座客亦徘徊。

138. 下列哪项不属于年节的风俗活动？（ ）
- A. 放爆竹
 - B. 跳灶神
 - C. 喝椒柏酒
 - D. 煮粥供佛
139. 中国人喜欢热闹，“正月十五闹元宵”中提及的节日古称：（ ）
- A. 上元节
 - B. 上巳节
 - C. 寒食
 - D. 岁之元
140. 在中国，红色有喜庆的意思，在英语国家“in the red”表示：（ ）
- A. 顺利、圆满
 - B. 赤字
 - C. 高度警惕
 - D. 红灯区
141. 材料（二）中的诗句是诗人白居易的应景之作，写作时间是：（ ）
- A. 八月十五
 - B. 五月初五
 - C. 七月初七
 - D. 九月初九

第 142—143 题

在美国人看来，不同情况下应保持不同的空间距离，可表示如下：

1. 个人距离

(1.5—2.5 英尺) 低声耳语，表示一种亲密关系。

(2.5—4 英尺) 室内，细语，谈论个人感兴趣的事。

2. 社交距离

(4—7 英尺) 同事谈论公事。

(7—12 英尺) 进行正式公事时来访者与主人之间的距离。

3. 公众距离

(12—25 英尺) 传达公共信息，需要使用正式语言并注意遣词造句。

(30 英尺以上) 公众领袖讲话，需要借助手势和体态并夸张吐字使得听众听清。

142. 一英尺大约是多少厘米？（ ）

- A. 5
- B. 30
- C. 33
- D. 30.5

143. 中国与英语国家的体距观念相差很大，下列行为不合时宜的是：（ ）

- A. 在拥挤的电梯中避免和周围人的视线有所接触
- B. 30 英尺距离时，必须借助手势和体态，提高音量
- C. 12 英尺距离以上，讲话时需要注意遣词造句
- D. 在拥挤的公交车上看别人的报纸

第 144—147 题

下面是四副贴在不同旅游景点的对联：

(一)

沥胆披肝 六经以来二丧
托孤寄命 三代而下一人

——成都武侯祠

(二)

山径晚红舒 五百夭桃新种得
峡云深翠滴 一双驯鹤等笼来

——岳麓山爱晚亭

(三)

铜琶铁板 大江东去
月明星稀 乌鹊南飞

——黄冈赤壁

(四)

佳水佳山佳风佳月 千秋佳地
痴声痴色痴梦痴情 几辈痴人

——南京秦淮河

144. 材料(一)中的“武侯”指：()

- A. 刘备
- B. 关羽
- C. 赵云
- D. 诸葛亮

145. 岳麓山爱晚亭位于下列哪个省份？()

- A. 鄂
- B. 湘
- C. 豫
- D. 鲁

146. 画线句“月明星稀 乌鹊南飞”是哪位诗人的名句？()

- A. 曹操
- B. 扬雄
- C. 曹植
- D. 王粲

147. 下列哪项是南京的古称？()

- A. 中京
- B. 建康
- C. 临安
- D. 汴京

编钟是中国古代汉族大型打击乐器，兴起于西周，盛于春秋战国直至秦汉。中国是制造和使用乐钟最早的国家。编钟用青铜铸成，由大小不同的扁圆钟按照音调高低的次序排列起来，悬挂在一个巨大的钟架上，用丁字形的木槌和长形的棒分别敲打铜钟，能发出不同的乐音，因为每个钟的音调不同，按照音谱敲打，可以演奏出美妙的乐曲。

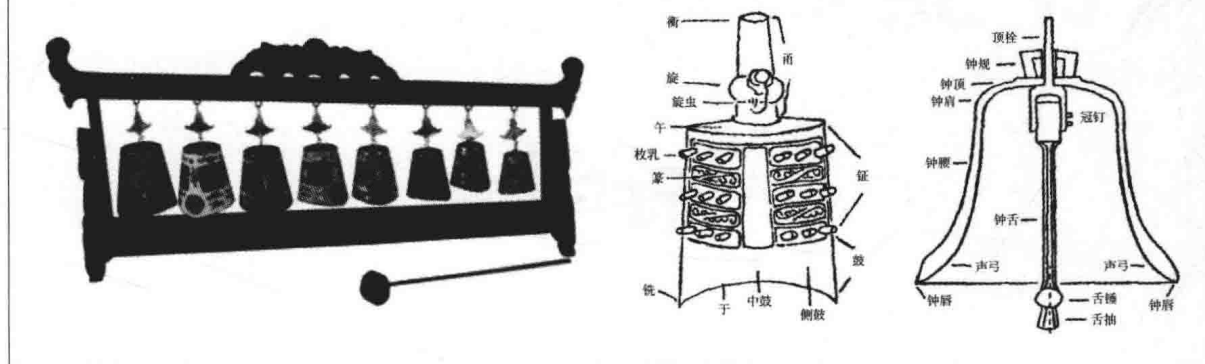

148. 五音理论是中国音乐的基本形态，中国古代乐理中“五音之主”指的是：

- ()
- A. 宫
 - B. 商
 - C. 角
 - D. 徵

149. “郑卫之音，乱世之音也。”下面与“郑卫之音”含义相近的是：()

- A. 骝马仰秣
- B. 桑间濮上
- C. 黄钟大吕
- D. 变徵之声

150. 宋代词人大多通晓音律，北宋以白石道人为最，有名篇《扬州慢》，他是：

- ()
- A. 周邦彦
 - B. 朱耆
 - C. 姜夔
 - D. 范仲淹

《国际汉语教师证书》 考试

模拟试卷四

注 意

一、本试卷分三部分：

1. 基础知识 50 题
2. 应用能力 50 题
3. 综合素质 50 题

二、请将全部试题答案用铅笔填涂到答题卡上。

三、全部考试约 155 分钟（含 5 分钟填涂答题卡时间）。

第一部分 基础知识

第 1—5 题

李华：你最近业余时间都在干什么？

何安：我最近在学书法。

李华：书法难学吗？

何安：怎么说呢，说难也难，说不难也不难。关键要有毅力，每天练习两个小时，坚持练习一个月，基本就能把字写得很好看。

1. “最近”的词性是：（ ）
A. 副词 B. 名词 C. 形容词 D. 连词
2. “我最近在学书法。”的正确拼音是：（ ）
A. Wǒ zuìjìn zài xué shūfǎ.
B. Wǒ zuìjìn zài xué shūfǎ.
C. Wǒ zuìjìn zài xuéshūfǎ.
D. Wǒ zuìjìn zài xué shūfǎ
3. “怎么说呢”属于句子中的什么成分？（ ）
A. 主语 B. 状语 C. 补语 D. 插入语
4. 下列哪项采用的是语素教学法？（ ）
A. 从“书法”延伸到“枪法”“兵法”
B. 从“难”延伸到“不难”
C. 从“毅力”延伸到“耐力”“恒心”
D. 从“坚持”延伸到“放弃”“让步”
5. 下列哪个句子中的“就”与画线句中的“就”意义和用法相同？（ ）
A. 没办法，就这么干吧！
B. 你不让我干，我就要干！
C. 不努力学习，就找不到好工作。
D. 书就在桌子上，你自己去拿。

第 6—12 题

请选出下列每组词所对应的构词方式，在 A—H 中进行选择，其中有一个多余选项。

- | | | | | |
|-----|----|----|----|----|
| 6. | 途径 | 骨肉 | 国家 | 窗户 |
| 7. | 地震 | 心慌 | 胆怯 | 口红 |
| 8. | 姐姐 | 仅仅 | 刚刚 | 哥哥 |
| 9. | 提高 | 延长 | 花束 | 立正 |
| 10. | 参差 | 彷徨 | 蝴蝶 | 芙蓉 |
| 11. | 主流 | 蜡黄 | 游击 | 新闻 |
| 12. | 猩猩 | 姥姥 | 潺潺 | 饽饽 |

6. _____
7. _____
8. _____
9. _____
10. _____
11. _____
12. _____

- | |
|--------|
| A. 联绵词 |
| B. 联合型 |
| C. 主谓型 |
| D. 重叠式 |
| E. 中补型 |
| F. 叠音词 |
| G. 偏正型 |
| H. 动宾型 |

第 13—16 题

请选出画线句子所对应的术语，在 A—E 中进行选择，其中有一个多余的选项。

(13) 陈一连忙让丁处长坐下，接着又手脚利落地端上了茶。 (14) 他今年已经 47 岁了，丁处长还叫他小陈。他一开始就注意到了，丁处长叫“小陈”是有讲究的： (15) 如果“陈”字带卷舌，叫成“小陈儿”，那就表明对他很满意；如果只是直接叫“小陈”，那可就不妙了，至少是认为他不成熟；而如果叫他“小陈啊”，那就意味着不冷不热。丁处长拿来的这份年度计划是他起草的第三稿。 (16) 前两稿丁处长都不满意，见了他就直接叫了“小陈”。

13. _____
14. _____
15. _____
16. _____

- | |
|---------|
| A. 因果复句 |
| B. 转折复句 |
| C. 假设复句 |
| D. 条件复句 |
| E. 连贯复句 |

第 17—19 题

偏误分析是对学习者在第二语言习得过程中所产生的偏误进行系统的分析，研究其来源，揭示学习者的中介语体系，从而了解第二语言习得的过程与规律。

17. 偏误分析的心理学基础和语言学基础分别是：()
- A. 认知理论、普遍语法理论
 - B. 迁移理论、普遍语法理论
 - C. 迁移理论、结构主义语言学
 - D. 行为主义心理学、结构主义语言学
18. 关于“失误”和“偏误”，下列叙述正确的是：()
- A. 失误是操本族语的人犯的，偏误是外语学习者犯的
 - B. 失误在一定程度上也反映了说话者的语言能力
 - C. 失误没有规律，而偏误是有规律的
 - D. 学习者一般可以发现自己的偏误并进行改正
19. 下列哪个选项不是偏误分析的步骤？()
- A. 对偏误进行分类
 - B. 解释偏误产生的原因
 - C. 评估偏误的程度
 - D. 分类后进行数据统计

第 20—23 题

请选择下列情况中偏误的来源，在 A—E 中进行选择，其中有一个多余选项。

20. 她到学校了，她穿了新衣服。
21. 赵明的练习做得很马马虎虎。
22. 不说“太多了，我吃不下”，而说“太多了，我不能吃”。
23. 那个鸡很胖。

20. _____
21. _____
22. _____
23. _____

- A. 交际策略的影响
- B. 目的语知识负迁移
- C. 母语负迁移
- D. 文化因素负迁移
- E. 学习策略的影响

















30. 句(4)中的两个“了”分别表示的意义是：()
- A. 时态助词“了₁” 语气助词“了₂”
 B. 语气助词“了₂” 时态助词“了₁”
 C. 时态助词“了₁” 时态助词“了₁”
 D. 语气助词“了₂” 语气助词“了₂”

第 31—36 题

胖嫂结婚一年，就生了一个胖儿子，日子过得很开心。

一天，她丈夫出去了。晚上，胖嫂一个人哄着孩子睡觉。忽然有人敲门。原来她妈妈病了，让她快些回去。胖嫂急得不得了，(1) 她马上抱起孩子就走。那天晚上没有月亮，胖嫂走着走着就走进了西瓜地。(2) 她被绊了一跤，孩子也被摔到了地上。她连忙爬起来，抱起孩子就走。(3) 到了娘家才发现她手里抱的并不是孩子，而是一个西瓜。她急忙点上灯，到瓜地里找孩子，可是找了半天只找到了一个枕头。她急得又从原路找回家去，进屋一看，发现孩子在床上睡得正香呢。

31. 汉字“爬”是什么结构？()
- A. 半包围结构 B. 左右结构
 C. 左中右结构 D. 对称结构
32. 句(1)所对应的句型是：()
- A. 递进复句 B. 目的复句
 C. 条件复句 D. 连贯复句
33. 和“胖”字第七笔笔画相同的汉字是：()
- A. 妈 B. 跤 C. 哄 D. 急
34. 关于句(2)的说法，正确的是：()
- A. 前后两个分句是因果关系 B. 前后两个分句是并列关系
 C. 前后两个分句是递进关系 D. 前后两个分句是连贯关系
35. 句(3)中的“发现”不能替换为“发觉”的主要原因是：()
- A. 前者后面可以直接加句子，后者不行
 B. 前者后面不能直接加句子，后者可以
 C. 前者是通过视觉得到的，后者是通过心理感觉得到的
 D. 前者是通过心理感觉得到的，后者是通过视觉得到的
36. “就生了一个胖儿子”中，有几个零声母音节？()
- A. 1个 B. 2个 C. 3个 D. 没有

37.					安
	甲骨文	金文	?	楷体	
38.					徒
	甲骨文	金文	?	楷体	
39.					泉
	甲骨文	金文	?	楷体	
40.					甘
	甲骨文	金文	?	楷体	

请选出上面汉字所对应的造字法，在 A—F 中进行选择，其中有两个多余选项。

37. _____
 38. _____
 39. _____
 40. _____

- | |
|--|
| A. 象形字
B. 指事字
C. 会意字
D. 形声字
E. 转注字
F. 假借字 |
|--|

41. 上图中带“?”的四个字是什么字体? ()
 A. 小篆 B. 隶书 C. 行书 D. 草书
42. 下列哪个词中的“甘”的义项与其他的不一樣? ()
 A. 甘甜 B. 甘苦 C. 甘霖 D. 甘愿
43. 下列成语中的“安”是别字的是: ()
 A. 安居乐业 B. 安兵不动 C. 坐立不安 D. 安步当车
44. 下列哪项带“泉”的词语具有引申义? ()
 A. 泉下 B. 泉眼 C. 泉城 D. 温泉

那天早上，我走在上班的路上，突然下起雨来，而且下得挺大的。真后悔没听天气预报，带一把雨伞。我赶紧跑到一个商店门口躲雨，希望过一会儿雨会变小一点。时间一分一秒地过去了，雨下得还是那么大，(1) 如果再等下去的话，非迟到不可。一想到迟到后单位领导那难看的脸色，我就顾不得雨的大小了，赶紧冲进了雨里。

我走了没几步，就看见路的另一边有一个骑自行车的小姑娘，连人带车一下子摔倒了。她疼得一时站不起来了。(2) 我立刻跑过去把她扶起来，还好，她摔得不严重，只是手上擦破了一点皮。我帮她把自行车扶起来，告诉她骑车要小心，然后，继续往前走。这时，一位阿姨走到我身边，对我说：“跟我一起打伞吧，我送送你。”(3) 看到我一脸的惊讶，她笑了一下，很诚恳地说：“你刚刚帮助了那个小姑娘，也让我帮帮你吧。”听了她的话，我非常感动。

在我们的生活中，很多人一方面抱怨这个社会越来越冷漠了，一方面自己也用冷漠的态度对待这个社会。其实如果每个人都献出一点儿爱，这个世界不是会变得更加美好吗？

45. 下列哪个选项与句(1)中“下去”的意义和用法相同？()
- A. 生病后，他一天一天地瘦了下去。
- B. 这个家我真是住不下去了。
- C. 情况一天天地坏下去了。
- D. 你从上面跳下去，把那个石头搬上来。
46. “赶紧”和“连忙”的主要区别是：()
- A. 前者常用于祈使句，后者只能用于陈述句
- B. 前者只能用于陈述句，后者常用于祈使句
- C. 前者是副词，后者是动词
- D. 前者是动词，后者是副词
47. 下列关于句(2)的句式，说法正确的是：()
- A. 是“把”字句
- B. 是“把”字句和连动句的套用
- C. 不能改成“被”字句
- D. 能改成“被”字句，并且改动后句式不变
48. 不属于本课重点学习的语法点或词语是：()
- A. 趋向补语“下去”的基本用法
- B. 非……不可
- C. 赶紧
- D. 立刻

49. 下列哪个选项中的加点字与句(3)中“一”的意义相同?()

A. 情人节的时候, 小张送了一束花给女朋友。

B. 今天他只吃了一碗饭。

C. 运动过后, 出了一身的汗。

D. 从我家到学校要开一小时的车。

50. 你认为适合本课的拓展提升练习是:()

A. 说明一种品格

B. 议论某一现象

C. 描写某一个人

D. 记叙某一件事

第二部分 应用能力

第 51—56 题

请在 A—H 中选出以下教学法所对应的正确术语，其中有两个多余选项。

51. 教师多次示范新的词语或结构，让学生集体模仿；对学生进行个别语音操练；运用已知句型进行问答以引进新句型；通过问答、造句、用提示词等练习新句型；让学生自己纠正错误。
52. 听说领先，反复操练；教学内容以句型为中心；排斥或限制使用母语；对比母语与目的语，找出难点，确定教学重点；及时纠正学习者错误；利用现代化教学技术强化刺激。
53. 先让学生看幻灯片或电视，边看边听边记忆；通过图像和录音，由教师讲解词、词组和句子，帮助学生完全理解课文内容；让学生模仿、重复、熟记、回答问题；用目的语表达思想。
54. 要发挥学习者智力的作用；在理解、掌握语法规则的基础上，进行大量有意义的练习；以学生为中心，听说读写齐头并进，全面练习，适当使用学习者的母语。
55. 以系统的语法知识为纲，依靠母语，通过翻译手段，主要培养第二语言的读写能力。
56. 主张以口语教学为基础，按幼儿习得母语的 natural 过程，用目的语直接与客观事物相联系而不依赖母语、不用翻译。

51. _____
52. _____
53. _____
54. _____
55. _____
56. _____

- A. 认知法
- B. 情景法
- C. 自觉对比法
- D. 语法翻译法
- E. 听说法
- F. 直接法
- G. 视听法
- H. 阅读法

第 57—63 题

请从 A—I 中选出下列近义词对应的辨析，其中有两个多余选项。

- | | |
|---------------|-----------|
| 57. “请求”和“恳求” | “热爱”和“酷爱” |
| 58. “突然”和“忽然” | “合适”和“适合” |
| 59. “车”和“车辆” | “树”和“树木” |
| 60. “再”和“又” | “祝”和“祝贺” |
| 61. “性命”和“生命” | “财产”和“财富” |
| 62. “出售”和“出卖” | “很”和“过于” |
| 63. “千万”和“万万” | “从来”和“一直” |

57. _____
58. _____
59. _____
60. _____
61. _____
62. _____
63. _____

- | |
|--------------|
| A. 词义的轻重不同 |
| B. 词义的范围不同 |
| C. 感情色彩的不同 |
| D. 语体色彩的不同 |
| E. 词类不同 |
| F. 具体名词和抽象名词 |
| G. 时态的不同 |
| H. 适用的句型不同 |
| I. 句法功能方面不同 |

第 64—68 题

请排列下列“着”字语法点的教学顺序。

- | |
|--|
| A. 主语 + 动词 1 + 着 + 动词 2 (+ 宾语)
他坐着说话呢。/他们喝着茶聊天。 |
| B. 主语 (表示处所) + 动词 + 着 + 宾语
墙上贴着红双喜字。 |
| C. 主语 + 动词 + 着 + 宾语
他拿着很多花。 |
| D. 主语 + 动词 + 着
大家说着，笑着。/教室的门开着。 |
| E. 主语 + 处所状语 + 动词 + 着
出租车在楼前停着。 |

64. 第一步: _____
65. 第二步: _____
66. 第三步: _____
67. 第四步: _____
68. 第五步: _____

课堂活动信息卡

1. 活动方式：分角色表演，2 人一组。

2. 故事背景：

A 和 B 是来自同一个国家的留学生，他们在暑假的时候一起去了北京旅行。A 非常喜欢北京，觉得北京既是个保留了传统建筑的城市，又是个现代化气息很足的大都市。而 B 却对北京非常失望，在他的想象中，北京应该是个到处都是胡同的古老城市，而且北京的天气、环境太差了，他刚到北京就生病了。于是他们争论了起来……

3. 生词和语言点：(每人至少用 5 个)

传统、古建筑、现代化、都市、胡同、环境、并存
依我看……

你的观点不全对。

在我看来……

我不认为是这样的。

4. 每组上台表演 (5 分钟)，其他组评价。

82. 上述活动对语言点的练习属于：()

- A. 重复性练习
- B. 机械性练习
- C. 交际性练习
- D. 记忆性练习

83. 上述活动适合在什么课型或课堂环节进行？()

- A. 口语课
- B. 综合课的复习课
- C. 阅读课上分角色复述课文
- D. 综合课上巩固语言点

84. 上述课堂属于哪种活动类型？()

- A. 学生自导——教师服务
- B. 学生主导——教师促进
- C. 学生依赖——教师主导
- D. 学生参与——教师引导

85. 以上的教学活动所对应的教学模式的缺点为：()

- A. 讲练的比例容易失调
- B. 教师的指导过于零散，缺乏系统
- C. 输入与输出内容不同，语言脱节
- D. 教学内容和重点较难掌握

86. 下列哪个环节是在纠错中不需要的？()

- A. 随时记录学生的错误
- B. 统计分析错误的次数与类型
- C. 分析学生错误的原因
- D. 针对学生的错误类型，选取合适的纠错方法

87. 在活动中，教师可以通过什么方式调动每个人的参与度？（ ）
- A. 将内向的同学分在一组 B. 让学生自由分组
- C. 指定内向的同学担任组长 D. 给每个小组成员都分配任务
88. 上述活动设计体现了教师的什么角色？（ ）
- A. 设计者 B. 信息源 C. 讲授者 D. 研究者

第 89—94 题

对于学生的同一段表述，老师可以有不同的纠错方法，请从 A—F 中选择以下各题所对应的更正性反馈策略。

89. 学生：他手机没有了，他不小心，是他应该。
老师：应该？应该什么？应该是能愿动词。
学生：他应该……哦，他活该。
90. 学生：他手机没有了，他不小心，是他应该。
老师：什么？请你重新说一遍。
学生：他手机没有了，他不小心，是他应该。哦，是他活该。
91. 学生：他手机没有了，他不小心，是他应该。
老师：不对，是他活该，不是应该。
92. 学生：他手机没有了，他不小心，是他应该。
老师：是应该吗？是应该的话，后面还要加宾语，加什么呢？还是别的词？
学生：哦，他活该。
93. 学生：他手机没有了，他不小心，是他应该。
老师：是他应该？
学生：对，应该……哦，不对，是活该。
94. 学生：他手机没有了，他不小心，是他应该。
老师：是他活该。

89. _____
90. _____
91. _____
92. _____
93. _____
94. _____

- A. 明确纠正
- B. 重铸
- C. 提供元语言知识
- D. 要求澄清
- E. 重复
- F. 诱导

第 95—100 题

根据下列对于各第二语言写作教学法的描述，从 A—H 中选择正确的术语，其中有两个多余选项。

95. 强调不同体裁的语篇具有不同的交际目的与篇章结构，教学要帮助学生建立语篇的图式结构，指导其写作实践。
96. 写作教学最重要的是语言知识的学习与训练，教学重点应该是词汇、语法与衔接手段的正确使用。
97. 在一定时间内根据某个话题不间断地进行写作。
98. 写作教学以意义为中心，教学内容和目标是解决某一交际任务。
99. 把写作看成是一个表达思想的过程，教师要调动引导学生进行思考和分析，按照话题分析、构思内容、收集资料、组织结构和编辑修改的过程推进写作教学。
100. 在写作教学中，教师严格控制语言输出内容与形式，限制词语、语法、语段、篇章结构等的使用范围和标准。

95. _____
96. _____
97. _____
98. _____
99. _____
100. _____

- A. 控制法
- B. 成果法
- C. 自由写作法
- D. 体裁法
- E. 过程体裁法
- F. 任务法
- G. 过程法
- H. 交际法

第三部分 综合素质

第 101—107 题

这是我国考古工作者于 1972 年在长沙马王堆汉墓发掘出的素纱禅衣，是西汉纺织技术巅峰时期的作品，为国家一级文物。其主人为西汉初期长沙国丞相、轪侯利仓之妻辛追。

马王堆一号汉墓出土的素纱禅衣，衣长 1.28 米，通袖长 1.9 米，由上衣和下裳两部分构成。面料为素纱，缘为几何纹绒圈锦。素纱丝缕极细，共用料约 2.6 平方米，重仅 49 克，还不到一两。这是世界上最轻的素纱禅衣和最早的印花织物，可谓“薄如蝉翼”“轻若烟雾”，且色彩鲜艳，纹饰绚丽。它代表了西汉初养蚕、缫丝、织造工艺的最高水平。

这件素纱禅衣用纱料制成，因无颜色，没有衬里，出土遣册称其为素纱禅衣。



101. 从哪个朝代开始，中国各朝各代的政府就有专门负责丝绸生产的官员了？（ ）
- A. 周代 B. 秦代 C. 汉代 D. 唐代
102. 素纱禅衣是由哪几个部分组成的？（ ）
- A. 直领、左衽、曲裾 B. 直领、右衽、曲裾
C. 交领、左衽、直裾 D. 交领、右衽、直裾
103. “汉服”一词的记载最早出现于《马王堆三号墓遣册》，下列关于汉服发展的说法正确的是：（ ）
- A. 汉服始于汉朝时汉人的服饰礼仪制度，因此称为汉服
B. 汉服源自黄帝制冕服，定型于周朝
C. 汉服于唐朝依据“四书”“五经”形成完备的冠服体系
D. 春秋战国时期，衣服的款式空前丰富，出现了深衣，深衣属于胡服
104. 利仓为西汉初期长沙国丞相，说明西汉初期所实行的行政划分制度为：（ ）
- A. 郡县制 B. 行省制 C. 郡国并行制 D. 分封制
105. 根据考古资料，迟至新石器时代，我国人民已经开始种桑育蚕，抽丝织衣了。1926 年在山西夏县西阴村新石器时代遗址中发现过半个人工割裂的蚕茧。这个遗址属于什么文化体系？（ ）
- A. 河姆渡文化 B. 红山文化 C. 马家浜文化 D. 仰韶文化

106. 据考证, 上衣下裳的形制最迟商朝就形成了, 下列哪项属于上衣下裳制? ()
- A. 深衣 B. 襦裙 C. 长衫 D. 旗袍
107. 国外关于丝绸最早的记录是在印度的古书中找到的, 丝绸最早在什么时候就传入印度了? ()
- A. 周朝 B. 春秋战国时期 C. 秦朝 D. 汉朝

第 108—112 题

关于中国是什么时候出现城市的, 古籍有记载神农始作城, 也有记载黄帝始作城的, 还有说“夏鲧作城”或“禹作城郭”的。从近年来的考古成果知道, 中国的造城时代非常早, 1974 年在湖南省北部的澧县发现了距今六千多年的“城头山古文化遗址”, 其古城址保存完整, 城区面积达 8.8 万平方米, 城墙外有宽阔的护城河, 这是迄今为止中国已知年代最早的城市。

108. 中国的四大古都是指: ()
- A. 西安 洛阳 北京 杭州
B. 西安 开封 北京 杭州
C. 西安 洛阳 北京 南京
D. 洛阳 北京 南京 开封
109. 下列关于古代城市的说法, 不正确的是: ()
- A. “城”指城墙, “池”指城外环绕城墙的河池, 俗称“护城河”
B. “城池”的设计是封闭式的防御性设计
C. 在设计上, 把城市分作“城”“郭”两部分, 城供人居住, 郭为城墙
D. 在城墙上建造城楼、城垛和矩形墩台
110. 宋孟元老的《东京梦华录》记载的是哪座古都的旧时风采? ()
- A. 西安 B. 洛阳 C. 临安 D. 开封
111. 城头山古文化遗址代表了什么时代和地域的文明? ()
- A. 新石器时代长江流域
B. 新石器时代黄河流域
C. 青铜器时代长江流域
D. 青铜器时代黄河流域
112. 到了北宋, 由于商业经济的发展, 里坊制度被迫取消。里坊制度是什么时候确立的? ()
- A. 春秋时期 B. 三国时期
C. 南北朝时期 D. 隋唐时期

第 113—118 题

以下是国内某所大学国际学院助教们给留学生开展的系列文化讲座之一的海报：



113. 最适合参加此次讲座的学生是：（ ）
- A. 需要进行汉语补习的零起点学生
 - B. 希望多学些实用汉语的初级班学生
 - C. 喜欢中国文化的中高级班留学生
 - D. 想写中国文化方面论文的中文专业留学生
114. 在准备这样的文化讲座时，应避免的是：（ ）
- A. 在教室里贴海报
 - B. 同时使用英文和中文介绍
 - C. 让学生简单介绍自己国家的传统游戏
 - D. 让班主任要求学生全部参加
115. 下列哪项全部属于中国传统游戏？（ ）
- A. 放风筝 麻将 斗草 捶丸
 - B. 放风筝 投壶 击鞠 槌球
 - C. 蹴鞠 捶丸 槌球 麻将
 - D. 板球 蹴鞠 投壶 斗草
116. 追溯风筝的起源，有一种说法是春秋战国时期鲁班制作的，其目的是：（ ）
- A. 在宫廷中娱乐
 - B. 战争时通信和侦探
 - C. 惩罚犯人，将之绑在风筝上，从高塔跳下摔死
 - D. 怀念过世的亲友

117. 海报上的风筝融合了中华传统的剪纸艺术。关于剪纸，下列说法正确的是：
（ ）
- A. 剪纸是在西汉纸发明后出现的，最早的剪纸作品是东汉的五幅团花剪纸
B. 剪纸作品分为单色剪纸、彩色剪纸和立体剪纸三大类
C. 剪纸的具体用途主要有四类：张贴用、装裱用、刺绣底样和印染用
D. 《抓髻娃娃》《鹿鹤同春》《鹰踏兔》等都是民间洞房用的剪纸喜花
118. 你认为不适合与本次讲座放在一个系列的主题是：（ ）
- A. 中国青春电影赏析
B. 中国传统手工艺
C. 中国传统服饰
D. 中国传统饮食

第 119—126 题

请从 A—J 中选出下文画线处应填的内容，其中有两个多余选项。

中国画是中国传统文化的国粹之一，它的艺术成就和民族风格早已受到世界人民的赞誉。从艺术特征上讲，它跟传统西洋画有根本的不同：传统西洋画注重“形似”，以 119 为主；中国画注重“神似”，以 120 为主。

中国画发端于原始人类对自然万物的审美活动。新石器时代出现了彩陶图画和 121 。先秦时期，绘画已经是成熟而又独立的艺术门类。到了秦汉， 122 、帛画发展成熟，内容丰富，绘画已成为政治教化的一种手段。魏晋南北朝时，由于佛教流行， 123 取得支配地位， 124 形成和发展起来。五代时， 125 从最初的工艺装饰演变成独立的画科。宋代，朝廷设立画院，以科举考试吸收画家，形成 126 。

119. _____
120. _____
121. _____
122. _____
123. _____
124. _____
125. _____
126. _____

- A. 院体画
B. 壁画
C. 写意
D. 山水画
E. 花鸟画
F. 写生
G. 宗教画
H. 人物画
I. 文人画
J. 岩画

第 127—131 题

请选出以下各题所对应的文化差异类型，在 A—G 中进行选择，其中有两个多余选项。

127. 王老师到法国已经 3 个月了，有一次他在公园里散步的时候，遇到了一对美国夫妻。他们有一对双胞胎，王老师觉得非常可爱。和这对夫妻聊了几句后觉得很投缘，王老师就开始随口询问起孩子的情况，还想将孩子抱起来看看，但却被这对父母很坚定地制止了。
128. 上个月小张的公司刚来了一位美国同事。同一间办公室里，有一位女同事经常迟到，大家也都是委婉地提醒一下。有一天，她又迟到了，美国同事直接对这位女同事说她今天迟到了，迟到这样的事是不能发生的。虽然美国同事不是主管，但还是觉得同事之间就要直接指出问题。
129. 中国学生：嘿，你好！吃饭了吗？
英国留学生：我还没有吃饭。你要请我一起吃饭吗？我们走吧！
130. 中国学生：你来自哪个国家？
留学生：我来自法国。
中国学生：法国？我还以为你来自非洲哪个国家呢！那是不是你们移民才去的法国呀？
131. 中国老师：下个星期六，我们要去参观博物馆，希望大家都能去。
留学生：老师，下个星期六我有事情，不能去参观。
中国老师：你有什么事情？如果不是太急的话，就还是去一下，然后回来再解决你的事情。
留学生：我要休息。
中国老师：那大家都是牺牲了自己的休息时间去参观，我们是一个集体，所以大家都去的话，你也最好一起去。
留学生：但我觉得周末是我的私人时间，是不应该去做我不想做的事情的。

127. _____
128. _____
129. _____
130. _____
131. _____

- A. 定势与偏见
B. 交往关系差异
C. 个人主义与集体主义
D. 含蓄与直接
E. 隐私观念差异
F. 交际用语差异
G. 隐私观念与交际距离

2007 年，国家汉办组织研制了《国际汉语教师标准》（以下简称《标准》），并于 2012 年时进行了修订，《标准》是对从事国际汉语教学工作的教师所应具备的知识、能力和素质的全面描述，旨在建立一套完善、科学、规范的教师标准体系，为国际汉语教师的培养、培训、能力评价和资格认证提供依据。

07 版《标准》包含了五个模块：（1）语言知识与技能；（2）文化与交际；（3）第二语言习得理论与学习策略；（4）教学方法；（5）综合素质。

12 版《标准》同样包含了五个模块：（1）汉语教学基础；（2）汉语教学方法；（3）_____；（4）中华文化与跨文化交际；（5）职业道德与专业发展。

132. 国际汉语教师最应该具备哪种能力？（ ）
- A. 良好的汉语听、说、读、写能力
B. 具备基本的外语听、说、读、写、译等综合能力
C. 跨文化交际能力
D. 组织课堂、加工教学内容的能力
133. 12 版《标准》第（3）条应该是下列哪个选项？（ ）
- A. 跨学科知识
B. 第二语言习得理论与学习策略
C. 教学组织与课堂管理
D. 特殊事件处理能力
134. 下列哪一项不是 07 版模块（4）的标准？（ ）
- A. 汉语教学法
B. 测试与评估
C. 现代教育技术与运用
D. 文化教学法
135. 为了更加有针对性地帮助学生学习，教师应该重点了解学生的哪方面信息？（ ）
- A. 学习风格 B. 家庭情况 C. 年龄大小 D. 个人爱好
136. 国际汉语教师在进入新的教学环境上课之前，如果有紧张的情绪应该如何缓解？（ ）
- A. 与同事和学生提前认识一下
B. 预先到新的学校去了解一下教学情况
C. 课前写出详细教案并反复操练
D. 做好学期计划
137. 关于新旧版的标准（5），下列说法不正确的是：（ ）
- A. 新版模块（5）是旧版模块（5）的具体表述
B. 相较于新版，旧版没有对职业发展能力进行描述
C. 新版包括要具备良好的心理素质
D. 新版包括要具备教育研究能力和专业发展意识

猴王道：“据你说起来，乃是一个行孝的君子，向后必有好处。但望你指与我那神仙住处，却好拜访去也。”樵夫道：“不远，不远。此山叫做灵台方寸山。山中有座斜月三星洞。那洞中有一个神仙，称名须菩提祖师。那祖师出去的徒弟，也不计其数，见今还有三四十人从他修行。你顺那条小路儿，向南行七八里远近，即是他家了。”

见那菩提祖师端坐在台上，两边有三十个小仙侍立台下。果然是：

大觉金仙没垢姿，西方妙相祖菩提；

不生不灭三三行，全气全神万万慈。

空寂自然随变化，真如本性任为之；

与天同寿庄严体，历劫明心大法师。

138. 节选的片段出自《西游记》。《西游记》记载了唐僧师徒去往西天取经的故事，这本书的作者和成书年代分别是：（ ）
- A. 吴承恩 明朝中期 B. 罗贯中 明末清初
C. 吴承恩 明朝前期 D. 罗贯中 明朝前期
139. 《西游记》是一部神话小说。我国历史上最早一部成体系的神话集是：（ ）
- A. 楚辞 B. 淮南子 C. 穆天子传 D. 山海经
140. 菩提祖师的塑造可说是迎合了当时三教合一的思潮，这里的“三教”是指：（ ）
- A. 汉传佛教、藏传佛教、南传佛教 B. 儒教、道教、佛教
C. 全真教、正一教、高台教 D. 三一教、正一教、全真教
141. 菩提祖师为美猴王取了姓名，下列关于姓名的说法，正确的是：（ ）
- A. 中国的姓氏一般认为可以追溯到父系社会刚形成时
B. 先产生“氏”再产生“姓”
C. 姓与氏混合为一大约在秦汉时代
D. “名”的概念出现较晚，大概要到商周时期
142. 道教尊老子为始祖，老子是道家思想的创始人，而道家思想的集大成者是：（ ）
- A. 庄子 B. 列子 C. 管子 D. 扬雄
143. 《西游记》所描写的时代为唐太宗李世民统治的大唐盛世，被李世民称赞为“疾风知劲草，板荡识诚臣”的是哪位名臣？（ ）
- A. 魏徵 B. 萧瑀 C. 褚遂良 D. 长孙无忌
144. 隋唐时期是中国佛教鼎盛之时，《西游记》最后也是师徒四人功德圆满，取得真经，将佛经带回东土大唐。下列不属于“汉传八宗”的是：（ ）
- A. 禅宗 B. 天台宗 C. 密宗 D. 成实宗

《国际汉语教师证书》 考试

模拟试卷五

注 意

一、本试卷分三部分：

1. 基础知识 50 题
2. 应用能力 50 题
3. 综合素质 50 题

二、请将全部试题答案用铅笔填涂到答题卡上。

三、全部考试约 155 分钟（含 5 分钟填涂答题卡时间）。

第一部分 基础知识

第 1—10 题

好一朵美丽的茉莉花
好一朵美丽的茉莉花
芬芳美丽满枝桠
又香又白人人夸
让我来将你摘下
送给别人家
茉莉花呀茉莉花

好一朵茉莉花
好一朵茉莉花
满园花香香也香不过它
我有心采一朵戴
又怕旁人笑话
我有心采一朵戴
又怕来年不发芽

1. “好一朵美丽的茉莉花!” 拼写正确的是: ()
A. Hǎo yī duǒ měilì de mòlìhuā !
B. hǎo yī duǒ měilì de mòlì huā !
C. Hǎo yī duǒ měi lì de mò lì huā !
D. Hǎo yīduǒ měilì de mòlì huā !
2. “香”(xiāng) 这个音节由 _____ 个音素构成。()
A. 2 B. 3 C. 4 D. 5
3. “园”的韵母是: ()
A. üan B. uan C. ian D. yan
4. “摘”的笔画数是: ()
A. 13 B. 14 C. 15 D. 16
5. “下”字属于: ()
A. 象形字 B. 指事字
C. 会意字 D. 形声字

第 16—21 题

请选出下列诗文中画线句子所对应的类型，在 A—G 中进行选择，其中有一个多余选项。

16 明月几时有？ 17 把酒问青天。 不知天上宫阙，今夕是何年。18 我欲乘风归去，又恐琼楼玉宇，高处不胜寒。 起舞弄清影，19 何似在人间！ 转朱阁，低绮户，照无眠。不应有恨，何事长向别时圆？20 人有悲欢离合，月有阴晴圆缺，此事古难全。 21 但愿人长久，千里共婵娟。

16. _____
17. _____
18. _____
19. _____
20. _____
21. _____

- A. 连动句
B. 祈使句
C. 转折复句
D. 特指疑问句
E. 并列复句
F. 反问句
G. 感叹句

第 22—27 题

麦 克：(1) 中国人在宴会上的规矩可多了。

爱德华：都有什么规矩？

麦 克：首先，要请重要的客人、领导和长辈坐上座。

爱德华：这是应该的。

麦 克：上菜时，如果是鱼的话，鱼头要对着上座，让重要的客人先吃第一口。喝酒的时候，(2) 大家都要给他敬酒。

爱德华：上次我参加了一个中国朋友的婚礼，大家都让我先吃。(3) 是不是把我也看成重要客人了？

麦 克：是。要是你到中国人家里去做客，他们就会准备好多菜，(4) 让你怎么也吃不完。 给你敬酒的时候，一定要干杯，把杯子里的酒一口喝光。

爱德华：(5) 要是不会喝酒怎么办呢？

麦 克：那也没关系。他们会说“(6) 感情有，茶当酒”。你用茶代替就行了。

22. 句(1)中“规矩”的发音和意思分别是：()

- A. guīju 规则礼法
B. guīju 言行正派
C. guījǔ 规则礼法
D. guījǔ 言行正派

23. 下列哪个选项中的“都”与句(2)中“都”的意思和用法不同? ()
- A. 功课学得都不错
 - B. 一动都不动
 - C. 愿天下有情人都成眷属
 - D. 你的话并不都对
24. 句(3)和句(5)的句类分别是: ()
- A. 选择问句; 特指问句
 - B. 正反问句; 特指问句
 - C. 正反问句; 是非问句
 - D. 选择问句; 是非问句
25. 句(4)中的“怎么”和下列哪项中的“怎么”意思和用法相同? ()
- A. 他们怎么还不回来?
 - B. 怎么又是你!
 - C. 她怎么也不肯休息。
 - D. 他刚学, 还不怎么熟练。
26. 句(6)中“当”的发音和意思分别是: ()
- A. dāng 充任, 担任
 - B. dàng 姑且作为
 - C. dāng 姑且作为
 - D. dàng 充任, 担任
27. “代替”和“替代”的区别在于: ()
- A. “代替”是暂时性的, 主动性强于“替代”
 - B. “替代”是暂时性的, 主动性不如“代替”
 - C. “代替”是永久性的, 主动性不如“替代”
 - D. “替代”是永久性的, 主动性强于“代替”

金美尚是一个三十岁上下的韩国学生。因为年龄比较大，所以她一来中国就在学校外面租了房子。我们来听她说说住在外面的酸甜苦辣吧。

她说，(1) 她现在一个月的生活费在两千五百块钱上下，包括房租、交通费，还有吃饭的钱等等。虽然比住在学校多花几百块钱，但是好处也很多：(2) 生活上既方便又舒服，还很自由。住在校外，不像住在宿舍那么吵，学习的时候很安静，也没有人打扰，学习效率很高。生活上可以自己来安排时间，跟中国人接触的机会也很多。她喜欢跟邻居一起说说话，特别是和一些老人聊聊天。他们会跟她聊自己看过、听过的事情和自己的生活经验，谈谈对社会问题的看法。(3) 跟老人聊天不仅让她了解了中国的老人，也更多地了解了中国各方面的情况，她的听力和口语也越来越好了。

不过，住在外面也有麻烦的地方。比如，早上要比住宿舍早起一个小时左右。住宿舍，最晚可以七点半才起床；而在校外，每天的生活从早上六点半就开始了。另外，(4) 一个人住是很安静，但有时，太安静了也会觉得孤独，特别是在生病、节假日的时候。不过，她还是很喜欢这样的生活。

33. 读课文第一段时，老师带领学生朗读“金、京”“林、龄”，主要是进行哪类发音训练？（ ）
- A. 声母 B. 韵母 C. 声调 D. 语调
34. 句(1)中的“上下”可用以下哪项替换？（ ）
- A. 前后 B. 几 C. 左右 D. 多
35. 句(2)的复句类型是：（ ）
- A. 连贯复句
B. 并列复句
C. 递进复句
D. 转折复句
36. 句(3)所蕴含的语义关系是：（ ）
- A. 递进 B. 选择 C. 取舍 D. 让步
37. 下列哪项采用的是语素教学法？（ ）
- A. 从“生活费”延伸到“交通费”“医疗费”
B. 从“说”延伸到“谈”“论”“议”
C. 从“自由”延伸到“拘束”“束缚”
D. 从“安静”延伸到“很安静”
38. 句(4)中的“是”表示：（ ）
- A. 解释 B. 存在 C. 强调 D. 同意

第 39—41 题

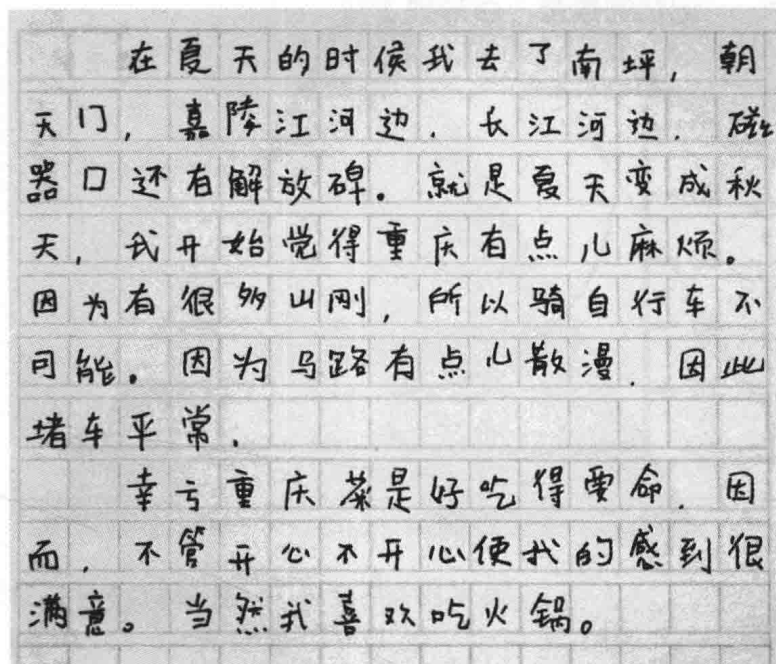

39. “我开始觉得重庆有点儿麻烦”这句话存在的主要偏误是：()
- A. 语序错乱
 - B. 搭配不当
 - C. 成分遗漏
 - D. 成分冗余
40. “所以骑自行车不可能”这句话存在的偏误是：()
- A. 语序错乱
 - B. 搭配不当
 - C. 成分遗漏
 - D. 成分冗余
41. 根据作文，该学生写汉字时容易出现哪方面的问题？()
- A. 结构安排错误
 - B. 增加笔画和同音字误用
 - C. 写错偏旁部首
 - D. 丢失笔画和同音字误用

第二部分 应用能力

第 51—56 题

请在 A—F 中选出以下描述所对应的词汇教学方法。

51. 常用于表示具体意义的词语（指事物或动作），便于声音与概念直接联系。
52. 如学习“下雨”一词，可辐射到与之有关的“刮风”“水灾”“担心”“春游”“凉快”等多方面的词语。
53. 用于有些用法难记，又说不出太多道理的词，如量词与名词的关系、某些动词与宾语的关系，可直接采取名量、动宾组合学习。
54. 把新词放在语境中，也就是联系句子、话语和一定的社会文化背景来理解。如要区别“家”的两个含义，可以用问答来解释清楚：“你家有几口人？”（指家庭）“你今天回家了吗？”（指家庭住处）。
55. 利用词语之间的聚合关系，依据一个固定的语义群或话题，将相关的词语同时讲解或复习，使新旧词语互相对照。
56. 在用目的语难以解释的情况下，若母语与目的语的词对应明显，可以通过母语解释，一点就通，免得绕圈子。

51. _____
52. _____
53. _____
54. _____
55. _____
56. _____

- A. 翻译法
- B. 情景法
- C. 直接法
- D. 搭配法
- E. 类聚法
- F. 联想法

第 57—61 题

语言测试质量评析，可以从效度、信度、区分性、可行性及反馈作用几方面进行。以下描述对应的分别是哪项术语？请从 A—E 中选择。

57. 指测试的内容和方法是否能测出预定要测量的东西。
58. 指测试区分受试者知识和能力差别的性能，是试题的质量标准。
59. 测试不可避免地给教学以影响，又称测试的后效作用。
60. 又称可靠性，指测试结果的可靠程度或稳定性，也就是考试成绩是否反映了受试者的实际水平。
61. 指测试是否简便、经济、易于操作、便于管理。

57. _____
58. _____
59. _____
60. _____
61. _____

- A. 效度
- B. 信度
- C. 区分性
- D. 可行性
- E. 反馈作用

第 62—65 题

课程内容	自我介绍		
课堂活动	1. 前期准备	准备一些不同颜色的，写着自我介绍要素的汉字卡片（姓名、年龄、爱好）	
	2. 主题活动	自我介绍	学生分别向全班做自我介绍
		询问他人	向不同的人询问其基本信息（姓名、年龄、爱好）
	3	在教师指导下： (1) 说出简单的自我介绍片段 (2) 听懂别人的自我介绍 (3) 读出简单的自我介绍文段 (4) 写出所学汉字和拼音	

62. 上表中的活动计划可能来自于哪类汉语学习者？（ ）
- A. 少儿初级水平
 B. 少儿高级水平
 C. 大学生中级水平
 D. 大学生高级水平
63. 上表中课堂活动 3 应该是：（ ）
- A. 布置作业
 B. 安排测试
 C. 学习成果评估
 D. 撰写总结报告
64. 上表中课堂活动 2 中的“询问他人”适合哪一种互动模式？（ ）
- A. 师生互动
 B. 个人活动
 C. 小组互动
 D. 同伴互动
65. 如果学生在课堂教学过程中出现局部过于活跃的现象，最佳的处理办法是：（ ）
- A. 公开点名提醒
 B. 改变学生座位
 C. 走到学生旁边
 D. 表扬其他学生

第 66—71 题

以下各项是存现句“地方+V 着+人/物”的教学步骤，请排序。

- A. 引出句式：地方+V 着+人/物（例句：桌子上放着一本书。）
- B. 教师引导语：1. 这是什么？2. 老师现在在做什么？3. 现在书在哪儿？
- C. 教师引导语：1. “桌子”是什么词？（名词）2. 名词后有什么词？（上，和名词组合表示地方）3. “放”是什么词？（动词）4. 动词后有什么？（着，和动词组合表示状态）5. 宾语的前面是什么？（量词）
- D. 教师行为：手举一本书，慢慢放到桌子上，一边做动作一边提问。
- E. 展示课件，引导学生用所学的新句式描述图片。
- F. 布置作业，通过 PPT 展示房间内景图片，请学生用本课语言点介绍该房间。

- 66. 第一步：_____
- 67. 第二步：_____
- 68. 第三步：_____
- 69. 第四步：_____
- 70. 第五步：_____
- 71. 第六步：_____

第 72—75 题

以下是汉语口语技能训练初级阶段的训练重点和目标，完成相应问题。

初级阶段

学生水平：零起点。

训练重点：语音和 (1) _____

(2) _____：说的能力——能应付最基本的日常生活（如衣、食、住、行，介绍个人、家庭情况）、简单的社会交际（如问候、感谢）和有限的学习需要（如课堂活动）。

在课堂上，能够回答教师的提问，提出自己的问题；对 300 字到 400 字的话题熟悉的材料能够复述大意；可以就同课文内容类似的话题进行连续对话。语音语调基本正确，语速接近正常，语句较连贯。

在实际交际中，能够就上述熟悉的话题作简短的回答和陈述，能说简单句和由简单句组成的语段，具有初步会话能力。

在文化适应能力方面，了解中国人使用的基本的礼貌用语。

72. (1) 处应为：()

- A. 单句
- B. 词组
- C. 词语
- D. 文段

73. (2) 处应为：()

- A. 训练目标
- B. 训练步骤
- C. 训练反馈
- D. 训练方式

74. 对外汉语课堂教学的教学目标，包括语言知识、语言技能、学习策略和：()

- A. 文化意识
- B. 交际意识
- C. 文化知识
- D. 国际视野

75. 教师在进行口语语言点展示的时候，理想位置是：()

- A. 固定在讲台周围便于控制电脑
- B. 前后不停走动以增加互动
- C. 在教室正前方以集中学生注意力
- D. 在教室前方横向移动以兼顾左右

第 76—80 题

以下是学习任务和相应的学习类型，请匹配。

- 76. 理解性阅读刊登在日报上的关于一些事件的报道。
- 77. 从观看各种体育比赛和戏剧表演中寻求乐趣。
- 78. 传达在安装玻璃纤维天花板绝缘板时必须注意的事项。
- 79. 用手把唱针放入电唱机唱片上的第一个纹道里。
- 80. 想出一个“生态学”游戏，以便全家外出时在汽车中玩。

- A. 动作技能：平稳地执行一个有时间限制的动作。
- B. 智慧技能：应用规则将单词解码并理解语言。
- C. 态度：个体对特定对象（事件、人、观念）持有稳定的心理倾向。
- D. 认知策略：通过发明来解决一个新问题。
- E. 言语信息：陈述信息，以便使其命题意义得以保持。

- 76. _____
- 77. _____
- 78. _____
- 79. _____
- 80. _____

第 81—87 题

A: 你在干什么呢?

B: 在给朋友写信呢。圣诞节快到了, 新年也要来了, 得给朋友们寄贺卡了。

A: 写了那么多啊!

B: 没办法, 亲戚朋友多, 我整整写了两个小时呢。

A: 现在邮局人很多, 你一会儿再去寄吧。

B: 是吗? 你怎么知道?

A: 我刚才去邮局买邮票和信封, 差不多排了两个小时的队。

B: 那好, 我一会儿再去吧。

81. 生词讲练应有详有略, 以下生词适合略讲的是: ()

A. 整整

B. 信封

C. 办法

D. 刚才

82. 不适合运用 PPT 图片展示讲解的生词是: ()

A. 圣诞节

B. 邮局

C. 信封

D. 整整

83. 在讲练“整整写了两个小时”的用法时, 下列哪种方法最合适? ()

A. 设置语境法

B. 下定义法

C. 图示法

D. 翻译法

84. 针对本材料, 下列练习的训练目标是什么? ()

听录音, 判断对错:

(1) B 在给朋友们写信。()

(2) A 刚刚去过邮局。()

(3) B 准备马上去邮局寄信。()

A. 对比信息的能力

B. 联想猜测的能力

C. 理解细节的能力

D. 整体概括的能力

85. 针对本口语课功能项目的练习, 下列不属于任务型练习形式的一项是: ()

A. 真的到邮局寄信并模仿课文完成对话

B. 教师抽选学生进行选段课文背诵表演

C. 学生两两一组分角色模拟对话

D. 让学生将新学的生词运用到生活中

86. 教师在处理语法点“……也……”时采用了以下领读方法：“圣诞节快到了，新年也要来了。柿子红了，石榴也快熟了。玫瑰开了，月季也快开了。”运用这种方法的主要目的是：（ ）
- A. 练习词语搭配
 - B. 练习发音正音
 - C. 练习词语替换
 - D. 练习词语认读
87. 以下教师为“再”设计的例句中，不恰当的是：（ ）
- A. 我现在不饿，一会儿再吃。
 - B. 我现在很忙，空闲了再找你说话。
 - C. 演唱会八点开始，我们一小时以后再出发。
 - D. 我没有听懂你的意思，你能不能再说一遍？

A: 听说上星期你们留学生队赢了一场足球比赛。我想写一篇文章, 介绍一下留学生足球队的事儿。

B: 太好了, 你是怎么知道的?

A: 我是听你同学说的。别忘了我是记者, 我今天是来问你们问题的。你们留学生队是跟谁比赛的? 是在哪儿比赛的?

B: 我们队是跟中国大学生队比赛的, 是在我们学校比的。

A: 中国大学生队水平比你们高吧?

B: 他们的水平比我们高多了。听说他们的教练是从国家队来的。

A: 他是什么时候从国家队下来的?

B: 他是去年从国家队下来的。这位教练来了以后, 大学生队的水平提高得很快。大学生队的 10 号踢得很好。左边的 5 号、右边的 12 号跑得都很快。

A: 你们是怎么赢的?

B: 上半场 0 比 0。下半场他们帮助我们进了一个球, 是 1 比 0 赢的。

88. 以下生词适合重点讲解的是: ()

A. 提高

B. 教练

C. 比赛

D. 记者

89. 教师对本课进行教案编写时, 教案的重点应放在: ()

A. 教学环节

B. 教学目标

C. 教学重点

D. 课堂游戏

90. 请你推测一下, 下列哪个语言点学生在本课前已习得? ()

A. “是……的” 强调句

B. “比” 字句

C. “把” 字句

D. “了” 的用法

91. 根据“他是去年从国家队下来的”这句中的“下来”, 教师设计的例句合理的是: ()

A. 三年下来, 她成熟了很多。

B. 我就在你家楼下, 快下来。

C. 他上个月从总部下来到咱们分公司。

D. 生活节奏渐渐慢下来, 他开始学种花养草。

92. 在学习“比”字句时, 教师准备了两个苹果, 让学生一边观察比较大小, 一边听句子, 这种方法属于: ()

A. 暗示法

B. 实物法

C. 情景法

D. 全身反应法

第 93—96 题

大卫：老师，北京秋天的天气怎么样？

老师：不冷不热，很舒服，是最好的季节。

大卫：冬天呢？听说北京的冬天很冷，是吗？

老师：对，北京的冬天比较冷。最冷差不多零下十五度。

大卫：常常下雪吗？

老师：不常下雪。大卫，你最喜欢哪个季节？

大卫：我喜欢夏天，我喜欢游泳。老师，您呢？

老师：我喜欢春天。

93. 本课的重点可能是：（ ）

- A. 程度补语
- B. 不 adj. + 不 adj.
- C. 程度副词
- D. 疑问代词

94. 上完课文后，教师让学生以第三人称口述该课文。这属于哪类口语表达练习？（ ）

- A. 评述
- B. 论述
- C. 转述
- D. 复述

95. 教师在处理“常常”一词时，以下教学步骤正确的序列是：（ ）

- ① 认读“常常”，熟悉读音、写法、词性。
- ② 提问“你最喜欢的运动是什么？运动的频率高吗？”等，请学生使用“常常”表达。
- ③ 展示例句，引出“常常”的搭配特点和其他用法。

- A. ③②①
- B. ①③②
- C. ③①②
- D. ②①③

96. 教师在课堂上提问时应注意其方式，以下叙述正确的是：（ ）

- A. 应当先指定回答对象，然后进行提问
- B. 为保证课堂节奏，提问后立刻指定学生回答
- C. 教师应当在提问后给予一定的准备时间
- D. 反复向内向的、不爱回答问题的学生提问

以下是某位教师讲练“非……不可”的部分教案，请据此回答问题。

• 非……不可

出示腿上打石膏的图片，提示：她的腿上打着石膏，生活不方便，父母又不在身边，怎么办啊？

老师一定要让她住到自己家里，不住不行，这个句子可以说：

(先出) 林老师非要我住到她家去不可。

(再出) 非……不可：一定……才可以，不然不行。

同学们不想明天交作文，可是老师一定要让大家明天交，不交不行，这个句子用“非……不可”怎么说？

老师非让大家明天交作文不可。

接着问学生问题，要求回答的时候用上“非……不可”。

假设现在你们是老师，我是学生，我问：老师，星期五的庆祝活动我们不参加可以吗？出示 PPT

A：老师，星期五的庆祝活动我们不参加可以吗？

B：不行，星期五的活动你们非参加不可。

问：宋永优，对你来说，期末考试通不过也没关系吧？出示 PPT

A：对你来说，期末考试通不过也没关系吧？

B：谁说的？我非通过期末考试不可。

97. 在讲解该语法点时，教师板书：

A+非+	V+	不可
我 非	通过考试	不可
你 非	去	不可
他 非	娶她	不可

这种讲解方法属于下列哪一种？（ ）

- A. 演示法
- B. 替换法
- C. 情景法
- D. 形象法

98. 接下来的课堂教案内容最有可能是：（ ）

- A. 让学生两两一组用“非……不可”自编对话
- B. 让学生解释词义
- C. 教师给出例句并讲解
- D. 布置作业，用“非……不可”写一段话

99. “同学们不想明天交作文，可是老师一定要让大家明天交，不交不行”这段话的作用是：（ ）
- A. 给出例句
 - B. 转换词义
 - C. 阐释词义
 - D. 设置语境
100. 该教案讲解“非……不可”用得最多的方法是：（ ）
- A. 发现法
 - B. 情景法
 - C. 替换法
 - D. 类推法

第三部分 综合素质

第 101—103 题

请选出下列各案例所对应的跨文化交际障碍，在 A—E 中进行选择，其中有两个多余选项。

101. 萨拉是位英国教师，从曼彻斯特来西安教书。她在讲课时学生不断记笔记，但是没有人提问题。她认为学生对她的课缺乏兴趣。她把学生邀请到她的房间，与他们聊天，但是，他们都比较拘谨。有的学生把她书桌上的东西拿起来看，事先也不征求她的同意。面对这一切，她感到沮丧。
102. 书籍中常有这样的论述：“英美人勇于发表个人意见。”“也许世界很少有像日本人那样干什么事都喜欢拼命的民族。”“在美国这种竞争社会里，从小在家里就奖励竞争。”
103. 在世界文学史的撰写中，长期以来存在以欧洲为中心的倾向，对于亚洲、非洲、拉丁美洲的文学成就的篇幅较少，评价也较低。这是因为文学史的作者往往是欧美的学者。

101. _____
102. _____
103. _____

- A. 民族中心主义
B. 刻板印象
C. 认识上的误区
D. 审美观念差异
E. 交往关系差异

第 104—106 题

请从 A—F 中选出下文画线处应填的内容，其中有三个多余选项。

104 是孔子思想体系的核心和总纲。之后的 105 全面发展了儒家思想，提出了以性善论为基础的仁政说。

三清、六御、财神、妈祖这些神仙都是道教体系的人物。道家经典有《老子》和《庄子》，其中《老子》又称《道德经》，《庄子》又称 106。

104. _____

105. _____

106. _____

- A. 礼
- B. 仁
- C. 荀子
- D. 孟子
- E. 《华严经》
- F. 《南华经》

第 107—110 题

请从 A—E 中选出下列各题所对应的格赖斯会话合作原则中的准则，其中有一个多余选项。

107. 甲：你喜欢这场表演吗？

乙：这个剧院不错。

108. A: Where have you been? (你到哪里去了?)

B: Out. (出去了。)

109. A: Let's get the kids something.

B: Okay, but I veto I—C—E—C—R—E—A—M.

110. (司机由于超速驾驶被警察拦下)

司机：对不起，警察先生，我是开得太快了吗？

警察：不，先生，你是飞得太低了。

107. _____

108. _____

109. _____

110. _____

- A. 质的准则
- B. 量的准则
- C. 方式准则
- D. 礼貌准则
- E. 关联准则

第 119—123 题

以下是一所孔子学院针对文化体验活动贴出的海报：

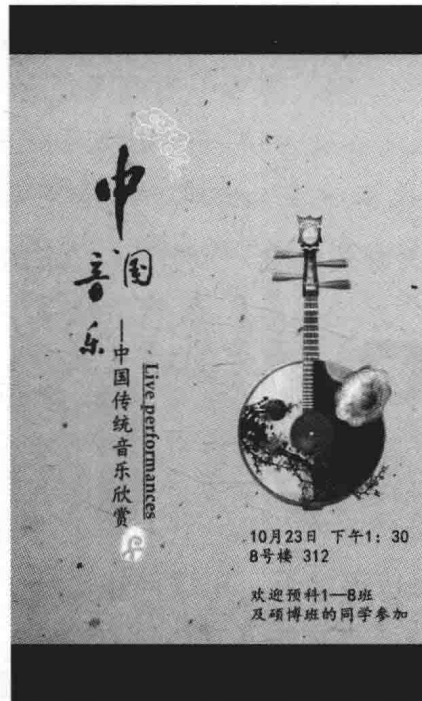

以下是本次活动的进程表：

时间	内容	备注
13:30—14:00	主持人介绍中国传统音乐	PPT
14:00—14:30	欣赏古琴、二胡、琵琶现场演奏	民乐团成员
14:30—15:00	评析著名曲目	PPT、视频
15:00—15:30	集体学唱《茉莉花》	
15:30—16:00	交流活动	合影

119. 组织这样的活动最应避免的是：（ ）

- A. 同时在网络加以宣传
- B. 同时用汉英双语介绍
- C. 要求学生及亲友参加
- D. 对比并评判各国传统音乐的优劣

120. 除了海报中邀请的人群，最适合体验此项活动的人是：（ ）

- A. 对学汉语感兴趣的工作人士
- B. 喜欢热闹的孩子
- C. 音乐领域的专家
- D. 对中国文化感兴趣的当地民众

121. 有一个关于音乐的成语比喻知音知己，也比喻乐曲高妙，其同时是一首著名曲目，它的演奏乐器是：（ ）
- A. 琵琶
 - B. 扬琴
 - C. 二胡
 - D. 古琴
122. 《周易·豫卦》云：“象曰：雷出地奋，豫。先王以作乐崇德，殷荐之上帝，以配祖考。”这段话表明原始社会的音乐与什么活动有关？（ ）
- A. 宫廷宴饮
 - B. 劳动生产
 - C. 宗教祭祀
 - D. 传情达意
123. 下列哪一部明代音乐理论著作详尽阐明了“十二平均律”，比之欧洲更早更精确？（ ）
- A. 《乐律全书》
 - B. 《乐书》
 - C. 《乐记》
 - D. 《乐论》



124. 以上是著名的画作《步辇图》，其作者是：（ ）
- A. 阎立本
 - B. 吴道子
 - C. 顾恺之
 - D. 吴元瑜
125. 其描绘的事件是禄东赞朝见当朝皇帝，这位皇帝是谁？他开创了历史上著名的：（ ）
- A. 唐玄宗；开元盛世
 - B. 唐太宗；开元盛世
 - C. 唐玄宗；贞观之治
 - D. 唐太宗；贞观之治
126. 以下说法正确的是：（ ）
- A. 中国画开始迈入自觉的艺术门槛是在秦汉时期，从那时起，各时代均有著名画家及画作涌现。
 - B. 中国画注重形似，写意空灵，是线性艺术；西方画重神似，写生为上，是板块艺术。
 - C. 中国画的题材主要有人物、山水、花鸟三大类。
 - D. 山水画是中国画成熟最早的画种。魏晋南北朝时期由于佛教盛行，推动该画种迅速发展。

沈老师是一位即将入职的国际汉语教师，为了上好第一节对外汉语课，课前她做了如下准备：

- (1) 熟悉汉语教学标准和大纲
- (2) 设计课程并制定教学计划
- (3) 根据教学要求编写教案
- (4) 选择利用教材与其他教学资源
- (5) 设计相应的教学任务和活动

137. HSK 的中文全称是：()
- A. 汉语能力测试 B. 汉语水平考试
C. 中文水平考试 D. 中文能力测试
138. 下列哪项不是课程设计要考虑的因素？()
- A. 学习者年龄 B. 学习者语言水平
C. 学习者家庭环境 D. 学习时限
139. 沈老师初登讲台，或多或少会有一些紧张，下列哪种做法有助于教师做好心理准备？()
- A. 提前做好学期整体计划 B. 提前做好期末考试安排
C. 不做计划听凭临场发挥 D. 课前写好详尽教案并操练
140. 下列哪项不是教材选用原则？()
- A. 针对性 B. 专业性
C. 实用性 D. 趣味性
141. 假如教学对象是零起点的小学生，初次上课，学生过于拘谨，不爱发言怎么办？()
- A. 只顾讲完授课内容即可
B. 反复点名个别爱发言的同学
C. 穿插一些课堂趣味活动活跃气氛
D. 强行指定同学发言
142. 一堂优秀的对外汉语课离不开课堂管理，而课堂管理的核心因素是：()
- A. 教师 B. 学生
C. 教学环境 D. 课堂规则

黄蓉打量那书生，见他四十来岁年纪，头戴逍遥巾，手挥折叠扇，额下一丛漆黑的长须，确是个饱学宿儒模样，于是冷笑道：“阁下可知孔门弟子，共有几人？”那书生笑道：“这有何难？孔门弟子三千，达者七十二人。”黄蓉问道：“七十二人中有老有少，你可知其中冠者几人，少年几人？”那书生愕然道：“《论语》中未曾说起，经传中亦无记载。”黄蓉道：“我说你不明经书上的微言大义，岂难道说错了？刚才我明明听你读道：冠者五六人，童子六七人。五六得三十，成年的是三十人；六七四十二，少年是四十二人。两者相加，不多不少是七十二人。瞧你这般学而不思，嘿，殆哉，殆哉！”

143. 《四书》除《论语》外，其他三部是：（ ）
- A. 《孟子》《大学》《中庸》
 B. 《诗经》《易经》《春秋》
 C. 《孟子》《大学》《诗经》
 D. 《春秋》《中庸》《易经》
144. “由也好勇过我，无所取材”说的是孔门“七十二贤”中的哪位？（ ）
- A. 曾皙
 B. 子路
 C. 冉有
 D. 公西华
145. “学而不思则罔，思而不学则殆”中的“罔”的读音和意思分别是：（ ）
- A. wǎng；危险
 B. wáng；迷惑
 C. wǎng；迷惑
 D. wáng；危险
146. “莫春者，春服既成。冠者五六人，童子六七人，浴乎沂，风乎舞雩，咏而归”的正确翻译是：（ ）
- A. 暮春三月，穿上春衣。约上三十个成人，四十二个孩童，在沂水里洗浴，在舞雩台上吹风，然后唱着歌回来。
 B. 暮春三月，穿上春衣。约上五六个成人，六七个孩童，在沂水里洗浴，在舞雩台上吹风，然后吟诵着诗文回来。
 C. 暮春三月，穿上春衣。约上五六个成人，六七个孩童，在沂水里洗浴，在舞雩台上吹风，然后唱着歌回来。
 D. 暮春三月，穿上春衣。约上三十个成人，四十二个孩童，在沂水里洗浴，在舞雩台上吹风，然后吟诵着诗文回来。

《国际汉语教师证书》考试模拟试卷一

答案与解析

第一部分

1. 【答案】D

【解析】此题考查近义词辨析。“一点儿”和“有点儿”都表示程度不深，故A有误；“有点儿”除了能和形容词搭配，还可以和心理动词搭配，如“有点儿害怕”，而“一点儿”不可以和心理动词搭配，故B有误；“有点儿”和“一点儿”在句中的位置不同，“有点儿”用在形容词的前面，而“一点儿”用在形容词的后面，C有误。

格式：有点儿+形容词

例：这件衣服有点儿贵。

形容词+一点儿

例：这件衣服比那件衣服贵一点儿。

“一点儿”可作数量词用在名词前，如：“他今天喝了一点儿酒。”但“有点儿”不能和名词搭配，故D正确。

2. 【答案】C

【解析】此题考查疑问句的结构类型。C句和句(2)同属于反问句，形式上有疑问代词和问号，实际上是无疑而问。反问句总是从相反的方面发出疑问，但表达了说话人一种确定的看法。材料中说话人的意思为“你们家一直很和睦”，C句的意思为“我可没答应”。A句属于是非问，要求对方作出肯定或否定的回答的问句，比如：“今天是星期六吗？”“你不喜欢这本书？”B句是特指问，希望对方针对疑问代词作出回答，比如：“你去哪儿了？”“你跟谁一起去的？”等等。D句属于正反问，提出肯定和否定的两个方面，希望对方从中选择一项回答。

3. 【答案】A

【解析】此题考查关联词语和复句的关系类型。“不是A就是B”引导的是选择复句，表示要在A和B中必选一项，但选择结果未定，该结构也常常可以用“或者”代替，句尾也可以加上“反正”句。另外一个与其相近的结构“不是A而是B”连接的则是并列复句，其说明的情况是已知确定的，不用做出选择，而只是一个简单的并列。

4. 【答案】C

【解析】此题考查语气词“啊”的音变。“啊”受到前面一个音节末尾的音素的影响，会发生一定的变读现象。具体规则见下表：

“啊”前一个音节末尾音素	“啊”的读音
a, o, e, i, ê, ü	ya
u (包括韵母 ao、iao 末尾的 u)	wa
n	na
ng	nga
/ɿ/ (舌尖后元音: zhi、chi、shi) /ɚ/ (卷舌元音 er)	ra
/ɿ/ (舌尖前元音: zi、ci、si)	za

5. 【答案】B

【解析】此题考查疑问代词的活用。

- A. 承指：通常用两个同样的疑问代词前后呼应，句子形式通常为“疑问代词 A……（就）疑问代词 A”。
- B. 任指：句中的疑问代词指任何一个人、任何一件事或任何一种方式，句子形式通常是“疑问代词+都/也……”或者“无论/不管+疑问代词……都/也……”。
- C. 虚指：疑问代词不明确指代某人或某物，只表示一个范围，可能是这个，也可能是那个，即不定指，比如：“他好像说了什么，我没听清。”
- D. 例指：用疑问代词“什么”表示举例，一般用在句首，比如：“什么张三李四，我都不认识。”

6. 【答案】B

【解析】此题考查普通话中声母的国际音标标注。普通话中不送气的声母“b”音标为 [p]，送气的声母“p”音标为 [pʰ]；而 [b] 和 [p] 对应的是英语中 b 和 p。

7. 【答案】C

【解析】此题考查形近字的区分。“飞扬跋扈”意为霸道、蛮横、独断专行；“蔽日遮天”意为遮住了天空和太阳，形容遮盖的范围非常宽广。“蔽”指遮蔽，而“敝”指破旧，如“敝帚自珍”；“避”指躲开，回避。

8. 【答案】B

【解析】此题考查汉字读音以及普通话辅音的发音方法。“衲”字读音为“ruì”。按照成阻和除阻的方式，普通话的辅音可以分为 5 类，详见下表：

类别	发音方法	辅音
塞音	成阻部位完全封闭气流通道，然后突然除阻，让气流迸裂而出，爆发成声。塞音一发即逝。	b、p、d、t、g、k
擦音	成阻部位不完全封闭气流通道，构成气流阻碍的两个部分之间留一条窄缝，气流从中挤出成声。擦音可以适当延长。	f、s、sh、r、x、h
塞擦音	发音部位先完全封闭，然后打开一条窄缝，让气流从中挤出。成阻时为塞音状态，除阻时为擦音状态，两个过程紧密连接。	z、c、zh、ch、j、q
鼻音	成阻部位完全堵塞口腔气流通道，软腭下垂，打开鼻腔通道，声带振动，让气流从鼻腔流出。	m、n、ng
边音	发音部位始终接触成阻，声带振动，迫使气流从舌的两边通过。	l

9. 【答案】A

【解析】此题考查汉语词语的构词法。

- A. 单纯词：只有一个语素构成的词。汉语中一个语素往往是一个音节，但也有可能有两个以上的音节，如联绵词（包括双声、叠韵、非双声非叠韵、叠音）、口语词、音译词。“绸缪”就属于联绵词中的“叠韵”。
- B. 派生词：指由词根和词缀组合而成的词，如“阿姨”“木头”等。
- C. 复合词：指由词根和词根组合而成的词，包括联合式、偏正式、述宾式、述补式、主谓式、量补式。
- D. 重叠词：指两个词根重叠而成的词，有AA式，如“爸爸”“妈妈”，还有AABB式，如“形形色色”“密密麻麻”等。

10. 【答案】A

【解析】此题考查汉字的造字法。通常采用“六书”来分析，“六书”是指象形、指事、会意、形声、假借、转注。

- A. 象形字：用线条描画出事物的形象，其字形与字义联系紧密。汉字“舟”与汉字“雨”一样都是象形字。
- B. 指事字：大多数指事字是在象形字的基础上添加抽象符号。“末”字表示在树木的顶端加一短横，指示那里是树梢。
- C. 会意字：用两个或几个物体的图形组合出字义，“涉”就是用人的两脚分别在水溪两侧，表示徒步涉水。
- D. 形声字：用“皿”表示字义与器皿有关，用“成”字注明字的读音。

11. 【答案】C

【解析】此题考查汉字笔顺和笔画类别名称。汉字“凿”的笔顺和笔画名称如下：

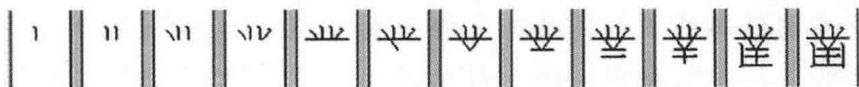

1. 竖 2. 竖 3. 点 4. 撇 5. 横 6. 点 7. 撇 8. 横 9. 横
10. 竖 11. 竖折 12. 竖

12. 【答案】B

【解析】此题考查汉字的结构模式。按照层次分析法分析出的合体字基本结构模式有三大类：左右结构、上下结构、包围结构。还有一些从基本结构变化出来的派生结构，主要有：左中右结构、上中下结构、品字结构、对称结构、半包围结构。

- A. 常见的上中下结构的汉字：高、衰、茶；
B. 常见的半包围结构的汉字部首：勹、厂、廴、辶、匚、冂、凵、广、门、弋、户、气、疒；
C. 常见的对称结构的汉字：坐、爽、巫；
D. 常见的品字结构的汉字：晶、森、淼。

13. 【答案】D

【解析】此题考查汉字字体的演变。字体是指同一种文字的各种不同的体式。汉字字体的演变过程为：甲骨文—金文—小篆—隶书—楷书—草书—行书。

字体	特点	例字
甲骨文	由细瘦的线条构成，多直笔，拐弯处多为方笔，棱角分明，图画特征比较明显。	天
金文	肥大厚实，丰满圆浑，结构上整齐、匀称、方正，图画特征减少，文字的符号性增强。	天
小篆	笔画横平竖直，圆劲均匀，粗细基本一致，线条略带弧形，字形平衡对称。	天
隶书	变古汉字的曲折线条为方折，字形方扁，笔画有折无转，并有波挑。	天
楷书	工整规范，结构整齐，形体方正，笔画平直，重心平稳，横斜竖直。	天
草书	结构简省、笔画连绵。	天
行书	介于楷书、草书之间的一种字体，不像草书那样潦草，也不像楷书那样端正。	天

14. 【答案】D

【解析】“躺着看书”属于偏正词组中的状中词组，“躺着”用来描述中心语“看书”的情状。注意该短语虽有两个动词连用，但它不是连谓短语，因为它们之间有修饰与被修饰的关系；而连谓词组表示连续的几个动作，所有动作都是由主语所代表的主体发出来的，而且动作一般有先后顺序，中间不能出现语音停顿。

15. 【答案】C

【解析】“睡了半小时”属于述补短语，前后是补充与被补充的关系，量词结构“半小时”用来说明动作延续的时间。

16. 【答案】B

【解析】“喜欢看电影”属于述宾短语，前后是支配与被支配的关系，动词“喜欢”既可以带体词性宾语，如“喜欢喜剧电影”，也可以带谓词性宾语，如“喜欢看电影”。

17. 【答案】F

【解析】“上街买菜”是连谓短语，两个动词分别表示前后动作，后者是前者的目的。

18. 【答案】G

【解析】“请他来南京”属于兼语短语，兼语短语是由一个述宾短语跟一个主谓短语套叠而成，述宾短语的宾语兼任主谓短语的主语，典型的兼语短语的谓语动词往往带有使动性。构成兼语短语的使令动词主要有：“使、请、派、选、命令、通知、禁止”等等。

19. 【答案】E

【解析】“宝岛台湾”属于同位短语，同位短语前后成分所指内容相同，在句中充当同一个句法成分，意义上构成复指关系。注意同位短语两个成分之间一定不能插入“的”。

20—24. 【答案】E、D、C、A、B

【解析】20—24题考查对汉语补语类型的判定。

补语类别	补语表达的语义	例子
趋向补语	表示人或物通过动作位移的结果。	走进屋子、发展起来
结果补语	表示由述语的行为或状态导致的结果或变化。	做完、吃饱
可能补语	表示述语的行为或状态能否实现某种结果或趋向。	记得住、听得见
程度补语	表示述语行为或状态所达到的程度	好极了、坏透了
情态补语	表示对动作或状态的描写、对情况的说明与评价。	玩得开心、布满皱纹
数量补语	表示动作或变化的数量或时量。	看了三遍、住了三年

25—29. 【答案】C、B、A、D、C

【解析】25—29 题考查第二语言的教学法及其所属的流派。

流派	特点	第二语言教学法
认知派	强调学习者对语言规则的理解和自觉掌握。	语法翻译法、阅读法、自觉对比法、认知法
经验派	强调通过大量的模仿和操练形成习惯。	直接法、情景法、听说法、视听法
人本派	强调以学生为中心，教为学服务，在教学中重视情感因素的作用，建立和谐的同学和师生关系，充分发挥学生的主动性。	团体语言学习法、默教法、暗示法、全身反应法
功能派	受社会语言学、功能主义语言学的影响，重视培养学生的语言交际能力。	交际法

- ① 默教法：理论基础是布鲁纳“发现学习”的教育思想。要求教师在课堂上尽量少说话，尽量鼓励学生多参与言语活动，学生要发展独立意识和自主能力，从而使学生更有效地掌握运用第二语言的能力。
- ② 听说法：理论基础是美国结构主义语言学和行为主义心理学。听说领先，通过反复的句型结构操练培养口语听说能力，用模仿、重复、记忆的方法形成习惯。
- ③ 语法翻译法：理论基础是历史比较语言学和官能心理学。强调以系统的语法知识教学为纲，依靠母语，通过翻译手段，主要培养第二语言读写能力。
- ④ 交际法：理论基础是社会语言学和人本主义心理学。强调以功能和意念为纲，第二语言教学目标是培养创造性地运用语言进行交际的能力，不仅要求语言运用的正确性，还要求得体性。
- ⑤ 全身反应法：理论基础是儿童习得第一语言理论。强调通过全身动作的反应来训练理解能力，在发展学生的表达能力之前应先培养其对目的语的理解能力。

30. 【答案】A

【解析】此题考查对韵母四呼的理解以及声韵母拼合的规则。

四呼	韵母
开口呼	凡韵腹或韵头不是 i、u、ü 的韵母。
齐齿呼	凡韵腹或韵头是 i 的韵母。
合口呼	凡韵腹或韵头是 u 的韵母。
撮口呼	凡韵腹或韵头是 ü 的韵母。

声母和韵母拼合的规则：

- ① n、l 及零声母与开口呼、齐齿呼、合口呼、撮口呼韵母都有拼合关系；
- ② g、k、h、zh、ch、r、z、c、s 声母只同开口呼和合口呼相拼；
- ③ j、q、x 声母只同齐齿呼、撮口呼韵母相拼；
- ④ b、p、m、d、t 声母能和开口呼、齐齿呼、合口呼韵母相拼；
- ⑤ f 的组合能力最弱，只能与开口呼韵母和合口呼的 u 韵母拼合。

31. 【答案】C

【解析】此题考查普通话音节结构以及标调规则。“丢”的声母为 d，韵母为 iou，但韵母 iou 和辅音声母相拼时，韵腹需要省写，即为 diu。声调原则上应该标在音节的主要元音（韵腹）上。如果一个音节只有一个元音，声调符号就标在这个元音上；如果一个音节有两个以上元音，声调符号标在开口度大、舌位最低、声音响亮的那个元音上。省写拼式的音节，就标在最后面的元音上。用简单的口诀记住汉语拼音的标调规则：“a 母出现别放过，没有 a 母找 o、e，i、u 并列标在后，ü 母上面两点抹，单个韵母不必说。”所以“丢”的声调标注应为：diū，声调标在韵尾上。

32. 【答案】B

【解析】此题考查对“反而”句的语义理解。“反而”引导的是反递句。“反而”句的逻辑关系可以格式化为：预设 A+结果 B（不但非 A，反而 B）。所谓“预设”指的是说话者在说出某个话语或句子时所做的假设，即说话者为保证句子或语段的合适性而必须满足的前提。有时“预设 A”可以不出现，但反递的语义逻辑依旧存在。材料中“反而”句的逻辑思路为：“我们开始走上攀登泰山主峰的盘道，按照常理南天门应该接近了，但事实上南天门并没有接近，倒出现了与其相反的现象——南天门望不见了。”材料中的“反而望不见了”是结果 B，预设 A 为“南天门应该接近了”。

33. 【答案】B

【解析】此题考查修辞手法的运用。

- ① 引用：写文章时有意引用成语、诗句、格言、典故等，以表达自己的思想感情。材料中“吸翠霞而夭矫”引用了郭璞《江赋》中的诗句。
- ② 比喻：用跟甲事物有相似点的乙事物来描写或说明甲事物。材料中“有的松树像一顶墨绿大伞”就是将松树比喻成一顶墨绿大伞，显示出松树的庞大。
- ③ 拟人：把物当作人来写，使物人格化，赋予物以人的言行或思想感情。材料中“像是和狂风乌云争夺天日，又像是和清风白云游戏”就是将松树人格化。
- ④ 排比：利用意义相关或相近，结构相同或相似的词组或句子并排，达到一种加强语势的效果。材料中的最后三句“有的……有的……有的……”就是排比句。

34. 【答案】C

【解析】此题考查汉语句式的判定。

- A. 连动句：两个动词短语，互不作成分，而是共同作谓语，但在语义上有目的和方式、原因和结果、先和后的关系。短语的位置顺序不能相互颠倒，中间也没有语音停顿。
- B. 存现句：存现句是表示人或事物存在、出现或消失的句式。基本格式是“处所词+存现动词+事物”。
- C. 兼语句：兼语句是由兼语短语充当谓语或独立成句的句子。兼语句的谓语是由动宾短语套接主谓短语构成的，动宾短语的宾语兼做主谓短语的主语。兼语句多有使令的意思，所以句中前一个谓语多由使令动词充当。
- D. 祈使句：祈使句是向听话人提出要求，希望他做什么或不做什么的句子。祈使句的主语限定于三类词语：第二人称代词、包括式第一人称复数、称谓词。

材料中“王明邀请我去他家过春节”属于“兼语句”，有两个层次：“王明邀请我”和“我去他家过春节”，前一个述宾词组中的宾语“我”同时充当了后一个主谓词组中的主语。

35. 【答案】C

【解析】此题考查近义词的辨析。从词性上讲，“正”和“在”都属于时间副词，在句中作状语。注意，“在”另外还可作动词或介词。A正确。从意义上讲，两者还是各有侧重的：“正”强调两件事情在同一时间点发生，带有“碰巧、恰巧”的意味，比如“我正要找你呢，你就来了”；“在”则强调在某一个时间点某个动作的持续，比如“王丽在写作业，别去打扰她”。B正确。从搭配上讲，“在”可用于过去时，比如“昨天上午，我一直在等你”，但后面不可以搭配介词“从”，而“正”后面可以跟“从”。故C错误。“正”和“在”都可以和语气词“呢”搭配，比如“我正吃饭呢”或者“我在吃饭呢”都是正确的句子。D正确。

36. 【答案】A

【解析】此题考查“把”字句的相关知识。

- A. 否定词、能愿动词都只能出现在“把”字结构的前面，而不能在它之后，比如：“你别把雨伞拿进来。”“你不应该把雨伞拿进来。”
- B. “把”字句的动词一般具有较强的动作性，能够带表示结果的补语或宾语，非动作性动词，包括联系动词（“有、在、是”等）、感受动词（“知道、同意、觉得”等）、趋向动词（“上、下、进、出”等）都不能构成“把”字句。
- C. “把”字句中的补语成分都是确指的，因为“把”字句是表示宾语受到谓语动词的影响，这个影响是确定的，而可能补语表示主观/客观条件是否允许实现某种结果，表示的是一种可能性，所以不能进入“把”字结构。

D. 从信息论的角度看，“把”字句的宾语一般是定指的、已知的，否则就无法表示谓语动词对宾语进行处置的意义了。

37. 【答案】B

【解析】此题考查紧缩复句表示的语义关系。一般的复句在分句与分句之间的语音停顿取消了，并且省略了一些关联词语，那就变成了紧缩复句。紧缩复句常用成对的关联词构成一些固定的格式，常见的有：

紧缩复句格式	语义关系
不……不……	假设关系，相当于“如果不……就不……”。
不……就……	假设关系，相当于“要是不……就……”。
不……也……	让步关系，相当于“即使不……也……”。
再……也……	让步关系，相当于“即使再……也……”。
一……就……	承接关系，动作有先后顺序。
	条件关系，相当于“只要……就……”。
非……不/才……	条件关系，相当于“只有……才……”。
越……越……	条件关系（倚变关系）后者随着前者的变化而变化。

38. 【答案】D

【解析】此题考查补语的语义指向。语义指向是指句法结构中的某一成分跟其他成分之间在语义上的联系，这种语义联系同句法关系有时一致，有时不一致。材料中“您把春联贴反了”中补语“反”指向宾语“春联”（您贴春联，春联反了）。

- A. “他喝醉了酒”中补语“醉”指向主语“他”=他喝酒，他醉了。
- B. “我学会了滑雪”中补语“会”指向主语“我”=我学滑雪，我会了。
- C. “我看完了《红楼梦》”中补语“完”指向动词“看”=我看《红楼梦》，看完了。
- D. “他一连发出界两个球”中补语“出界”指向宾语“球”=他一连发两个球，两个球出界。

39. 【答案】B

【解析】此题考查学习者认知方式（认知风格）的类型。认知方式即为人们感知和认识世界的方式。我们主要关注两组认知方式：场独立型——场依存型，审慎型——冲动型。

- A. 场独立型：分析能力强，善于独立思考，喜欢有意识地学习和发现式学习，很少受到外界环境和他人的影响，自信心强，但有时比较固执。
- B. 场依存型：倾向于从整体上对事物进行认知，十分依赖环境，容易受到语言环境、教师、同伴等外界因素影响，容易产生情绪波动，喜欢社会交际。

- C. 审慎型：善于周密思考，全面分析，反复权衡以后才做决定或反应，不轻易开口，表现冷静持重。学习上善于归纳总结，读写能力较强。
- D. 冲动型：在学习中反应敏捷，善于语言交际活动，听说能力较强，在课上非常活跃但容易出错，可在短时间内取得好成绩，但成绩不稳定。

40. 【答案】C

【解析】此题考查第二语言学习者在学习中的情感因素。

- A. 态度：对事物了解的基础上产生情感上的褒贬好恶，并反映出对之采取行动的倾向性。第二语言学习中的态度包括对目的语社团和文化的态度、对目的语的态度、对课程和教师的态度。
- B. 自尊心：是个体对自身价值的自我判断。语言学习的自尊心既表现为对语言总能力的自我评价，也表现为对语言某一方面能力的自我评价。
- C. 焦虑：第二语言学习时的焦虑是指个人面临一种要求使用自己不熟练的第二语言情景时体验到的忧虑和担心。材料中的麦克就是在语言输出时产生焦虑，进而焦虑阻碍与人的正常交际。
- D. 动机：第二语言学习的动机是指学习者学习目的语的出发点。一般分为融入型动机和工具型动机，前者出于对汉语感兴趣，后者是为了把汉语当做一种工具。

41. 【答案】B

【解析】此题考查对第二语言学习者动机的认识。第二语言学习动机可以分为融入型动机和工具型动机。

融入型动机：为了跟目的语社团直接进行交际，与目的语文化有更多的接触，甚至想进一步融入到第二语言社团中成为其一员。执有融入型动机的人学习第二语言时能体会到乐趣，不觉枯燥厌烦，更易于掌握第二语言。

工具型动机：把第二语言用作工具的实际目的，带着工具性动机的学习者希望通过利用第二语言达到自己的目标，侧重学习一门新的语言的实际价值和好处。

选项 A、C、D 都属于融入型动机，表明了学习者想通过语言的学习进一步融入到第二语言社团中。而 B 选项“找到一份好工作”，这是一个实际的目的，属于工具型动机。

42. 【答案】B

【解析】此题考查对语言习得关键期的理解。

- A. 儿童主要通过习得的方式获得语言，而成人主要通过学习的方式获得语言。
- B. 针对不同的语言要素，关键期的时间是不同的。语音、词汇、语法等项目的关键期开始的时间和结束的时间不一致。
- C. 关键期的结束并不是某一时间点，而是某一段时间，是一个渐进的过程。
- D. 关键期是指大脑语言功能向左侧化的时期。

43. 【答案】C

【解析】此题考查第二语言学习者的学习策略。

- A. 精细加工策略：将新学材料与头脑中已有知识联系起来从而增加新信息的意义的深层加工策略。
- B. 社会策略：在学习汉语时可以寻求中国人的帮助，或者与别的同学合作，一起练习汉语，更多地了解中国社会以及中国文化。
- C. 元认知策略：对自己认知过程的了解和控制策略。比如能制订学汉语的目标计划，善于规划时间，并进行自我评估，出现错误后，能自我总结，在反思中提高。
- D. 情感策略：焦虑时，使用深呼吸、听音乐等方式放松心情；经常鼓励自己说汉语；记录学习汉语过程中的情感状况，与他人分享学汉语的感受等。

44. 【答案】C

【解析】此题考查汉语量词的类型。汉语量词的分类见下图：

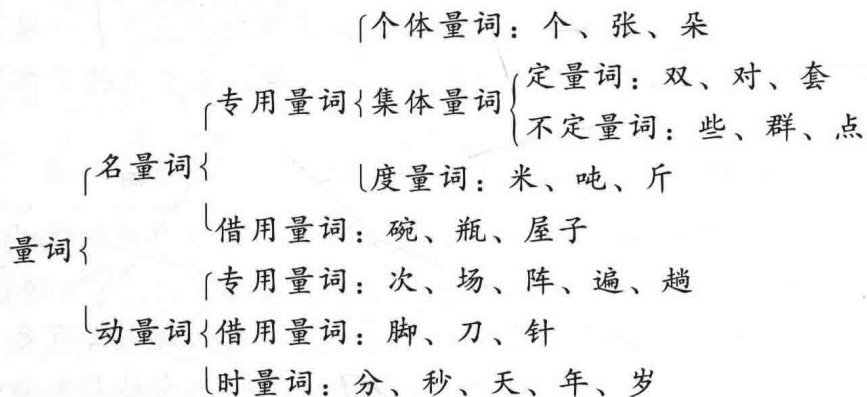

45. 【答案】B

【解析】此题考查数词“二”和“两”的辨析。

以下情况只能用“二”，不能用“两”：

- ① 数数时用“二”不用“两”，如“一、二、三、四”；
- ② 多位数中十位、个位上用“二”，如“二十二”；
- ③ 表示分数、小数、序数时用“二”，如“三分之二”“零点二”“第二”；
- ④ 在中国传统的重量单位“两”前只能用数词“二”，如“二两米”。

以下情况只能用“两”，不能用“二”：

- ① 在个体量词（个、句、只、件、条、张、枝、匹等）、集合量词（家、套、对、双等）、借用量词（岸、碗、盘、瓶、杯等）、动量词（次、回、遍、趟、顿、番）等量词前用“两”，不用“二”，如：两个人，两句话；两对情侣，两家和亲；两杯水，两岸合作，两盘饺子；两场演出，两次拜访；
- ② 表示不定的数目，相当于“几”，如“你再休息两天吧”；
- ③ 表示“双方”之意时用“两”，如“两全其美”“两难”“两可”等。

以下情况用“二”或“两”都可以通用，或者以其一居多：

①“千、万、亿”的前面，一般通用，如：“两/二千八百元”“两/二万”等，但“千”在“万、亿”后，以用“二”为常，如“三万二千”“两亿二千万”等。

②在度量词前二者都可以，但需要注意三点：

第一，在中国传统的市制度量衡单位前多用“二”，例如：“二斤（大豆）”“二里（路）”“二顷（地）”等等；

第二，现在通用的公制度量衡单位前多用“两”，例如：“两公斤（大豆）”“两公里（路）”“两公顷（地）”；

第三，中国货币单位“块”“毛”“分”前用“两”。

46. 【答案】D

【解析】此题考查“几”的用法。

A. “几”可以活用为概数，表示不确定的数目，如“院子里有几个孩子”。

材料中“你买几瓶”中的“几”属于疑问代词，而不是表示概数。

B. “几”并不等同“多少”，区别主要在于数量上。

“几”用在 <10 的情况，例如：“这里有几个人？”

“多少”用在 >10 的情况，例如：“你的公司有多少个人？”

C. 在一般口语表达中，几的后面必须有量词，而“多少”后面的量词可以并在某些时候必须省略。

例如：“来了几个人？——来了多少人？”“几块钱一斤？——多少钱一斤？”

D. “几”本身是疑问代词，放在疑问句中用来询问数目，通常是“九”以内的数，如：“他有几个妹妹？”

47. 【答案】B

【解析】此题考查第二语言习得理论。预测学习者在第二语言学习中可能出现的困难，是教学中进行对比分析的主要目的。很多语言学家制定了语言难度等级模式，而上述这一比较简明的难度等级模式阐述了从零级到五级的区域度，级数愈高难度也愈大。这个模式的提出者便是普拉克特（Clifford Practor）。

48. 【答案】A

【解析】此题考查第二语言习得理论。“难度等级模式”是对比分析理论在第二语言教学中的应用，从零级到五级的难度划分，都是依据第二语言与母语的差异程度，所以该模式可以作为进行语言对比、预测教学难点的参考。

49. 【答案】C

【解析】此题考查第二语言习得理论。根据材料中的难度等级模式，第三等级的难度是指：第一语言中的某个项目在目的语中虽有相应的项目，但在项目的形式、分布和使用方面又有差异，学习者必须把它作为目的语的新项目重新习得。

- A. 离合词是英语中没有的语言项目，学习者必须要把它作为全新的项目学习，属于第四等级难度。
- B. “动词+宾语”的语序在英语中也同样适用，这是两种语言中相同的成分，学习者在学习时产生正迁移，不构成困难，故属于零级难度。
- C. “被动句”在汉语和英语中都有，但汉语中除了有标记的由“被”“叫”“让”等表示的被动句外，大量的则是无标记的被动句，还有像“是……的”等表示被动意义的句子。以英语为母语的学习者在学习汉语时，必须要在其原有的被动式知识的基础上，重新认识汉语的被动句，这属于第三等级的难度。
- D. “可能补语”在英语中也是不存在的，英语中表示可能与否的方式一般是通过词形的变化，如“打得/不破”在英语中表示为 breakable/unbreakable。所以学习者也必须要把可能补语当做全新的项目学习，故属于第四等级难度。

50. 【答案】D

【解析】此题考查第二语言习得理论。我们知道英语动词 visit 在汉语中可译为“参观”“访问”“看望”三个动词，分别与不同的宾语组合。“参观”的宾语只能表示场所机构的事物，“看望”的宾语只能是人，而“访问”则指人指事物均可。这说明第一语言中的一个语言项目到了目的语中分成了两个或两个以上的项目，需要学生克服第一语言所形成的习惯，逐项加以区别，才能在目的语中正确使用，这是该模式中难度最高的一项，是第五等级的难度。

第二部分

51. 【答案】C

【解析】第 51—56 题考查对偏误类型的判断。“可以扔石头到海里去”属于句式的误代。汉语中“扔到”一词不可以像英语中“throw...into”一样拆开使用，这个句子要用“把”字句。而初学者往往在该使用“把”字句时未使用，而用熟悉的、比较简单的句式代替，造成偏误。

52. 【答案】D

【解析】“你不去上海吗？——不，我不去。”属于语言—语用偏误。汉语中回答是非问句时的“是”或“不”，是对提问者所说的话作肯定或否定的回答，而英语中的“是”或“不”直接针对事实情况。学习者由于思维习惯的不同，经常造成偏误。

53. 【答案】G

【解析】“一个中国有意义的地方”属于成分组合错序。在中心语“地方”前有多重定语，而在汉语中多重定语并列时也是有固定顺序的，即“表示领属

关系的名词/代词—指示代词—数量词组—表示修饰关系的形容词/名词+(中心语)”。

54. 【答案】I

【解析】“王明看小说累了”属于必要成分的遗漏。当句子中同时出现宾语和情态补语时，就会出现“宾补争动”的情况。而学习者往往只照顾到“动词+宾语”结构，而忽视了“动词+补语”，造成遗漏补语前动词的偏误。

55. 【答案】E

【解析】“老师，你媳妇最近还好吗？”属于社交—语用偏误。在中国的人际交往中，称呼长者或尊者的夫人时，一般不会使用口语化的“媳妇、老婆”，而应该使用较为正式的“夫人、妻子”等。学习者往往不在意这点而造成此类语用偏误。

56. 【答案】F

【解析】“我是一个星期以前来了的南京”属于误加偏误。“是……的”结构强调动作行为发生的时间、地点、方式，其间不能再插入“了”。学生往往过度泛化“了”的使用规则，直接把它当成过去时的标志硬插入句中，造成偏误。

57—61. 【答案】D、C、A、B、E

【解析】57—61题考查汉语教学设计流程。依据教学设计环节的先后逻辑顺序，可将教学流程切分为三个阶段：

- ① 前期的信息调查阶段：包括教学对象的分析和教学情境的分析，就是要知道学生是谁，他们的基本情况如何，并且了解将在什么样的环境中实施教学。
- ② 中期课程策划阶段：首先要制订教学目标，然后对教学内容、教学顺序以及教学进度这三方面进行部署，也即进行课程组织。
- ③ 后期教学实施阶段：也就是设计教案并实施教学。在实施教学的过程中，为确保教学与学习的有效性，还需要适时对学生的汉语学习进行测试，同时邀请教学管理人员、学生家长等相关方对学生进行评价。

前期的信息调查阶段提供的背景信息用于指导中期的课程策划与后期的教学实施，中期的课程策划为后期的教学实施提供大致的框架，而后期教学实施阶段所反映出的学生学习状况信息则可能需要教师回到课程策划阶段修订课程方案，甚至回到第一阶段，进一步对教学对象和情境做更深入的了解和分析。

62. 【答案】C

【解析】此题考查汉语词汇的教学方法。

- A. 比较法：对近义词、反义词进行比较，在比较中发现不同点。如讲到“坚定”一词，教师可以扩展它的近义词“坚决”，让学生在比较中更深刻地理解该词。

- B. 类聚法：利用词语之间的聚合关系，依据一个固定的语义群或话题，将相关的词语同时讲解或复习，使新旧词语互相对照。如讲到“体育项目”一词，可扩展其下位词“游泳”“滑冰”“田径”等词。
- C. 语素义法：利用汉语构词法的特点，将合成词中的语素加以离析，利用该语素进行扩展，从而达到巩固所学词并扩大词汇量的目的。杨老师的做法就属于此法。
- D. 联想法：根据词汇表达的功能情景，让学生围绕该情景进行联想，进而辐射到与之相关的其他词语。如讲到“音乐会”一词时，可以联想到“指挥、大提琴、观众、动听、欣赏、独奏”等一系列词。

63. 【答案】B

【解析】此题考查汉语近义词辨析的角度。汉语近义词辨析可以按照以下思路展开：

意	义	{	概念义的区别	{	词义的侧重点不同：创造—制造；温柔—温顺
					词义的轻重不同：着急—焦急；请求—恳求
					词义的范围不同：财产—财富；性命—生命
					名词可数或不可数：车—车辆；树—树木
{	附属义的区别		{	感情色彩不同：习惯（中性）—习气（贬义）	
				语体色彩不同：耗费（书面）—花费（口语）	
用	法	{	词类不同：突然（形容词）—忽然（副词）		
				{	能否带宾语：游览—旅行
					宾语类型（人/物、处所/时间等）：访问—参观
					搭配对象不同 {
				动作行为的主体不同：侵犯—侵略	
				时态不同：再（未然）—又（已然）	
				形容词修饰的中心语不同：美丽—漂亮	
{	造句能力不同		{	适用的句型不同：千万（肯定句/否定句）—万万（否定句）	
				句法功能不同：听说（可加主语）—据说（不加主语）	

材料中“赞美”“表扬”和“赞扬”三个词的区别主要在搭配对象上：

“赞美”指赞扬歌颂，是对崇高事物进行由衷的感叹。

“表扬”指对好人好事的肯定，其对象一般是孩子、学生、下级等。

“赞扬”指称赞表扬，是对精神范畴的抽象概念或行为给予肯定的评价。

64. 【答案】C

【解析】此题考查教师设计例句的方法。

- A. 教师要给学生提供符合语法规范的、典型的例句。这样才能起到更好的示范作用，经得起推敲，并且能让学生根据例句明确词语的典型用法。A正确。
- B. 教师在设计例句时也要考虑内容的丰富有趣，可以针对学生感兴趣的话题，融入有趣的社会现象或文化知识，以此活跃课堂气氛，激发学生兴趣。B正确。

- C. 例句设计的合理性还体现在对实用程度的把握上。初级水平的学生，教师尽量提供日常交际中常用的句子；对中高级水平的学生，教师应该展示日常交际中的句子，再加一些书面语中的句子。杨老师所教班级是初级水平，所以不适合选用太过书面化的句子作为例句。C 不合理。
- D. 设计例句时，教师要考虑学生的汉语水平和词汇量基础，控制例句中的难度，尽量使用已学过的词语，这样既能更好地理解新词，又能复习巩固已学词语。D 正确。

65. 【答案】B

【解析】此题考查词汇练习的方式。词汇练习的方式包括以下 4 类：

- A. 感知类练习：即对词的感知，包括听音、读音和认字。方法有：听教师读、听录音、朗读、领读、认读等。
- B. 理解类练习：考查学生对词义的理解。方法有：说出近义词、反义词，听义说词，听词说义，图示词语，给多义词选择合适的义项，用目的语或媒介语释词。
- C. 记忆类练习：帮助学生记住词的发音、意义和用法，方法有：听写词语、听音填词、听词说义、听义说词。
- D. 应用类练习：通过词的实际运用来帮助学生掌握词的用法。方法有：组词、搭配词语、选词填空、辨别和纠正句中用错的词语、给词语选择合适的位置等。

66. 【答案】D

【解析】此题考查教师使用 PPT 时的注意点。

- A. PPT 不是教材的电子版，所以教师不能简单地将教材内容复制到 PPT 上。PPT 上要目标明确，重点突出，它是教学的有机组成部分。故 A 项有误。
- B. PPT 中所采用的各种资源和手段，都必须为词汇教学服务，而不能片面追求华丽的背景，否则本末倒置，甚至会分散学生注意力。故 B 项有误。
- C. PPT 的内容固然重要，形式也有讲究。无论多么重要的内容，如果满篇文字罗列和堆砌在一起，会令学生疲惫不堪，失去兴趣。故 C 项有误。
- D. 使用 PPT 的目的还在于使学生有效掌握学习内容，虽然 PPT 的使用提高了讲解效率，但留给学生记笔记的时间也缩短了，所以教师要在翻页前，尽量给学生预留出相应的时间做笔记，不要让学生在记笔记的问题上疲于应付。D 项合理。

67. 【答案】D

【解析】此题考查教学对象的特点。材料中教学对象的年龄在 14 岁左右，所以还未成年，在认知方面应该是形象思维占主导，并非抽象思维，故 A 有误。该年龄段的学生上课时注意力比较分散，容易被外界因素所干扰，故 B 有误。在学习新知识时并未达到善于归纳总结的阶段，尚处于直接感知模仿

阶段，所以在这一时期，他们的模仿能力和记忆能力相对成人来说就比较强，故 C 有误。D 正确。

68. 【答案】B

【解析】此题考查如何根据教学对象的特点设置教学内容。教师在设置教学内容时一定要考虑教学对象的特点，包括年龄、性格、学习水平等各种因素。根据材料，教学对象是处于 14 岁左右的青少年，且都是零起点水平，则教师应该选择贴近日常生活的、较为简单的话题作为教学内容，所以 A、C、D 项都是比较适合的，而 B 项“谈论旅游经历”则相对比较复杂，应该属于中级阶段涉及的话题。

69. 【答案】D

【解析】此题考查常用的汉语教材类型。

- A. 《新实用汉语课本》是刘珣主编的精读类教材，强调以任务为目标的情景、话题和功能项目的学习，重视语音、汉字、语法、语素等教学，每课前都有导入语。
- B. 《当代中文》是由吴中伟主编的精读类教材，会话—语音—汉字三线并进，重视语素教学，简化语法体系，注意情节、情境的个性化，重视世界文化的共通性。
- C. 《跟我学汉语》适合 15—18 岁母语为英语的高中学生学习，内容编排上以结构为基础，以功能为目的，以趣味为特点，注重中国传统文化的讲解。
- D. 《YCT 标准教程》针对中小学生的认知发展特点，依据第二语言习得规律编写，提供图片、活动、练习等方式，实用性和趣味性有机结合，听说领先，认写跟进。

70. 【答案】C

【解析】此题考查现代教育技术在汉语教学中的运用。

- B. 依据互动式语言学习理论，教师可以设计一些基于 MSN、SKYPE 等的汉语写作活动，让学生在其中进行互动式双向写作。在这个过程中，学生相互需要询问、澄清、确认以确保沟通顺利进行，这可以为学习者提供语义协商的机会，促进学习者关注自己语言形式的正确性，从而有利于语法学习。
- C. 在汉语课堂上，教师并不是以采用最先进的教育技术为原则，而要结合实际情况，尤其是学生的年龄层次、能力水平以及课程的类型，切不可为了追求新颖而忽视了教学的实际情况，否则会适得其反。
- D. 教育技术能为汉字教学提供便利的途径。教师可以选择一些动漫课件来介绍汉字的造字起源、构字故事，学生也可以通过一些软件学习汉字的书写和笔顺。现代教育技术既能激发学习者的兴趣，也为汉字教学提供了便利。

71. 【答案】B

【解析】此题考查语言测试与评估的方法。

- A. 学能测试：用来预测学习者是否具有学习某种语言的潜力和天赋。主要测试学习者听辨语音的能力、模仿语音的能力、辨认和利用语法形式的的能力等。
- B. 成绩测试：是一门课程或课型的测试，目的在于检查学习者在某一课程中的学习进展情况，测试内容限于教学大纲之内，如单元测试、期中期末考试等。
- C. 水平测试：用来测量学习者现有的整体的语言实际运用能力，以评定是否达到胜任某项任务的要求。如汉语水平考试，托福、雅思考试，它们都具有选拔功能。
- D. 诊断测试：为了了解学习者在学习中碰到的困难、存在的问题，通过测试了解情况，以便在随后的教学过程中调整教学方法和计划，有针对性地解决这些问题。

72. 【答案】B

【解析】此题考查语音教学中的音变教学。在现代汉语中最典型的语流音变包括连读变调、轻声、儿化等。这些语音的变化对于外国学生来说很难适应，是学习语音的难点。而重音包括词重音和句重音，其中没有音变现象；音节结构和拼写规则也是静态的语音知识，不包含语流中的语音变化项目。

73. 【答案】D

【解析】此题考查语流的重要性。人们在说话时，不是孤立地发出一个个音节，而是把音节组成一连串自然的“语流”。而汉语学习者在说汉语的过程中，虽然能单独把某些词语的读音发准，但他们往往不注意语流中存在的语音变化，所以还是会出现洋腔洋调的情况。这种情况单靠声韵母和音节的操练是远远不够的，教师应该把注意力集中在语流的操练上，让学生在朗读句子、语段、课文时逐步学习汉语语音的特点。

74. 【答案】C

【解析】此题考查汉语语音教学的方法。“带音法”就是用一个容易发的音引出另一个相关的发音部位相近的而且难发的音，该方法也叫“过渡法”。按发音部位分，sh和r都属于舌尖后音，但r相对较难发出，所以教师可以采用带音法，用sh的发音带出r的发音就比较容易了。

75. 【答案】A

【解析】此题考查语音教学中常遇到的发音问题。日本学生经常会把f和h搞混。在日语的发音系统中没有f的音，而只有h的音，日本学生很难发出f的音，所以会造成用h音来代替f音的情况。

76. 【答案】C

【解析】此题考查语音教学的对策。

- A. 语音教学应该贯穿整个教学过程，适应初、中、高不同阶段的教学目标，所以教师要注意，即使在不同的学习阶段、不同的课程类型中，也要时刻把握语音训练的机会，提高学生的发音能力。A项正确。
- B. 语音教学大部分都是机械的模仿训练，比较枯燥乏味，很多学生会失去学习兴趣。这就要求教师设计多样的课堂活动，让语音练习变得丰富多彩。B项正确。
- C. 在学生进行成段表达时，教师不可随意打断学生去进行语音纠错，这样会影响学生整体的交际，并会挫伤学生表达的积极性。最好的做法就是等学生说完之后，对其发生的语音错误进行整体的点评与纠正。
- D. 语音教学是口耳相传的活动，所以在语音教学中，最重要的就是教师示范与学生模仿，语音理论的指点只是起到辅助的作用。D项正确。

77. 【答案】C

【解析】此题考查汉语口语技能的训练重点。不同阶段口语训练的重点是：

- ① 初级阶段：语音、单句、复句和简短的语段。
- ② 中级阶段：语音、比较连贯的语段或话轮。
- ③ 高级阶段：语音、起承转合自然的语段或话轮和阐述清晰的语篇。

78. 【答案】D

【解析】此题考查汉语口语课的话题导入。话题导入的目的在于引起学生对本课所学话题的关注。所提问题应该与新课内容密切相关，先让学生就此话题回答一些问题、做简单的对话或成段表达。题目中的四个导入，D项是最为合适的，因为它和新课的开头部分紧密联系，而且该话题也很开放，学生基本都能有话可说。A项虽然出现了课文中的词“美术馆”，但偏离了本课的中心内容，所以不适合做导入。B项的提问太过于生硬，和生活距离太远，不容易引起学生的注意。C项的提问将注意点放在了“爬山”和“打牌”这两个活动的选择上，会让学生误解本课的中心内容，也不适合。

79. 【答案】B

【解析】此题考查教师对语言点的把握能力。所谓语言点，就是指讲课过程中需要重点强调的东西，一般来说都包含着一定的语法知识。这四个选项中，A项“为……起见”可以引出表示目的的小句，是一种语法格式，教师可以根据此展开讲解；C项“过来”在这里表示恢复到原来的或正常的状态，是趋向动词的特殊意义，教师也可以展开讲解；D项“省得”表示通过做某事减少不必要的麻烦，教师可以设置相关的情境引导学生使用该词。而B项“主意”虽然是一个生词，但它只是一个简单的名词，其中不包含语法知识，所以不太可能作为语言点处理。

80. 【答案】C

【解析】此题考查口语成段表达练习方式。成段表达练习的着眼点是培养学生组句成段和组段成篇的能力。A项“连句成段”是成段表达训练中比较容易

的练习方式，学习者只需根据逻辑关系将句子完整地拼合成段。B项“看图说话”，教师可利用插图、照片、漫画等让学生就此进行某一话题的成段表达。D项“复述短文”，教师可给出关键词，让学生通过添加连接词、关联词等手段，使句与句之间衔接自然。C项“给情境造句”就是用指定的词语叙述情境或将对话补充完整，这并不是成段表达训练的方式，而是句子训练的方式。

81. 【答案】B

【解析】此题考查制定课堂规则时所要遵循的原则。

- A. 公平性：指制定规则时教师需要在综合考虑不同学生特点的基础上一视同仁，让学生感到公平、公正。
- B. 科学性：对学生的课堂管理，归根到底是对人、对人与人的关系、对环境的调控管理，故制定规则时要符合学生的学习特点、身心发展规律、认知规律等因素。
- C. 可操作性：指制定的规则能否顺利、有效地实施。
- D. 普遍性：指规则适用于不同的学生，可以被不同的教师反复使用。在制定规则时，教师要有发展的眼光，制定适用于更多学生、学习环境的规定。

82. 【答案】B

【解析】此题考查教师制定课堂规则时需要考虑的因素。

- A. 制定规则时要考虑教育环境，特别是不同国家的文化差异。海外教学和国内教学最大的区别就是文化的多样性，因此制定规则时要考虑多元的文化背景。
- B. 教室的空间布置对制定课堂管理规则没有很大的影响，可以不用考虑。
- C. 学生是规则实施的对象，规则的制定要符合学生的特点，并且要建立在理解和尊重学生的基础上，要分析学生的各种课堂行为，有针对性地制定规则。
- D. “教书育人”是教师的职责，制定规则时要体现出教师对学生的“教育”。制定规则不是为了惩罚学生，而是通过合理的要求和有效的措施提醒、帮助学生。

83. 【答案】C

【解析】此题考查教师对迟到的管理办法。

- A. 迟到了就站着听课，这种做法会挫伤学生的自尊心。
- B. 迟到了就给大家买好吃的，学生一般经济不独立，这样会加重学生的心理负担和经济负担，对中小學生来说更不合理，不具普遍性。
- C. 迟到就给大家唱歌或讲故事，这种方式比较合理，这些对学生来说还是可以完成的，但总在大家面前唱歌讲故事也会感到不好意思，由此可以减少迟到次数。

D. 迟到就加大学习力度的做法不合理,这是属于体罚的方式,会引起学生的不满,引起学生的消极抵抗,进而影响师生间的和谐关系。

84. 【答案】D

【解析】此题考查课堂问题行为产生的原因。

- A. 学生自身的心理是引起问题行为的重要因素,有些学生想通过做小动作、扰乱课堂纪律等方式来引起授课老师的注意。
- B. 教学内容也是引起学生问题行为的因素之一,教学内容的难易程度、有趣与否,都会影响学生上课的注意力,进而影响学生的课堂表现。
- C. 教室的空间大小、通风度、课堂气氛都属于教学环境,如若教学环境引起学生的不适感,同样也会促使学生产生问题行为。
- D. 教师的教学风格当然也是课堂教学的重要因素,每位教师都有其独特的教学方式,有无鲜明的教学风格并不会影响学生问题行为的产生与否。

85. 【答案】A

【解析】此题考查教师与学生家长沟通的方式。家长是教师开展教育教学工作时有利的资源之一,教师要多建立沟通渠道,保持有效互动。汉语教师与中小学生的家长沟通时要注意很多方面,多谈论孩子行为上的问题,作为老师也要给家长出谋划策,提供一些切实可行的建议,故B项合理。另外,不要总在家长面前抱怨孩子的不好,因为每个家长都希望看到孩子的进步,所以教师要多和家长分享学生的优点,这样,父母会更积极鼓励孩子,孩子也有动力,教师也得到了支持,这样就形成了良性循环,故C项合理。同时,教师也要注意沟通时的态度,要诚恳积极,不要总发牢骚,否则会传递消极情绪,让家长难堪,也让学生丧失信心,故D项合理。而A项是不合理的,教师更好地分析问题并不是建立在对孩子性格人品的评定上,因为他们并未成熟,现在的表现并不代表他们今后的性格发展,对孩子性格人品的评定是不科学也是不合理的。

86—91. 【答案】B、C、G、A、E、D

【解析】86—91题考查“把”字句的分阶段教学。“把”字句无论在结构上还是在语义、语用上都是极其复杂的,所以在教学安排上,应该将其贯穿于初、中、高级的全过程,但我们要依据以下几条原则对“把”字句的教学顺序细加琢磨:

- ① 结构上:从简单到复杂。
- ② 频率上:高频率使用的句型在前,低频率使用的在后。
- ③ 内容上:比较具体的在前,比较抽象的在后。
- ④ 语用上:强制性“把”字句(不用“把”字句就无法用其他句式来表达的)在前,非强制性“把”字句(不使用“把”字句也可表达该意思的)在后。
- ⑤ 语体上:口语体在前,书面语体在后。

根据上述几条原则，我们对“把”字句 A—G 这 6 个语法点进行一个大致的分类：

- B. 句式【Sb+把+O+V+在/到+某处所】应该置于初级阶段，是让学生最先接触的句式之一。因为该句式属于强制性“把”字句，使用频率很高，且具有很强的动作性，教师能用简单的动作演示出来，可以作为引出“把”字句的句式。
- C. 句式【Sb+把+O+V+结果补语】也应放在初级阶段讲解。表示确定的事物因为动作而发生某种变化，产生某种结果。这类句式出现频率高、适用面广，且学生在学习“把”字句前已基本学会了简单的结果补语，所以该句式不会构成很大难度。
- G. 句式【Sb₁+把+N+V+给+Sb₂】应放在初级阶段的稍后部分进行讲解。该句式也属于强制性“把”字句，使用频率很高，且口语色彩比较浓。但这种“把”字句在结构上稍微复杂一些，因为其中涉及两个人，即施事和受事，所以应放在稍后部分讲解。
- A. 句式【Sb+把+O+V+着】应放在中级阶段讲解。从内容上看，该句式还是带有很强动作性的，如“把眼睛闭着”，故也可用动作演示出来，结构上也较简单。但从使用频率来看，该句式在生活中并不常用，留学生也很少接触到，故放在中级。
- E. 句式【Sb+把+O+V+一+V】也应放在中级阶段讲解。构成该句式的一个重要的格式是动词重叠形式“V—V”，该形式学生已经掌握。但该句式使用频率很低，动词也只局限在“说一说”，且在具体使用中还有一定的限制，所以放在中级阶段。
- D. 句式【Sb₁+叫/让+Sb₂+把+O+V+补语】应放在高级阶段讲解。从结构上看，它相对比较复杂，属于兼语句，由两个层次套叠而成，难度较大，且该句式属于非强制性“把”字句。另外，该句式的使用频率也不是很高，所以应放在高级阶段。

92. 【答案】C

【解析】此题考查汉语教师确定课堂教学重点的能力。根据不同的教学对象以及不同教学情境设计的课程往往会有不同的教学重点，一般来说，确定教学重点时教师要把握以下三项原则：

- ① 课堂教学重点应与课程的教学目标保持一致。比如，某课的教学目标主要是培养学生的汉语口语能力，那教案设计就应围绕口语技能及相关语言要素设计。
- ② 课堂教学重点应与课程组织方案保持一致。在确定教学重点时教师需要对教学单元的内容进行整体规划，在此基础上确定具体课时的教学重点。
- ③ 确定教学重点时应考虑教学对象的年龄与汉语水平。比如，教学对象为幼

年学习者，由于认知能力有限，语法教学可融入到口语、听力或阅读环节中练习。

该汉语课为综合课型，因此，语音、汉字、词汇、听说读写技能都应涵盖。但作为初级水平汉语课，应遵循听说先行的原则，教师可将语音、口语以及听力作为教学重点，而汉字、阅读和写作教学可安排相对较少的时间。

93. 【答案】A

【解析】此题考查教师对区域教育环境的分析能力。汉语教师要了解区域文化的特征，是属于竞争型还是参与型教育文化。

- ① 竞争型教育文化：比较重视学习成果，常通过测试类的形式来检验学生的学习效果，给学生排名次或选拔学生。汉语课程要注重教学内容的系统性和丰富性，教学需要具有一定的难度和强度。课堂活动也比较紧凑，学习内容明确清晰。
- ② 参与型教育文化：比较注重教育的过程，关注学生的学习体验与经历，教学活动的形式更加丰富多样，更强调学生的参与，且测试频率较低。汉语课程更注重教学内容的实用性和生动性、课堂活动的趣味性与多样性，同时可以安排适量的文化课，让学生体会到汉语学习的快乐。

94. 【答案】D

【解析】此题考查教师合理安排课时的能力。该课课型为综合课，所以教学内容会涉及汉语言要素教学和汉语技能教学。一般来说，综合课分两个课时完成，教学内容的分配方法如下：

- ① 按语言要素和技能切分教学内容。第一个课时运用于该课的生词与语法教学，第二个课时运用于课文理解以及听说读写拓展活动。
- ② 将课文切分为两段安排课时。第一个课时和第二个课时分别运用于前半段和后半段课文的生词、语法、课文教学及相关听说读写活动。

鉴于材料中的对话内容较短，不适合拆成两半来教学。江老师可以按照语言要素和技能来切分教学内容，即第一个课时运用于该对话生词与语法点的讲解与操练，而将第二个课时用于课文理解以及听说读写巩固活动。

95. 【答案】A

【解析】此题考查教师对课文生词的处理能力。该课的生词有16个，对于45分钟的课时来说可能偏多，且教学情境的限制又不能使课程进度过快。因此需要根据生词的实用程度和使用频率进一步进行筛选。“月底”“暑假”“中旬”“钢琴”这几个词相对来说没有其他几个实用，因此不作为生词的教学重点，简单操练即可。能作为重点教学的生词有7个：放假、生日、南方、旅行、快乐、考试、开心。剩下的5个生词则应纳入语法点的教学环节处理，不放在生词的教学环节。它们可以构成的语法点形式为：①时间词+以前/以后；②打算去+place+verb；③什么时候+verb；④别+verb。

96. 【答案】B

【解析】此题考查教师导入语言点的方法。在讲解一个新的语法项目之前，教师最好要设计一个简短的导入。所谓语法点的导入，就是把语法项目介绍给学生。导入得法，可以吸引学生的注意力，帮助学生理解，降低学习难度。

- ① 情景导入法：教师设置一个真实的情景来导入语法点。比如，在学习表示领属关系的“Sb的N”之前，教师可从学生那里收集几样东西，然后问：“这是谁的笔？”引导学生回答出：“这是我的笔。”
- ② 话题式导入法：简单地说就是通过聊天的方法自然导入。材料中江老师的做法就属于话题式引入，由谈论学生的作息来导入“以前/以后”的语法点。
- ③ 课文引例导入法：直接从课文中找出包含要讲的语法点的句子，用这些句子导入。或者将课文内容掰开、揉碎，变成一个个问题，通过问问题的形式导入。
- ④ 以旧带新导入法：如果新的项目和以前所学的某一内容相关，教师可以通过复习已经学过的语法项目带出新的语法项目。

97. 【答案】C

【解析】此题考查教师设计课堂活动的注意点。

- A. 学生是课堂教学的中心，教师则是课堂教学的主导。教师所设计的课堂活动需要从学生出发，了解他们的学习需求和文化背景，以便更有效地开展课堂活动。
- B. 教师在设计课堂活动时应该选择趣味性话题，但趣味性应从学生的角度判断，也即学生是否对该话题有话要说，是否有兴趣讨论。所以话题要贴近学生的生活。
- C. 课堂活动虽然要追求多样性、趣味性，但不是越新颖越好，课堂活动设计首先要考虑的是教学内容和教学对象，而不是为了活动而活动，否则会适得其反。
- D. 课堂活动设计的初衷是为了通过轻松有趣的方式帮助学生练习语言点。所以活动还是要围绕本课的生词和语法展开，不是无目的的游戏玩乐。

98. 【答案】A

【解析】此题考查多元智能理论与汉语教学活动的联系。“多元智能”包括语言智能、逻辑数学智能、视觉空间智能、肢体运动智能、音乐智能、人际智能、内省智能、自然观察者智能。而“多元智能”与汉语教学可以有机结合起来，尤其是设计出多样的课堂/课外活动，从多方面培养学生的汉语技能。材料中播放视频录像、根据照片提问回答的设计都属于视觉空间智能的开发，创造真实、形象、直观的语言环境，激活学生的视觉空间智能，对语言教学的作用不言而喻。

99. 【答案】B

【解析】此题考查教师组织课外活动的的能力。

- A. 虽然学生是课外活动参与的主体，教师只是一个辅导者，但这并不意味

着教师在其中不管不顾。在分配任务时，教师也要参与其中，将小组内的任务细化，保证每个学生都能分配到一个任务，这样就能鼓励大家都参与进来。

- B. 在分小组时，教师要注意每组学生的语言水平，尽量给每个组都安排一个水平较高的学生，让他带动整个小组积极完成任务，这也是合理安排资源的方式。
- C. 在分小组时，教师最好将不同文化背景的学生分配到一起，这样有利于学生取长补短，在文化碰撞中互相学习，也有利于培养学生跨文化的视野。
- D. 在分小组时，教师应该要考虑到学生的性格特点，最好将外向型性格的和内向型性格的分到一起，让前者带动后者多说话、多参与，前者也会在后者的影响下更踏实、更理智。这样的分配方式能让学生取长补短，互相学习。

100. 【答案】C

【解析】此题考查教师灵活运用第二语言教学法的能力。

- A. 听说语言教学法：主张听说领先，重视口语学习，并将句型作为语言学习的核心内容。句型替换、完成句子、转换句子等方式在听说法的课堂中比较常见。听说法操作简单，训练效率高，但训练方式比较机械，课堂气氛沉闷。
- B. 交际语言教学法：以培养语言学习者交际能力为根本目标，强调在真实情境中练习语言。在课堂上教师常常模拟真实生活，设计任务来帮助学生训练语言。交际法能满足学生运用语言的实际需求，但很难保证语法学习的系统性和准确性。
- C. 任务型语言教学法：强调语言教学应以任务为中心，该“任务”必须具有明确的目标以及清晰的步骤，一般要求学生协作完成，强调互动性。教师一般要帮学生做好词汇和语法上的准备，帮助学生训练真实的语言交际能力。材料中的活动方式就属于任务型语言教学法。
- D. 全身反应语言教学法：主张通过肢体动作来理解语言。在课堂中教师用目的语给出指令，学生则用肢体语言来互动和回应，并同时说出目标语言。由于需要结合肢体动作，该方法适合教授内容比较具体的词语或语法结构。

第三部分

101. 【答案】A

【解析】此题考查中国传统民居主要流派的特点。

- A. 徽派建筑：在总体布局上，依山就势，构思精巧，自然得体；在平面布

局上规模灵活，变幻无穷；在空间结构和利用上，造型丰富，讲究韵律美，以马头墙、小青瓦最有特色；在建筑雕刻艺术的综合运用上，融石雕、木雕、砖雕为一体。尤以民居、祠堂和牌坊最为典型，被誉为徽州古建三绝。

- B. 闽派建筑：闽派民居即流行于闽南地区的一种建筑风格，“土楼”是其最为鲜明的代表。福建土楼，遍布全省大部分地区，尤以福建西南部的漳州、龙岩地区为众，其中位处西部的永定县和南部的南靖、平和、华安等县最为集中，是一种供聚族而居、且具有防御性能的民居建筑。
- C. 苏派建筑：苏派民居是指江浙一带建筑风格，是南北方建筑风格的集大成者，园林式布局是其显著特征之一。中国传统园林布局追求曲折之致的理论：布置曲折幽深，直露中要有迂回，舒缓处要有起伏。
- D. 川派建筑：流行于四川、云南、贵州等地的一种建筑风格，其中以川西民居里的吊脚楼最为典型。吊脚楼以木桩或石为支撑，上架以楼板，四壁用木板或竹排涂灰泥，屋顶铺瓦或茅草。吊脚楼窗子多向江，所以也叫望江楼。

102. 【答案】A

【解析】此题考查中国帝王陵寝知识。明孝陵，坐落于南京市玄武区紫金山南麓，是明太祖朱元璋与其皇后的合葬陵墓。因皇后马氏谥号“孝慈高皇后”，且奉行孝治天下，故名孝陵。明成祖为朱棣，是明太祖的第四子；明仁宗为朱高炽，是明成祖的长子；明宣宗为朱瞻基，是明仁宗的长子。

103. 【答案】D

【解析】此题考查民间传统艺术之剪纸文化。题目中的剪纸由莲花和鲶鱼组成。“莲”是“连”的谐音，“鲶”是“年”的谐音，“鱼”是“余”的谐音。“连年有余”是称颂富裕的祝贺之词，以示来年丰收吉祥。

104. 【答案】C

【解析】此题考查汉族婚姻仪礼知识。“六礼”指从议婚至完婚过程中的六种礼节，即：纳彩、问名、纳吉、纳征、请期、亲迎。

- ① 纳彩：男方家请媒人去女方家提亲，女方家答应议婚后，男方家备礼前去求婚。
- ② 问名：男方家请媒人问女方的名字和出生年月日。
- ③ 纳吉：男方将女子的名字、八字取回后，在祖庙进行占卜。
- ④ 纳征：男方家以聘礼送给女方家。
- ⑤ 请期：男家择定婚期，备礼告知女方家，求其同意。
- ⑥ 亲迎：新郎至女家迎娶。

105. 【答案】B

【解析】此题考查作家作品知识。《金石录》主要由宋代赵明诚撰写，其余部分由其妻李清照完成。《金石录》一书，著录其所见从上古三代至隋唐五代

以来，钟鼎的铭文款识和碑铭墓志等石刻文字，是中国最早的金石目录和研究专著之一。

106. 【答案】B

【解析】此题考查作家作品知识。《始得西山宴游记》是唐代柳宗元的永州八记之一，是柳宗元被贬为永州司马时，借写山水游记书写胸中愤懑的散文。《冷泉亭记》的作者是唐代的白居易，《石钟山记》的作者是北宋的苏轼，《游褒禅山记》的作者是北宋的王安石。

107. 【答案】D

【解析】此题考查文学诗词流派。苏轼和辛弃疾都属于“豪放派”诗词的代表，他们的诗词气象恢弘，豪迈放纵，气度超拔，不受拘束。而柳永则是“婉约派”诗词的代表，其作品侧重儿女风情，结构深细缜密，音律婉转和谐。温庭筠是“花间派”的鼻祖，词作内容多为歌咏旅愁闺怨、合欢离愁，局限于男女燕婉之私。周邦彦是“格律派”的创始人，精通音律，能自创新词调，作品格律严谨，音调谐美，词句工巧典丽。

108. 【答案】C

【解析】此题考查古人称号方面的知识。

- A. 字：古代男子成人，不便直呼其名，故另取一与本名含义相关的别名，称之为字，以表其德。如孔子，名丘，字仲尼。
- B. 别号：是指古代人于名字之外的自称，简称号，与名、字无联系。在古人称谓中，别号亦常作为称呼之用。如苏轼，别号东坡居士。
- C. 谥号：古代君主、诸侯、大臣、后妃等具有一定地位的人死去之后，根据他们的生平事迹与品德修养，评定褒贬，而给予一个寓含善意、带有评价性质的称号。如陶渊明谥号靖节，岳飞谥号武穆。
- D. 尊号：指古代尊崇皇帝、皇后、皇太后在世时的称号，一般用于外交、礼仪、祭祀等。如唐玄宗于开元二十七年受尊号“开元圣文神武皇帝”。

109. 【答案】B

【解析】此题考查中国古代文人重要的文学理论或文学主张。韩愈是唐代杰出的文学家、思想家、哲学家。他提倡“文以载道”和“文道结合”，反对六朝以来的骈偶之风，提倡先秦、两汉的散文，文学上主张“词必己出”“惟陈言之务去”“文从字顺”“气盛言宜”，对后人的散文写作很有指导意义。而“即事名篇”是杜甫的主张，意思是：文学创作应该根据现实事件有感而发，而不拘泥于作文体制、题材、内容的窠臼限制。

110. 【答案】C

【解析】此题考查古代文学运动的相关知识。古文运动是唐代中期以及宋朝提倡古文、反对骈文为特点的文体改革运动。韩愈和柳宗元是古文运动的领袖。“古文”这一概念由韩愈最先提出，他把六朝以来讲求声律和辞藻、排偶的骈文视为俗下文字，认为自己的散文集成了两汉文章的传统，所以

称“古文”，故C项有误。韩愈提倡古文，目的在于恢复古代的儒学道统，将改革文风与复兴儒学变为相辅相成的运动。在提倡古文时，进一步强调要文以载道，所谓“文以载道”，就是说“道”像车上所载之货物，通过车的运载，可以到达目的地。文学也就是传播儒家之“道”的手段和工具。

111. 【答案】B

【解析】此题考查丝绸之路的历史知识。“陆上”丝绸之路是连接中国腹地与欧洲诸地的陆上商业贸易通道，汉武帝派张骞出使西域形成基本干道。它以西汉时期长安为起点（东汉时为洛阳），经过河西走廊到敦煌。从敦煌起分为南北两路：南路从敦煌经楼兰、于阗、莎车，穿越葱岭（今帕米尔）到大月氏、安息，往西到达条支、大秦；北路从敦煌到交河、龟兹、疏勒，穿越葱岭到大宛，往西经安息到达大秦。

112. 【答案】A

【解析】此题考查丝绸之路上的商业交流。从西域传入中原的有：汗血马、毛皮、葡萄、核桃、石榴、黄瓜、大葱、魔术、西域音乐等；从中原传入西域的有：丝绸、瓷器、茶叶、杏、冶铁术、造纸术、凿井技术等。

113. 【答案】B

【解析】此题考查对中国茶叶知识的了解。茶叶按照泡水后颜色的不同大致可分为黑茶、红茶、黄茶、乌龙茶（青茶）、白茶、绿茶。著名的茶叶分类如下：

A. 红茶：正山小种、烟小种、滇红、祁红、叶茶、碎茶等。

B. 黑茶：湖南黑茶、湖北老青茶、普洱茶、西路边茶等。

C. 白茶：白毫银针、白牡丹、君山银针、北港毛尖等。

D. 绿茶：龙井、碧螺春、雨花茶、珠茶、黄山毛峰等。

114. 【答案】D

【解析】此题考查敦煌莫高窟的文化知识。莫高窟又称千佛洞，是世界上规模最大、保存最完整的佛教艺术宝库。“天衣飞扬，满壁风动”描述的就是莫高窟内精妙绝伦的飞天艺术，印度人把空中飞行的天神称为飞天，飞天多画在佛教石窟壁画中，飞天艺术和佛教有着密不可分的关系。

115. 【答案】C

【解析】此题考查对时事政治“一带一路”的正确认识。C选项说法有误，“实现主导世界市场的目的”是干涉他国的表现，各国经济要共同和谐发展，不可实现由一国主导。

116. 【答案】C

【解析】此题考查文学常识。C选项有误，我国第一部长篇叙事诗是《孔雀东南飞》，《离骚》是我国第一部长篇政治抒情诗。屈原是浪漫主义的伟大诗人，其创作的《离骚》奠定了我国古典诗歌积极浪漫主义的优良传统。《离骚》的浪漫主义特征，在内容上表现为对进步理想孜孜不倦的追求，在

艺术上表现为采用丰富的神话素材，通过自由的幻想，构成奇特的情节、境界，并善于利用、发展民歌的比兴手法，来象征他与楚国黑暗势力的斗争是真、善、美与假、恶、丑的斗争。

117. 【答案】A

【解析】此题考查古代汉语字词解释。A项有误，“颜色”是古今异义词，“颜”在古汉语中解释为“眉目之间”，“色”解释为“脸色”。

118. 【答案】D

【解析】此题考查古汉语虚词的释义。“是以见放”中的“以”是介词，引进动作、行为产生的原因，“以”和“是”构成宾语前置的介宾结构，“是以”的语序应为“以是”，意思是“因为这个原因”，可译为“因此”。

A. “宫之奇以其族去虞”中的“以”是动词，意为“率领”；

B. “以其无礼于晋”中的“以”是连词，意为“因为”；

C. “先帝不以臣卑鄙”中的“以”是动词，意为“认为”；

D. “赵王岂以一璧之故欺秦邪”中的“以”是介词，意为“因为”。

119. 【答案】C

【解析】此题考查历史上变法运动的相关知识。

A. 商鞅变法：发生在战国时期的秦国。商鞅是战国时期著名的政治家和法家。为了使秦国富国强兵，建立统一的封建帝国，先后推行了两次以“农战”和“法治”为中心的变法活动。商鞅变法有力打击了旧的世卿世禄制和旧的生产关系，使落后的秦国一跃而为一等强国，并为后来秦始皇统一中国奠定了坚实的基础。

B. 李悝变法：发生在战国时期的魏国。魏文侯任用李悝为相，进行变法改革。李悝在政治上主张废止世袭贵族特权，选贤任能，赏罚严明。经济上主要实行尽地力、平籴法，极大地促进了魏国农业生产的发展，使魏国因此而富强。

C. 吴起变法：发生在战国时期的楚国。楚悼王任命吴起为令尹，对楚国政治、法律、军事等实行改革。他主张均爵平禄、废除无能的官职，削减官吏俸禄，将节约的财富用于强兵。经过变法，楚国国力开始强盛。

D. 申不害变法：发生在战国时期的韩国。申不害强调君主的统治之“术”，他认为君主委任官吏，要考察他们工作是否称职，再根据了解到的情况进行提拔和清除。变法使韩国国内政局得到稳定，贵族特权受到限制，百姓生活渐趋富裕。

120. 【答案】B

【解析】此题考查中国绘画和西方绘画的异同。

A. 中国画重神似，是线性艺术；西洋画注重形似，是板块艺术。中国画盛用线条，西洋画线条都不显著。中国画人物中的线条特名为“衣褶”，都是艰深的研究功夫。西洋画就不然，只有各物的界，界上并不描线。

所以西洋画很像实物，而中国画不像实物，一望而知其为画。

- B. 中国画不注重透视法，西洋画极注重透视法。透视法，就是在平面上表现立体物。西洋画力求肖似真物，故非常讲究透视法。而中国人作画同作诗一样，想到哪里，画到哪里，不受透视法的拘束。
- C. 中国画不重背景，西洋画重背景。中国画与西洋画这点差别，是由于写实与传神的不同而生。西洋画重写实，故必描背景。中国画重传神，故必删除琐碎而特写其主题，留白较多，以求印象的鲜明。
- D. 中国画题材以自然为主，西洋画题材以人物为主。中国画到了唐代，山水画常为中国画的正格。西洋自希腊时代起，一直以人物为主要题材。中世纪的宗教画，大都以群众为题材。

121. 【答案】C

【解析】此题考查中国绘画知识。文人画泛指中国封建社会中文人、士大夫所作之画，以唐代王维为其创始者。顾恺之是东晋时期著名的画家，其“迁想妙得”“以形写神”等论点，为中国传统绘画的发展奠定了基础。吴道子是唐代杰出的画家，尤精于佛道、人物，长于壁画创作，被尊称为画圣。赵孟頫是元初著名书法家、画家、诗人，文人画作为正式的名称，是由元代画家赵孟頫提出的。

122. 【答案】C

【解析】此题考查北宋的经济发展情况。北宋时期经济发展的一大体现就是货币形式的变革，“交子”的出现使得货物的流通更为迅捷。交子是中国最早由政府正式发行的纸币，也被认为是世界上最早使用的纸币，C选项就是交子（纸币）的样式。A选项是流行于春秋战国时期的布币，B选项是流行于唐代的货币“开元通宝”，D选项是流行于秦及汉初的铜币“半两”。

123. 【答案】A

【解析】此题考查北宋时期的民俗文化。

- A. 北宋服饰的特点是简洁质朴，女装拘谨、保守，色彩淡雅恬静。其原因是唐王朝没落后，政治上虽然开放民主，但由于“程朱理学”思想的影响，体现在服饰上就是简约质朴，而非珠玉坠饰。
- B. 冷饮在宋代发展得很快，而且种类繁多，还出现了冷饮专卖店。
- C. 瓦子是一种娱乐兼经营的场所，说书、唱曲、演杂剧等，为了适应市民文化生活的需要而在宋代兴盛。
- D. 在住房上，农村百姓多为低矮的茅屋，而贵族官僚宅第宏丽，有前堂后寝。

124. 【答案】A

【解析】此题考查宋朝时期的社会阶层知识。宋朝遵循“重文轻武”的基本国策，大力发展科举，对士人也极为尊重，世人多称宋朝为士大夫政治。宋代儿童启蒙教育念的《神童诗》开篇就说：“万般皆下品，唯有读书高。”

足见士人在社会中的地位。虽然宋朝经济发展较快，商人也逐渐提高了自己的地位，但还是无法超越读书人的。

125. 【答案】A

【解析】此题考查“文化休克”理论的提出者。“文化休克”（Cultural Shock）是1958年美国人类学家奥博格（Kalvero Oberg）提出来的一个概念，是指一个人进入到不熟悉的文化环境时，因失去自己熟悉的所有社会交流的符号与手段而产生的一种迷失、疑惑、排斥甚至恐惧的感觉。

126. 【答案】C

【解析】此题考查跨文化交际中造成交际障碍的原因。

- A. 价值观念：指对人们的信仰与世界观的评价，是评估行为的标准。西方文化的价值观主要是个性解放、自我实现，中国文化的价值观强调天人合一，达到人与自然和谐统一、社会趋向平衡和稳定。
- B. 思维方式：指思考问题的根本方法。一般西方人偏重抽象思维和分析思维；中国人偏重形象思维，且中国人的思维具有综合特征，善于从个别中概括整体。
- C. 文化定式：一个群体成员共同享有的对其他群体属性一套固定的信念或先入为主的观点，文化定式又叫文化定型或刻板印象。如人们常说的关于犹太人的精明、法国人的浪漫、德国人的严谨都是文化定式。材料中男主人公对美国存在快节奏的文化定式，而当他见到实际的美国小镇时，发现和自己原有的印象差距很大。
- D. 文化偏见：指与本群体比较而产生的对他群体毫无根据的态度，常以无理由的厌恶、怀疑、仇恨等形式表现出来。偏见的影响力要比定式严重得多，偏见转化为行为就称为“歧视”。

127. 【答案】C

【解析】此题考查中美文化差异。

- A. 不确定性规避程度：指对不确定性和模糊性的容忍程度。不确定性规避高的文化追求生活的稳定，喜欢先挣钱再消费；不确定性程度规避低的文化更喜欢流动，追求冒险，喜欢先贷款再享受。中国的不确定性规避程度要高于美国。
- B. 高低语境文化：高语境文化通过外观环境或内化于人们心中的价值观来表达大部分意义，而用语言明确传达的仅是一小部分；低语境则把大部分信息编入明晰的语言中，直接表达出来。中国属于高语境文化，美国属于低语境文化。
- C. 思维特征：西方以个体为定位和先行逻辑思维为主要特征，注重效率，擅长分析；东方以集体为定位和整体性思维为主要特征，侧重人性化的社会关系，利于整合。中国文化注重整体性思维，美国文化注重线性逻辑思维。

- D. 接触文化与非接触文化：接触文化指人际距离较小、身体接触较多；非接触文化指人与人之间需要保持较大空间距离、较少身体接触。接触文化多处于热带地区，非接触文化常处于较冷的北半球，中国和美国都属于非接触文化。

128. 【答案】D

【解析】此题考查文化结构的四个层次。文化可以分为四个层次：

- ① 物态文化层：为了满足人类生存和发展需要所创造的物质产品及其所表现的文化，包括衣、食、住、行各方面。A项就属于物态文化层中的饮食文化。
- ② 制度文化层：由人类在社会实践中组建的各种行为规范、准则，并将它们规范为社会经济制度、婚姻制度、家族制度、政治法律制度。B项就属于此文化层。
- ③ 行为文化层：由人类在社会实践，尤其是人际交往中约定俗成的习惯性定式构成，多以民风民俗形态出现，具有鲜明的民族、地域特色。D项就属于此文化层。
- ④ 心态文化层：由人类社会实践和意识活动中长期化育出来的价值观念、审美情操、思维方式等，是文化的核心部分。C项就属于此文化层。

129—132. 【答案】B、C、D、A

【解析】129—132题考查中国书法艺术知识。

- A. 怀素：唐代书法家，以“狂草”名世，史称“草圣”，与张旭齐名，合称“颠张狂素”。其草书笔法瘦劲，飞动自然，虽率意颠逸，但法度具备。《自叙帖》是怀素的草书巨制，活泼飞动，笔下生风。
- B. 颜真卿：唐代书法家，擅长行、楷，与柳公权合称为“颜柳”，有“颜筋柳骨”之说。颜真卿创“颜体”楷书，“颜体”结构方正茂密，笔画横轻竖重，笔力浑厚。《多宝塔碑》是颜真卿的经典之作，结构规范严密，用笔一丝不苟。
- C. 王羲之：东晋时期书法家，有“书圣”之称，与其子王献之合称为“二王”。其书法广采众长，自成一家，风格平和自然，笔势委婉含蓄。代表作《兰亭序》被誉为“天下第一行书”。
- D. 米芾：北宋书法家，与蔡襄、苏轼、黄庭坚合称“宋四家”。擅长篆、隶、楷、行、草等书体，讲究整体气韵，兼顾细节，善于在转折顿挫中形成飘逸的气质。《研山铭》是米芾书法精品中的代表作，此帖沉顿雄快，跌宕多姿，被视为珍品。
- E. 欧阳询：唐代书法家，是楷书四大家之一，并且是一位杰出的书法理论家，他总结出了练书习字八法。《楷书千字文》《行书千字文》都是其代表作品。

133. 【答案】B

【解析】此题考查中国姓氏来源。

- A. “仲”是以排行次第为姓。这是宗法制的一种体现。周代以孟（伯）、仲、叔、季作为子孙排行的次序，其后裔则可称孟氏、伯氏、仲氏、叔氏、季氏。
- B. “司徒”是以古代官职为姓。司徒是上古官名，主管教化民众和行政事务。春秋时，卫国大夫夏丁氏的儿子期任司徒，其后也称司徒氏。
- C. “陶”是以职业为姓。再如“屠、卜、巫”等，在夏商周时期，这些人都属于低级贵族，不得封土，但可以称氏，后人即以其从事的职业为姓。
- D. “慕容”是由少数民族的称呼转化而来的，后成为汉姓。

134. 【答案】D

【解析】此题考查中外姓名的差异。

- A. 西方的很多姓氏都带有浓重的宗教色彩，如 Grace（感恩）、Elizabeth（上帝的誓约）、John（源自希伯来语，上帝仁慈的恩赐）。
- B. 西方人不像中国人讲究“子不名父母，臣不名君上”，他们喜欢用英雄、伟人 or 家中祖辈之名作为姓名，如英国首相丘吉尔的父亲就叫伦道夫·丘吉尔。
- C. 五千年前，中国汉族已经开始用姓来表明部落世系，姓的出现是原始人类逐步摆脱蒙昧状态的标志，寻根问祖，凭的就是姓氏，故一个人的姓氏比名字重要。
- D. 在中国，男人与女人的名字虽然在用字上各有偏好，却并不是绝对的，比如“萧楚女”这样女性化的名字也可以是男人的名字。此外，很多名字是男女都可以使用的，比如“陆小凤”是古龙小说中的男主角，而“徐小凤”则是一位女歌手。

135. 【答案】C

【解析】此题考查汉语教师为学生起中文名时遵循的原则。汉语学习者都希望有一个既好记又有内涵的中文姓名，教师在给学生起中文名时就必须要了解该学生母语文化的特点，比如宗教信仰、家族传统等等因素。同时也要加入一些中国文化的元素，这能使学生感到自己的名字不是简单的音译，而是有文化内涵的，也能激发学生学习中国文化的热情。当然，起名字时也要考虑学生本人的喜好，若不征求学生本人的意见，而只根据教师的喜好，那所起的中文名字可能会引起学生的抵触。

136. 【答案】B

【解析】此题考查汉语教师为学生起中文名的方法。根据材料内容，为外国留学生起中文名字有三种方式。“亨德森”是依据音译法起的名字。“韩建国”是完全按照中国人的姓名特点起名的，且“建国”是属于上个世纪常

用的名字，现在已经过时，不一定获得学生的青睐。“贺兰博文”使用了复姓“贺兰”，虽然名字有中国文化内涵，但是和学生原名差距较大，而且不太容易识记，所以也不适合。“韩德胜”就是依据中外融合的方式，读音和原名差距不大，“韩”姓也是中文姓氏中存在的，“德”是中华民族倡导的美德，“胜”意为胜利、成功，带有积极意义，所以该名字比较合适。

137. 【答案】A

【解析】此题考查汉语教师姓名文化的教学安排。根据材料中周老师的教学安排，我们大致可以推断出其教学对象的年龄应该是处于青少年，而非成年，所以若在课堂上大篇幅讲解中国姓氏来源、典型用字所包含的文化以及中西方起名的差异等，是不会引起学生的兴趣的，而且对于该年龄层次的学生来说这些文化知识也偏复杂。教师引导学生学习的应该是中文姓名的结构和组合方式，因为中文的姓名结构是“姓+名”，这和西方姓名结构是有很大差异的，但学生很容易掌握，所以周老师应该选择该项目进行教学。

138—141. 【答案】D、B、E、A

【解析】138—141题考查百家争鸣中主要的思想流派。

- ①“同与小同异，此之谓小同异；万物毕同毕异，此之谓大同异”是名家关于“合同异”的观点，即认为万物之“同”与“异”都是相对的。名家以辩论名实问题为中心，展开论辩并提出自己的见解。名家以善辩成名，又称“辩者”。
- ②“我无为，而民自化；我好静，而民自正”是道家关于“无为而治”的观点，出自《道德经》。老子强调治理国家不要过多地干预，要顺其自然，充分发挥百姓的创造力，做到自我实现。
- ③“贤者与民并耕而食，饔飧而治”是农家的观点，农家是先秦在经济生活中反映农业生产和农民思想的学术流派，主张推行耕战政策，奖励发展农业。
- ④“君者舟也，庶人者水也，水则载舟，水则覆舟”是儒家关于“仁政”的观点，说明百姓可拥护君主，也能推翻君主，反映了儒家仁政爱民的思想。

142. 【答案】B

【解析】此题考查四合院的结构。影壁可以位于大门内（内影壁），也可位于大门外（外影壁），①处是四合院的内影壁。影壁主要用于遮挡视线，美化大门的出入口。⑤处是“垂花门”，位于内外院之间的隔墙上，装饰富丽，能起到隔绝内院视线的作用。“倒座房”是整个四合院中最南端的一排房子，与正房相对，坐南朝北，其间的房子一般为仆人居住。“宅门”又叫大门，是四合院与外界沟通的通道，一般都修筑在整个院落的东南侧，以取“紫气东来”之意。

143. 【答案】D

【解析】此题考查四合院的结构。②③处都属于厢房，②处是西厢房，③处是东厢房。以东厢房为尊，西厢房为卑，所以东厢房一般住长子长媳，西厢房一般住女儿。《西厢记》之所以叫《西厢记》就是因为崔莺莺住的是西厢房。

144. 【答案】B

【解析】此题考查中国神话传说。青龙、白虎、朱雀、玄武是汉族神话中的四方神灵，有祛邪、避灾、祈福的作用。这四象分别代表了四方的二十八星宿，东之青龙，西之白虎，南之朱雀，北之玄武，黄为中央正色。所以在四合院中，③处东厢房就是青龙的方位，而东厢房比西厢房高三寸，也是依据了“宁可青龙高万丈，不让白虎抬寸头”的风水理论。

145. 【答案】A

【解析】此题考查中国传统建筑与政治思想的关系。“北屋为尊，两厢次之”说明了内宅中位置最优越显赫的正房都要给家长和老一代的老爷、太太居住，这是中国传统政治制度“宗法制”在建筑结构上的反映。所谓宗法制就是嫡长子继承制，利用父系关系的亲疏来决定土地、财产和政治地位的分配与继承，把血缘纽带同政治关系结合起来，“家”和“国”密切结合。

146. 【答案】C

【解析】此题考查四合院相关知识。

A. “大门不出，二门不迈”的“大门”就是指四合院的大宅门，而“二门”就是指内宅和前院的分界线“垂花门”。

B. 紫禁城虽为皇宫，但建筑理念同样遵循了“天圆地方”，所以和普通人家一样都属于四合院的格局。

C. 四合院从整体上看是属于封闭型的建筑，与外界是阻隔的，这体现了每户人家和外界的距离，但四合院内部是畅通的，家人之间来来往往，并不注重隐私。

D. 四合院的大宅门不仅是四合院重要的组成部分，而且也是宅门里主人身份地位的象征，所谓“门当户对”说的是姑娘择偶时要考虑男方家的地位，就是通过看对方宅门的门当和户对来了解的。

147. 【答案】C

【解析】此题考查中国传统民居建筑。中国五大传统民居是：北京四合院、陕西窑洞、广西的“干栏式”、云南的“一颗印”和福建土楼。图中的建筑就是福建土楼。土楼多为方形或圆形，尤以奇特的圆形土楼最富于客家传统色彩。土楼表现出来的是向心性、匀称性和前低后高的特点，以及血缘性聚族而居的特征。福建土楼以历史悠久、风格独特、规模宏大、结构精巧等特点独立于世界民居建筑艺术之林。

148. 【答案】A

【解析】此题考查汉语教师组织多元文化活动的的能力。教师在开展文化活动时，要注意选择有正面代表性和民族特色的活动进行展示，中国武术、烹饪、国画都是中国文化的精粹，都值得展示。而麻将就不太适合，虽然有不少人爱玩麻将，但这只不过是一些人的一种娱乐方式，并不能成为中国优秀文化的典型代表。在展示中国文化的场合，应尽量宣传主流的、有代表性的优秀文化，在国际舞台上树立中国和谐、美好、健康、乐观、积极进取的正面形象。

149. 【答案】D

【解析】此题考查汉语教师合理选择、加工和使用汉语教材的能力。

- A. 科学性原则：教材要使用规范、通用的语言；内容组织符合语言教学规律，顺序要循序渐进，做到由易到难，由浅入深。
- B. 趣味性原则：教材内容要多选用学习者所关注的话题。另外，教材要多方面介绍中国文化，并且要注意体裁和语言风格的多样化。
- C. 针对性原则：选用教材时必须考虑教学对象的特点，如学习者年龄、国别、文化程度、学习要求和学习目的等等。学习者特点不同，所选教材也不同。
- D. 实用性原则：所选教材的内容要从学习者的需要出发，是学习者进行交际活动所必须的，是在生活中能应用的，避免无实际意义的教科书语言。

150. 【答案】C

【解析】此题考查汉语课堂上教师的语言。

- A. 除了语音操练或新词教学以外，无论课堂或课外交际，教师的语速都应正常或接近正常，避免夸张。
- B. 教师的语言包括教师在课堂上编制和使用的全部语言。从内容上看包括：课堂指令、教学内容讲解、反馈、纠错、提问、认知帮助；从形式上看包括：口语形式、书面形式，以及动作、表情等非语言形式。
- C. 教师的语言是学习者重要的目的语可理解输入源，国际汉语教师应尽量使用目的语作为教师语言，以保障学习者目的语的输入量。特别是在海外教学，即非目的语环境下，这一点显得尤为重要。
- D. 在零起点班上，虽然学生没有汉语基础，但并不是要求教师要全部用外语进行讲解，这样不利于学生的汉语学习。教师应该使用外语和汉语的“混合语”作为教师语言，并在教学过程中随着学生学习水平的提高逐渐用汉语取代“混合语”。

《国际汉语教师证书》考试模拟试卷二

答案与解析

第一部分

1. 【答案】B

【解析】此题考查舌面元音舌位图中“a”的发音。选项A“舌面前、低、不圆唇元音”为复元音“ai”中的“a”；选项C“舌面后、低、不圆唇元音”为鼻音韵母“ang”中的“a”；选项D“舌面后、半高、不圆唇元音”为元音“e”。

2. 【答案】B

【解析】此题考查元音“i”的发音。选项A“后、高、不圆唇舌尖元音”是出现在“zh、ch、sh、r”后的“i”；选项C“前、高、不圆唇舌面元音”是“i、in、ing”中的“i”；选项D“前、次高、不圆唇舌面元音”是“ai、ei、uai”中的“i”。

3. 【答案】C

【解析】此题考查辅音的发音方法。

按照成阻和除阻的方式，普通话辅音可以分成5类：

- ① 塞音：成阻部位完全封闭气流通通道，然后突然除阻，让气流迸裂而出，爆发成音。共6个：b、p、d、t、g、k。
- ② 擦音：成阻部位不完全封闭气流通通道，构成气流阻碍的两个部分之间留一条窄缝，让气流从中挤出，摩擦成音。共6个：f、s、sh、r、x、h。
- ③ 塞擦音：发音部位先完全封闭，然后打开一条窄缝，让气流从中挤出。成阻时为塞音状态，除阻时为擦音状态，两个过程连接紧密，一次完成。共6个：z、c、zh、ch、j、q。
- ④ 鼻音：成阻部位完全堵塞口腔气流通通道，软腭下垂，打开鼻腔通道，声带振动，让发音气流从鼻腔中出来。共3个：m、n、ng。
- ⑤ 边音：发音部位始终接触成阻，声带振动，迫使气流从舌缘的两边通过。普通话里只有1个边音：l。

4. 【答案】C

【解析】此题考查现代汉语辅音个数。ng不是声母但它是一个辅音。声母有21个。

5. 【答案】B

【解析】此题考查音素的定义。音素是从音色角度划分出来的最小的语音单位。音色是声音的物理属性之一，又叫音质、音品，是声音的特色，主要取决于声波振动的形式。

6. 【答案】B

【解析】此题考查现代汉语普通话中四声的调值。调值是指音节发音高低、升降、曲折、长短的变化值。现代汉语普通话中四声的调值分别是：55（阴平）、35（阳平）、214（上声）、51（去声）。

7. 【答案】A

【解析】此题考查方言区的代表方言。汉语的方言通常可以分成7大类：

- ① 北方方言，也称北方话、官话，以北京话为代表。北方方言区又可以分成四个次方言区：华北官话、西北官话、西南官话、江淮官话。
- ② 吴方言，也称江南话或江浙话，以上海话为代表。
- ③ 湘方言，也称湖南话，以长沙话为代表。可分为新湘语和老湘语两个方言片。
- ④ 赣方言，也称江西话，以南昌话为代表。
- ⑤ 客家方言，又称客话，以广东梅县话为代表。
- ⑥ 闽方言，又称福佬话，以福州话为代表，分为闽南、闽东、闽北、闽中、莆仙五个次方言。闽南方言以厦门话为代表，闽东方言以福州话为代表，闽北方言以建瓯话为代表，闽中方言以永安话为代表，莆仙方言以莆田话为代表。
- ⑦ 粤方言，也称白话，以广州话为代表。

8. 【答案】D

【解析】此题考查语言的变体。将“zh”发成“j”是女性群体中会出现的一种情况，近年来成为网络新词后适用范围才得以扩大。

现代汉语的社会变体有5类：

- ① 性别变体，男性讲话多涉及政治、体育、经济等方面的词语，而女性讲话多涉及日常生活方面的词语；女性的调值一般比较高。
- ② 年龄变体，典型的是青年变体和中老年变体：青年人多使用新词语，体现了青年人的创新和求异的心理；中老年人多使用旧词，反映了中老年人守旧和求稳的心理。
- ③ 行业变体，是社会群体内部由于特殊交际需要形成的自身词汇特点，如股市用语、计算机用语、经济用语等。
- ④ 阶层变体，由于社会阶层不同而形成的社会变体，如工人变体、农民变体、军人变体、知识分子变体等。知识分子常选用标准变体，书面词语较多，选用的称谓系统也比较持重，而工人、农民常使用地域变体，偏重口语词，较多选用亲昵的称谓系统。

- ⑤ 社区变体，在香港、澳门、台湾等地以及海外华人中间形成的具有社区特色的变体，主要反映在词汇方面，例如：打工皇帝、直通车、夹心阶层、金鱼缸等。

9. 【答案】C

【解析】此题考查造字法。“北”的造字法是会意，是“背”的初文。A项为形声，形声字还有：湖、盛、疤等；B项为指事，指事字还有：末、刃、一等；D项为象形，象形字还有：水、鸟、木等。

10. 【答案】A

【解析】此题考查造字法。象形字多描画自然界和日常生活的实物。“瓜”的甲骨文，描画了挂在藤上的瓜的形象。

11—15. 【答案】E、B、D、C、A

【解析】11—15题考查现代汉语构词法。现代汉语词汇可以分为三大类：

- ① 单纯词，是由一个语素构成的词。如联绵词：伶俐、逍遥、玛瑙、猩猩；口语词：溜达、囫囵、蘑菇；音译词：克隆、咖啡、葡萄等。
- ② 合成词，是由两个或两个以上语素构成的词。如重叠词：叔叔、渐渐、大大咧咧；派生词：阿姨、老虎、老鹰（前缀+词根），椅子、胖子、前头（词根+后缀）。
- ③ 复合词：由词根和词根组合而成的词，有多种类型：
联合式：思想、眉目、东西
偏正式：火车、马上、热爱
述宾式：出席、伤心、管家
述补式：扩大、降低、削弱
主谓式：面熟、雪崩、耳鸣
量补式：书本、人口、花朵

16—20. 【答案】B、A、C、D、E

【解析】16—20题考查熟语类型。熟语是语言中相沿习用的固定结构，现代汉语的熟语系统包括：

- ① 成语：是历史上沿用下来或群众中长期流传、见解精辟并含有特定意义的固定词语，如：黄粱美梦、投笔从戎、文质彬彬、七嘴八舌、物以稀为贵、青出于蓝而胜于蓝等。
- ② 谚语：是流传于民间的形象通俗而含义深刻的语句，如：三个臭皮匠，顶个诸葛亮；磨刀不误砍柴工；种瓜得瓜，种豆得豆；失败是成功之母等。
- ③ 惯用语：是口语中形成的表达一种习惯含义的固定词组，如：磨洋工、穿小鞋、揭不开锅、生米煮成熟饭等。
- ④ 歇后语：是由前后两个相关的部分构成的带有隐喻性质的风趣形象的固定短语，前一半近似于谜面，后一半相当于谜底，如：芝麻开花——节节

高、聋子拉二胡——胡扯、老九的弟弟——老实（十）、孔夫子搬家——尽输（书）等。

21—25. 【答案】D、A、C、B、E

【解析】21—25 题考查复句类型。复句共有十种类型：

- ① 并列复句，分句之间是“标事—并事”的关系，常用的关联词语如：也、又、还、一来……二来……等；
- ② 选择复句，各分句分列几种情况，从中选择一个，常用的关联词语如：或者、要么、是……还是……、不是……就是……、宁可……也不……；
- ③ 递进复句，前句提出一个情况，后续分句以此为基准在数量、范围、时间、功能上推进一层，常用的关联词语如：不仅、不单、而且、不但……而且……、尚且……何况……；
- ④ 补充复句，后续分句对于前行分句做一些追补、解说，如：“咱们家有项家规：生气不超过 5 分钟”；
- ⑤ 连贯复句，分句之间是“先事—后事”的关系，常用的关联词语如：一……就……、首先……然后……、开始……接着……；
- ⑥ 因果复句，分句之间是“原因—结果”的关系，常用的关联词语如：因为……所以……、既然……就……、可见等；
- ⑦ 条件复句，前句说出条件，后句从条件推出结果，常用的关联词语如：如果……就……、如果说……那么……、只有……才……、只要……就……；
- ⑧ 目的复句，分句之间是“目的—行为”的关系，常用的关联词语如：为了、以便、旨在、以免、省得等；
- ⑨ 转折复句，后一句与前一句形成转折语义，分句间是“事实—转折”的关系，常用的关联词语如：然而、但是、可是、不过等；
- ⑩ 让步复句，分句之间是“假设—转折”的关系，常用的关联词语如：即使……也、哪怕、就是等。

26. 【答案】B

【解析】此题考查言语交际中的会话合作原则。数量准则指说话所含信息量与本次交谈所需信息量应一致；质量准则指话语提供的信息内容必须跟语境中的实际情况相一致；关联准则指话语之间以及话题之间应相互关联；方式准则指话语的表达方式应让受话者易于理解。曾思懿显然是说了明知是不真实的话，违反质量原则。她是曾家的媳妇，按当时的习俗一定是曾家的人，说她自己在曾家“吃闲饭、一住就是四年”显然是不真实的。

27. 【答案】C

【解析】此题考查言语交际的相关概念的提出者。

- ① 海姆斯在 60 年代提出：一个人的语言能力不仅包括能否说出合乎语法的句子，还包括能否在一定的语言环境中恰当地使用语言的能力，即“交际

能力”。交际能力有四个特征：语法性、可接受性、得体性、现实性。

- ② 奥斯汀在 50 年代末提出“言语行为”理论，指出语言不仅是描写、陈述和说明客观世界，提供信息，而且人们说出话语本身就是一种行为。由此他提出话语能同时进行三种行为：言内行为、言外行为和言后行为。

28. 【答案】C

【解析】此题考查奥斯汀的言语行为理论。以“屋里很热”这句话为例：言内行为是说话人通过发声把这句话说出来，它表达的是字面的意思（进屋后的感觉）；言外行为则是通过这句话来表达隐含的真正意图，这就是言外之意（应该把窗户打开）；言后行为则是指这句话对听话人带来的影响（去打开窗户）。曾思懿的一番话激怒了江泰，这也就是曾思懿的一段话带来的后果。

29. 【答案】A

【解析】此题考查卡奈尔的交际能力的四个方面。

- ① 语法能力：指对语言规则系统的掌握，包括拼写、语音、词的组成、词汇、句子结构等，并掌握听说读写技能，能辨别并造出合乎语法的句子。
- ② 社会语言能力：指掌握语用规则，在真实的情景中得体地运用语言的能力。
- ③ 话语能力：指运用话语进行连贯表达的能力。
- ④ 策略能力：指交际中根据发生的情况，灵活地处理语言的能力。

30. 【答案】C

【解析】此题考查对外汉语教学内容。语构文化包括词、词组、句子和话语篇章的构造体现出来的文化特点，反映了民族的心理模式和思维方式；语义文化指语言的语义系统，主要是词汇中所包含的社会文化含义，反映了民族的心理模式和思维模式；语用文化指语言应用于交际中的语用规则和文化制约，是由不同的习俗文化决定的。

31. 【答案】B

【解析】此题考查偏误分析的提出者。

- ① 舒曼：从语言和文化的关系出发，把第二语言习得的过程看作是逐步适应目的语文化的过程，认为第二语言习得者对目的语文化的适应程度决定该目的语的掌握程度。
- ② 拉多：认为第二语言的获得是通过刺激—反应—强化形成习惯的结果。因此在习得第二语言的过程中，学习者已经掌握了第一语言的行为习惯，因此就存在第一语言习惯的迁移问题。迁移又可以分为正迁移和负迁移。
- ③ 乔姆斯基：他所提出的普遍语法理论，对于第二语言习得的研究仍有重大的参考价值，普遍语法在第二语言的习得过程中仍然起作用。

关于第二语言习得的主要理论和假说还有：塞林克提出的中介语假说，即研究第二语言习得者在学习过程中的语言系统和习得规律的假说；科德提出的内在大纲习得顺序假说，指出第二语言习得者在习得过程中有其自己的

内在大纲，学习者的偏误就是这些大纲的反映；克拉申的输入假说，包括习得与学习假说、自然顺序假说、监控假说、输入假说和情感过滤假说。

32. 【答案】A

【解析】此题考查偏误形成的原因。偏误的来源包括：

- ① 母语负迁移：学习者在不熟悉目的语规则的情况下依赖母语知识而造成的偏误，如：那个鸡很胖（fat 在英语中既可以用于指人，也可以用于指动物或者肉类）；
- ② 目的语知识负迁移：学习者把所学的有限的不充分的目的语知识用类推的办法不适当地套用在目的语新的语言现象上。如：我们每天两小时学习。（两小时为时量补语，此处为状语的过度泛化）。

其他的还有文化因素负迁移，学习策略和交际策略的影响，学习环境的影响造成的偏误等。

这句话后金一又用母语说了一句意思相同的话，显然是受到了母语负迁移的影响。

33. 【答案】A

【解析】此题考查出现偏误较多的离合词的用法。其他项都是可以一个人做的事情，只有 A 项和“吵架”一样，都必须由两个人来完成，所以留学生在在使用“结婚”时，也有可能出现“结她的婚”这样的偏误。

34. 【答案】B

【解析】此题考查造成偏误的原因。性质形容词可受“很”的修饰，形容词重叠后表状态，状态形容词不能再用“很”修饰，此处为形容词前可加“很”修饰这条规则的过度泛化。

35. 【答案】C

【解析】此题考查偏误的定义及其影响。偏误是在学习者学习过程中由于目的语掌握不好而产生的一种规律性错误，它偏离了目的语的轨道，反映了说话者的语言能力和水准。偏误会一直伴随学习目的语的各个阶段。对于偏误，教师不必将其视为大敌，也不应过分挑剔，重要的是要鼓励学习者积极地进行语言交际，不要因为怕犯错而不敢大胆运用语言。

36. 【答案】B

【解析】此题考查汉语口语技能的训练重点。下面说明不同阶段口语训练的重点：

- ① 初级阶段：语音、单句、复句和简短的语段。
- ② 中级阶段：语音、比较连贯的语段或话轮。
- ③ 高级阶段：语音、起承转合自然的语段或话轮和阐述清晰的语篇。

37. 【答案】A

【解析】此题考查复句中连贯复句的类型。除了 A 项和句（2）相同，是顺连式，其余均为互连式。

38. 【答案】A

【解析】此题考查单音节形容词重叠式的变调。单音节形容词AA重叠式在口语中表示期望、祈使、亲切等语气时，第二音节多读为阴平。

39. 【答案】D

【解析】此题考查“了”的分布和功用。“了”从表示的语义来看：

- ① 附在行为动词之后，表示该行为已经实现并完成，如：他做了两块糕=他做好了两块糕=他做成了两块糕；
- ② 附在心理动词和状态动词之后，表示该心理和状态开始并持续，如：我懂了=我开始（而且之后继续）懂了；
- ③ 附在性质形容词之后表示该性质变化后的实现，如：灯亮了=灯由暗变成亮的了。

“挂了”和“懂了”表示状态或心理已经开始并持续，“红了”表示该性质出现，“吃了”表示完成，所以选D。

40. 【答案】B

【解析】此题考查根据课文内容进行推理。从最后一句话可推断出他们即将坐飞机，由此此课的拓展话题为“旅游”。如果是关于存放东西，那么课文内容应该围绕东西归类和归纳来展开；如果是关于找东西，那么课文最后应该是围绕如何快速找到东西来展开；如果是关于购物，那么课文最后他们的目的地应该是商场或者免税店。

41. 【答案】C

【解析】此题考查难度等级模式的类别。汉语中的声调、汉字是英语中没有的，属于四级难度；汉语中有标记的被动句在英语中也存在，所以是一级难度。英语和汉语中都有被动句，但汉语中除了有标记的由“被、叫、让”等表示的被动句外，大量的则是无标记被动句，还有像“是……的”等表示被动意义的句子。

42. 【答案】B

【解析】此题考查第二语言习得理论。我们知道英语动词visit在汉语中可译为“参观”“访问”“看望”三个动词，各与不同的宾语组合。“参观”的宾语只能是表示场所机构的事物，“看望”的宾语只能是人，而“访问”则指人指事物均可。这说明第一语言中的一个语言项目到了目的语中分成了两个或两个以上的项目，需要学生克服第一语言所形成的习惯，逐项加以区别，才能在目的语中正确使用，这是该模式中难度最高的一项，是第五等级的难度。

43. 【答案】A

【解析】此题考查语言学能的分类。语言学能由卡罗尔提出，包括语音编码解码能力，即识别语音成分并保持记忆的能力，常采用对一种新的语言从声音辨认符号或从符号辨别声音的试题；语法敏感性，即识别母语句法结构和语

法功能的能力，如在试题的句子中找出与例句某一成分具有相同语法功能的词；强记能力，即在较短的时间内能迅速记住大量语言材料的能力，尤其是强记大量新语言生词的能力；归纳能力，即从不熟悉的新语言素材中归纳句型和其他语言规则的能力。

44. 【答案】C

【解析】此题考查第一语言和第二语言习得的不同点。学习第二语言是为了融入目的语环境中去，并非是出于生存发展的需要；在学习第二语言的同时，除非是专门安排，并不一定能同时习得该目的语的文化；在学习第二语言时，除了教学环境中教师可能会使用“i+1”式的照顾语言外，其他环境的语言都不是照顾式的。

45. 【答案】B

【解析】此题考查对比分析的步骤。对比分析的步骤包括以下内容：

- ① 描写：对目的语和学习者的第一语言进行详细的、具体的描写，作为对比分析的基础；
- ② 选择：在两种语言中选择进行对比的某些有意义的语言项目或结构；
- ③ 对比：对两种语言中选择好的语言项目或结构进行对比，找出两种语言的不同点和相同点；
- ④ 预测：在对比的基础上对第二语言学习者在学习过程中可能出现的困难和发生的错误进行预测。

46. 【答案】B

【解析】此题考查加涅的八类学习。

1970年加涅根据学习的繁简水平不同，提出了八类学习：

- ① 信号学习：即经典性条件作用，学习对某种信号作出某种反应。其过程是：刺激—强化—反应。
- ② 刺激—反应学习（S-R的学习）：即操作性条件作用，与经典性条件作用不同，其过程是：情景—反应—强化，即先有情景，作出反应动作，然后得到强化。
- ③ 连锁学习：是一系列刺激—反应的联合。
- ④ 言语联想学习：也是一系列刺激—反应的联合，但它是由言语单位所联结的连锁化。
- ⑤ 辨别学习：即学会识别多种刺激的异同并对之作出不同的反应。
- ⑥ 概念学习：对刺激进行分类时，学会对一类刺激作出同样的反应，也就是对事物的抽象特征的反应。
- ⑦ 规则学习：规则指两个或两个以上概念的联合。规则学习即了解两个或两个以上概念之间的关系。
- ⑧ 解决问题的学习：即在各种情况下，使用所学规则去解决问题。

加涅的这一分类由简单到复杂，由低级到高级。前三类学习都是简单反

应，许多动物也能完成。而且事实上，这几类学习大多是从动物实验中概括出来的。

47. 【答案】B

【解析】此题考查概念学习的内容。概念可分为定义性概念和具体概念。定义性概念指不能通过直接观察，只能通过概念的定义获得的概念；具体概念是指能够通过观察概念的正反例证而获得的概念。

48. 【答案】C

【解析】此题考查关于学习的著名实验。华生的实验是“婴儿恐惧形成实验”，桑代克的实验是“饿猫开迷笼”，布鲁纳与行为主义无关。

49. 【答案】A

【解析】此题考查加涅关于学习的4个阶段。回忆阶段指的是通过检索系统进行提取，使学生获得的信息在作业或练习中表现出来；获得阶段指的是对新获得的刺激进行知觉编码后，储存在短时记忆中；保持阶段指的是对于已经获得的信息进行编码，进入长时记忆储存。

50. 【答案】C

【解析】此题考查加涅的学习结果分类。参考第51—55题答案解析。

第二部分

51—55. 【答案】A、B、E、D、C

【解析】51—55题考查加涅的学习结果分类。加涅的学习结果分类包括：

① 言语信息：如知道什么是三角形。

② 智慧技能：会运用信息做事情。

辨别：区分事物差异的能力，如能辨别三角形和非三角形；

具体概念：识别同类具体事物的能力，如能把几个不同的三角形从一堆图形中挑出来，归为一类；

定义性概念：识别同类抽象事物分类的能力，如 $\pi=c/d$ ，即圆周率(π)是圆的周长与其直径之比，据此识别不同的圆的圆周率是相同的；

规则：当原理或定律指导人的行为，按原理或定律办事时，原理或定律变成了规则，如利用公式 $c=2\pi r$ 求周长；

高级规则：由若干简单规则组合而成的新规则，如： $(a+b)(a-b)=a^2-b^2$ 。

③ 认知策略：运用好的方法指导自己的学习，提高效率。

④ 动作技能：身体做动作的能力。

⑤ 态度：对人、对事、对物、对己的反应倾向，如对小白兔和大灰狼的态度。

前四种属于能力范畴，第五种即态度，属于情感领域。

56—61. 【答案】E、D、C、A、F、B

【解析】56—61题考查词语辨析的方法。辨析词语的方法主要有：从意义角度进行辨析，如语义范围、语义侧重点、语义轻重、情感色彩、语体色彩；从用法角度进行辨析，如区分词类、搭配组合、组句能力等。

62. 【答案】A

【解析】此题考查教师对于汉语词汇等级的了解程度。出现的词汇都属于初级词汇，且这一任务是在日常生活中常见的，在学生学习汉语之前就已经做过的事情，易于接受，故选A。

63. 【答案】B

【解析】此题考查对教学语法项目的判断。因为布置房间的过程中要运用到“把”字句，如“我要把床放在卧室”，故选B。

64. 【答案】D

【解析】此题考查教学模式。

传统教学模式的流程为：复习，新课教学（生词讲练、话题导入、语言点讲练、课文讲练、自由表达），小结，布置作业。这种模式的优点在于内容系统全面，可以模式化，但同时讲练容易失调，学生开口率较低。

改良版的传统教学为：课前教师确定主题，布置任务；课堂中学生轮流发言或小组讨论，教师点评；课后进行延伸性写作任务。这种模式适合中高级，以学生的表达为主，但教师的指导会缺乏系统性。

任务型教学模式一般分为三个阶段：任务前，让学生回忆学过的有关词语、结构，用于完成交际任务，同时让学生把要说的话写下来；任务中让学生分组进行表演，表演同时不能看书面材料；结束任务后教师进行点评。这种模式适合中高级阶段的学生，以学生为中心，课堂气氛较为活跃，容易调动学生的积极性。

这节课“布置房间”这一任务始终伴随课堂的始终。

65. 【答案】C

【解析】此题考查归纳课堂主题的能力。环节（4）是比较两个房间的不同，虽然和“布置房间”这一任务有关，但运用到的句型和本课无关，所以此环节可以去掉。

66. 【答案】A

【解析】此题考查根据课堂内容判断学习阶段。小学初级的学生对于动手的活动积极性较高，运用捏橡皮泥这项活动有助于小学初级学生掌握汉字。另外，所教内容为复习颜色词及汉字基本笔画，为初级内容。

67. 【答案】A

【解析】此题考查大脑中关于语言的各区域。书写中枢位于靠近布洛卡区的大脑左半球前部，布洛卡区是说话中枢，韦尼克区是听觉性语言中枢，靠近韦尼克区的语言区是视觉性语言中枢。

68. 【答案】B

【解析】此题考查根据课文内容布置作业的能力。在这节课的教学中，捏橡皮泥就等同于写汉字，同时考虑到所教对象的特点，用橡皮泥捏汉字作为作业更为适合。

69. 【答案】C

【解析】此题考查笔画。病字旁下的部分笔画顺序是：撇，竖，横，横折，横，横，竖，横撇，捺。

70. 【答案】C

【解析】此题考查分析学生如何出错的能力。教师的讲解中，虽没有明确说明，但也是着重于事物的常态的，而学生对于这种讲解进行了主观的过度概括，因此会出现“一张小狗”的错误。

71. 【答案】C

【解析】此题考查对外汉语教师关于词语的解释能力。在对学生的问题进行解释时，不能一味地用“习惯用法”来搪塞，而是要帮助学生理解为什么这么用，在什么情况下这么用，同时也不能一味地否定学生，打压学生的积极性。

72. 【答案】B

【解析】此题考查现代汉语量词的分类。借用的动量词主要包括：时间量词，如“年、月、日”；器官量词，如“看一眼、踢一脚、打两拳”；工具量词，如“砍一刀、放一枪”；伴随量词，如“唱一曲、走一步、喊一声”；同形量词，如“看一看、走一走、敲一敲”。

73. 【答案】D

【解析】此题考查测试的分类。

- A. 学能测试：用来预测学习者是否具有学习某种语言的潜力和天赋。主要测试学习者听辨语音的能力、模仿语音能力、辨认和利用语法形式的的能力等。
- B. 成绩测试：是一门课程或课型的测试，目的在于检查学习者在某一课程中的学习进展情况，测试内容限于教学大纲之内，如单元测试、期中期末考试等。
- C. 水平测试：用来测量学习者现有的整体的语言实际运用能力，以评定是否达到胜任某项任务的要求。如汉语水平考试、托福雅思考试，它们都具有选拔功能。
- D. 诊断测试：为了了解学习者在学习中碰到的困难、存在的问题。通过测试了解情况，以便在随后的教学过程中调整教学方法和计划，有针对性地解决这些问题。

74—78. 【答案】B、A、E、C、D

【解析】74—78题考查语法教学方法：情景法。首先营造语法点出现和使用

的特定场合，从而引出语法点，再向学生展示语言点，之后进行操练、检查，最后再引申出相关的语法让学生进行学习。

79. 【答案】C

【解析】此题考查第二语言教学方法。全身反应法倡导把语言和行为联系在一起，通过身体动作教授外语，同时强调在真正的情景里面来进行教学。本课的数字表达方法运用了手势，协调了上肢动作，因而是全身反应法。

80. 【答案】B

【解析】此题考查全身反应法的应用范围。全身反应法强调语言学习行为的协调，幼儿时期很难接受枯燥的语言知识，因此用全身反应法来教学效果会更好。

81. 【答案】D

【解析】此题考查第二语言教学法各分支流派。

第二语言教学法流派	重语言结构规则		重语言功能意义	
	课堂中自觉学习		课堂内外交际中自然习得	
	认知派	经验派	人本派	功能派
	(语法翻译法) (自觉对比法) 认知法	直接法 阅读法 情景法 听说法 视听法	团体语言学习法 默教法 全身反应法 暗示法	交际法
	(自觉实践法)		自然法	

认知派教学法包括语法翻译法、自觉对比法；经验派主要是直接法、阅读法、情景法等；功能派教学法是交际法。

82. 【答案】C

【解析】此题考查第二语言教学法各分支流派。自觉对比法属于认知派，视听法属于经验派，交际法则属于功能派。

83. 【答案】A

【解析】此题考查教学法之间的对比。

听说法有以下特点：

- ① 教材为对话形式，授课以语言结构为大纲，顺序按照语法项目安排。
- ② 侧重模仿、牢记。句型和词组通过反复操练来掌握，不着意解释语法，靠归纳法理解。每一堂课严格限制词汇范围，生词在上下文中学习。
- ③ 教师尽量用外语讲课，高度注重学生发音的准确性，极力使学生不说错句。对学生正确的反应要立刻鼓励、赞许，使其得到强化。

④ 充分运用磁带、语言实验室和视听教具。

交际法的特点有：

- ① 课堂教学的目标集中在交际能力诸方面，而限于语法或语言能力。
- ② 组织和安排课时，以语言功能（function）为单元，而不是以语法结构为框架。
- ③ 以传递信息为主，发音、语法的准确性为副。交际成功的标准是能够传达和接受想要表达的意思。
- ④ 课堂上鼓励学生即兴表达，用大量真实性的语言流畅地说，最终达到在接受（听、读）和表达（说、写）方面使用语言。

84—89. 【答案】C、F、D、A、E、B

【解析】84—89 题考查常用的 6 种纠错方法。

- ① 重铸即把学生的偏误句用正确的方式重述一遍。
- ② 要求澄清的做法是出现偏误句时要求学生重新表达。
- ③ 重复即用升调重复学生的偏误，以引起学生的注意。
- ④ 诱导是通过提问其他学生诱导学生说出正确的句子。
- ⑤ 明确纠正是直接指出错误并告诉学生正确的形式。
- ⑥ 提供元语言知识即讲解语言本身的差异，让学生意识到自己的错误。

90. 【答案】C

【解析】此题考查比较语言点难易度。“要是……就好了”这是一个假设复句结构，比其他项的难度更大一些，因此是重点讲解的句型。

91. 【答案】C

【解析】此题考查判断句子成分。“晚上”是状语，“睡”是谓语，“好”是补语，“觉”是宾语。

92. 【答案】D

【解析】此题考查根据词语义项数判断难易程度。“空调”只有一个义项，而其他选项的词语都至少有两个义项。

93. 【答案】B

【解析】此题考查语气词“吧”的意义和用法。A 项“吧”表示陈述语气；B 项和例句相同，都表示猜测语气；C 项表示的是祈使的语气；D 项则是用于举例的成分之后，起到显示话题的作用。

94. 【答案】C

【解析】此题考查“是”在强调句中的用法。选项 C 的“是”表示判断，其他项的“是”都含有强调的语气和功能。

95. 【答案】D

【解析】此题考查交际法的特点。交际法教学有 9 个主要特征：

- ① 以培养交际功能为宗旨，明确提出第二语言教学目标是培养创造性地运用语言的交际能力，不仅要求语言运用的正确性，还要求得体性。

- ② 以功能意念为纲。根据学习者的实际需要，选取真实自然的语言材料，而不是经过加工后的“教科书语言”。
- ③ 教学过程交际化，交际既是学习的目的也是学习的手段，在教学中创造接近真实交际的情景并多采用小组活动的形式，通过大量言语交际活动培养运用语言交际的能力，并把课堂交际活动与课外生活中的交际结合起来。
- ④ 以话语为教学的基本单位。认为语言不是存在于孤立的词语或句子中，而是存在于连贯的语篇中。
- ⑤ 单项技能训练与综合性技能训练相结合，以综合性训练为主，最后达到在交际中综合运用语言的目的。
- ⑥ 对学习者在学习过程中出现的语言错误有一定的容忍度，不影响交际的错误能不纠就不纠，尽量鼓励学习者发挥言语交际活动的主动性和积极性。
- ⑦ 强调以学生为中心，教学要为学生交际需要服务，以语言功能为纲，根据学以致用原则，针对不同专业的学习者安排“专用语言”的教学。
- ⑧ 主张采用多种教学手段，不应是仅仅一本教科书，而应该是“教学包”，即教师用书、辅导读物、磁带、挂图、录像、电影、电视等。
- ⑨ 让学生处于情景之中，身临其境地感受氛围，用目的语进行交际，是交际教学的精髓。

只有角色扮演时，学生才会有和他人交际的机会，而运用语言进行交际则是“交际法”所看重的一点。

96—100. 【答案】D、B、C、F、A

【解析】96—100题考查语法教学的几种常用方法。

- ① 直观法：利用实物、图画、表格、示意图等辅助手段，化抽象的定义为具体形象的图示，学生比较容易理解和掌握。例如讲解趋向补语时，可以画简笔画的房屋、楼梯来表示“进来、出去、上来、下去”。
- ② 演绎法：先展示语法规则，然后用实例来说明，便于学生自行替换、生成与扩展。例如讲“比”字句，教师可以先给出形式：“A比B+adj.：她比我高。”从而引导学生自己说出句子。
- ③ 对比法：包括汉外对比和汉语内部的对比，如：
I met her near the bookshop yesterday afternoon.
我昨天下午在书店附近遇见了她。
- ④ 情景导入法：教师通过一个具体情境的设置，通过问答、展示图画、讲故事等方式引导出所要讲的语法点。如“了”的教学：
教师走进教室问学生：“××昨天来了没有？”
学生：“他昨天没来。”
教师：“哦，他昨天没来。××，你昨天去哪儿了？”
看似闲聊，其实是有意为之，是在为语法点教学做铺垫。
- ⑤ 归纳法：先展示一定数量的例证，进行大量的练习，然后引导学生从中概

括出语法规则。归纳法是语法教学的主要方式，因为这种方法是先大量输入句子，再引导学生自己概括特点，找出规律，学生对于规律的理解会比较深刻。

第三部分

101. 【答案】B

【解析】此题考查如何使用恰当的教学方法进行教学。在汉语教学时，教师不可避免地会遇到敏感问题，在遇到这些问题时，不应带有主观色彩进行教学，而是应该把教学重点放到语言点上。此案例中的李老师读到圆明园就直接问是被谁烧毁的，这个导向是有问题的。

102. 【答案】C

【解析】此题考查文化的四个层面，分别为制度文化、物质文化、行为文化和观念文化。

103. 【答案】A

【解析】此题考查座位的排列方式。U形排列式座位有利于学生充分表达自己的观点；秧田式适合教师灌输知识型的课堂；圆形虽也利于课堂讨论，但占用的空间较大；自由排列式的课堂较为涣散，不利于教师的讲解。

104—106. 【答案】B、C、E

【解析】104—106题考查唐代书法家的特点及其代表作。

① 怀素，字藏真，永州零陵（今湖南零陵）人，唐代书法家，以“狂草”名世，史称“草圣”。自幼出家为僧，经禅之暇，爱好书法。与张旭齐名，合称“颠张狂素”。

② 王羲之，字逸少，东晋时期著名书法家，有“书圣”之称。其代表作《兰亭序》被誉为“天下第一行书”。唐太宗在《王羲之传论》中称：“观其点曳之工，裁成之妙，烟霏露结，状若断而还连，凤翥龙蟠，势如斜而反直，玩之不觉为倦，览之莫识其端，心摹手追此人而已，其余区区之类何足论哉？”

③ 欧阳询，字信本，潭州临湘（今湖南长沙）人，唐代著名书法家，楷书四大家之一，与同代的虞世南、褚遂良、薛稷三位并称“初唐四大家”。

④ 颜真卿，字清臣。擅长行、楷，创“颜体”楷书，与赵孟頫、柳公权、欧阳询并称为“楷书四大家”。又与柳公权并称“颜柳”，被称为“颜筋柳骨”。其代表作有《颜勤礼碑》《颜氏家庙碑》《多宝塔碑》《祭侄帖》《麻姑仙坛记》等，其中《祭侄帖》被称为“天下第二行书”。

107—110. 【答案】B、D、F、A

【解析】107—110题考查跨文化交际的各个阶段。在跨文化交际过程中，文

化差异都会引起人们的心理反应，产生一定的文化冲突，经历从文化不适应到适应的过程。这一过程大概分为以下几个阶段：

- ① 蜜月阶段：刚刚接触到第二文化或进入到第二文化的环境，对于看到的、听到的一切都感到好奇，出于兴奋、激动、满足的状态，一切都觉得美好。
- ② 挫折阶段：新鲜感过去以后，开始觉得衣食住行处处不习惯，人生地不熟，语言隔阂导致迷惑、沮丧、孤独等感受。有些人采取消极回避的态度，不接触当地人和文化；有些人对当地文化产生敌意，甚至发泄不满，采取不理智的行动；有些人因承受不了心理压力而离开这一文化环境，回到自己的国家。这些表现叫“文化震荡症”，也叫“文化休克”。对于文化差异了解越多，挫折感越小。对绝大多数人来说，挫折期是可以渡过的。
- ③ 调整阶段：经历了挫折期后，人们开始调整自己与环境的关系，寻找适应新的生活和文化环境的方法。这时语言水平提高，与当地人的交往也增多，失落感和孤独感有所缓解。对于第二文化的看法既不像蜜月阶段那样浪漫，也不像挫折期那样反感。
- ④ 适应阶段：经过一段时间的调整，对生活环境渐渐感到习惯，对第二文化也在逐步适应，能基本上采取比较客观的态度，甚至对其中的一部分已经能够接受，不能接受的部分也能要求自己理智地对待。

111—115. 【答案】D、B、E、A、F

【解析】111—115 题考查对外汉语教材应具备的特点。

- ① 针对性是指教材要适合使用对象的特点。
- ② 科学性是指教材内容符合规律，做到循序渐进、由易到难，语言点的解释要准确等方面。
- ③ 趣味性指教材的内容和形式要生动有趣，能吸引学习者，使学习者能产生学习兴趣和动力。
- ④ 实用性是指第二语言教材不同于一般的语言教材，要适用于培养交际能力。
- ⑤ 系统性是指在教材内容、教材衔接、技能课程方面构成系列，从而形成一个完整的系统。

116—118. 【答案】B、C、D

【解析】116—118 题考查中国十大名画及其作者。

- ① 第 116 题为《清明上河图》局部，为北宋张择端所作。
- ② 第 117 题为《步辇图》，由唐代阎立本所作。
- ③ 第 118 题为《富春山居图》，为元代黄公望所作。

附：中国十大名画及作者

东晋	顾恺之	《洛神赋图》
唐代	阎立本	《步辇图》
唐代	张萱、周昉	《唐宫仕女图》
唐代	韩滉	《五牛图》
五代	顾闳中	《韩熙载夜宴图》
北宋	王希孟	《千里江山图》
北宋	张择端	《清明上河图》
元代	黄公望	《富春山居图》
明代	仇英	《汉宫春晓图》
清代	郎世宁	《百骏图》

119. 【答案】D

【解析】此题考查文化活动适宜的人群。此活动是关于中国服饰，且是欣赏而非专业性质的。传统服饰属于中国文化，故对中国文化感兴趣的普通民众同样适合来参加该项活动。

120. 【答案】C

【解析】此题考查文化体验活动中的活动特点。组织文化体验活动应以内容丰富、操作方便为主要原则，亲手制作服饰虽能体验到中国服饰的特点，但耗时久，操作复杂，所以不宜采用。

121. 【答案】B

【解析】此题考查明朝服饰制度。黄色只有皇帝能穿，民间一般服饰为男子青布衣裤，女子上衣下裙，或着袍衫，颜色要浅淡，不得用大红、鸦青及黄色。

122. 【答案】D

【解析】此题考查古代服饰制度。文官一品到四品衣服上的刺绣分别是：仙鹤、锦鸡、孔雀、云雁。

123. 【答案】A

【解析】此题考查中国古代服饰礼仪。皇帝接受朝贺时佩戴“通天冠”，诸王面见皇帝时戴“远游冠”，文儒者上朝戴“进贤冠”，武将上朝戴“武冠”。

124. 【答案】C

【解析】此题考查古代天文历法。十二星座是西方创造的名词，天干地支是中国古代的历史，二十四节气则是为了合理安排农业生产，根据历法而创制的。

125. 【答案】A

【解析】此题考查纪年法。年干支推算规律如下：

① 年干公式：年干 = 年份个位数 - 3（适用于任何公元年，个位数小于 3，借 10）

② 年支公式：年支 = (年份 + 7) ÷ 12 余数（整除余 0，即余 12 = 丑）

③ 年支简化：

(公元年末二位数 - 1) - 12 * N = 年支（适用于 20 世纪，即 1900—1999 年）

(公元年末二位数 + 3) - 12 * N = 年支（适用于 21 世纪，即 2000—2099 年）

例：求 2015 年干支

解：2015 年干 = 5 - 3 = 2，2 = 乙，故 2015 年天干为乙。

2015 年支 = 15 + 3 - 12 = 18 - 12 = 6，6 = 未，故 2015 年地支为未。

126. 【答案】C

【解析】此题考查关于六十甲子的知识。

天干：甲、乙、丙、丁、戊、己、庚、辛、壬、癸。

地支：子、丑、寅、卯、辰、巳、午、未、申、酉、戌、亥。

127. 【答案】B

【解析】此题考查有关天文学的著作及其作者。

① 张衡，我国东汉著名天文学家，创制了世界上第一架能比较准确地演示天象的漏水转浑天仪，第一架测试地震的仪器——候风地动仪，还制造出了指南车、自动记里鼓车、飞行数里的木鸟等等。其天文学方面的著作有《灵宪》《浑仪图注》等。

② 祖冲之，南北朝时期杰出的数学家、天文学家，求出 π 在 3.1415926 与 3.1415927 之间，巧妙地解决了球体体积的计算方法，发明了“割圆术”。

③ 甘德，战国时代天文学家。经过长期的天象观测，甘德与石申各自写出一部天文学著作。后人把这两部著作结合起来，称为《甘石星经》，是现存世界上最早的天文学著作。

④ 贾逵，东汉时天文学家、经济学家。首先提出在历法计算中应按黄道来计量日、月的运动，并发现月球的运动为不等速。其著作有《春秋左氏传解诂》。

128. 【答案】C

【解析】此题考查《老子》的相关知识。郭店楚简包括十六篇先秦时期的文献，其中道家典籍三篇，分别为《老子》（甲、乙、丙）、《太一生水》、《语丛四》（《说之道》）；儒道共同典籍《五行》；儒家典籍为十二篇，分别为《缁衣》《鲁穆公问子思》《穷达以时》《唐虞之道》《忠信之道》《成之闻之》《尊德义》《性自命出》《六德》《语丛一》《语丛二》《语丛三》。这批典籍除

《老子》《缁衣》见诸传世本，《五行》见于长沙马王堆出土的帛书外，其余皆为两千多年前的先秦佚籍。

129. 【答案】B

【解析】此题考查《老子》这一著作的成书年代。这些竹简用的是楚国文字，同时《老子》这部著作产生于战国时期。

130. 【答案】A

【解析】此题考查地理知识。郭店楚墓遗址位于湖北省荆门市郭店村。

131. 【答案】B

【解析】此题考查道家的主要思想。道家是一个思想流派，以老子、庄子为代表。道家崇尚自然，有辩证法的因素和无神论的倾向，主张清静无为，反对斗争；提倡道法自然，无所不容，自然无为，与自然和谐相处。兼爱非攻是墨家的思想。

132. 【答案】C

【解析】此题考查道家的发展过程。“三清”，道教尊奉的三位最高神的统称，即玉清元始天尊、上清灵宝天尊、太清道德天尊。早期道教奉老子为教主。晋代葛洪撰写的《抱朴子》中，已有老子师“元君”的说法。南朝梁陶弘景编撰《真灵位列图》，排列神仙等次，将“元始天尊”尊为最高神，放在老子之上。唐代时配上太上道君，与元始天尊、太上老君并列，称为“三清”。后来太上道君又改名灵宝天尊，太上老君又称道德天尊。道教中又有另外一种说法：太清境为大赤天，神宝君所居；上清境为禹余天，灵宝君所居；玉清境清微天，天宝君所居；三清境之上是大罗天，元始天尊所居。

133. 【答案】C

【解析】此题考查古代诗词知识。此词题目为《临江仙·滚滚长江东逝水》，作者为明朝杨慎。“临江仙”是这首词的词牌名。

134. 【答案】D

【解析】此题考查四大名著的知识。四大名著的开篇词分别是：

①《红楼梦》：

满纸荒唐言，一把辛酸泪。

都云作者痴，谁解其中味。

②《西游记》：

诗曰：混沌未分天地乱，茫茫渺渺无人见。自从盘古破鸿蒙，开辟从兹清浊辨。覆载群生仰至仁，发明万物皆成善。欲知造化会元功，须看《西游释厄传》。

③《三国演义》：

滚滚长江东逝水，浪花淘尽英雄。是非成败转头空：青山依旧在，几度夕阳红。

白发渔樵江渚上，惯看秋月春风。一壶浊酒喜相逢：古今多少事，都付

笑谈中。

④《水浒传》:

试看书林隐处，几多俊逸儒流。虚名薄利不关愁，裁冰及剪雪，谈笑看吴钩。七雄绕绕乱春秋。见成名无数，图形无数，更有那逃名无数。刹时新月下长川，江湖桑田变古路。讶求鱼椽木，拟穷猿择木，恐伤，弓远之曲木，不如且覆掌中杯，再听取新声曲度。

135. 【答案】C

【解析】此题考查小说的发展过程。A、D项都是清代作品，一个是以浪漫主义手法描述青年男女追求婚恋自由，一个是叙述海外游历的经历。《金瓶梅》揭露了明代中叶封建市侩与官僚地主勾结以残酷压迫百姓的社会现实，并没有描写市民爱情生活，也不是短篇小说。

136. 【答案】A

【解析】此题考查历史知识。其他几项均出现于宋朝。

137. 【答案】C

【解析】此题考查与《三国演义》相关的成语。

① 翻江搅海：形容水势浩大，比喻力量或声势非常壮大。该成语出自唐代李筌的《太白阴经》。

② 望梅止渴：三国时期，曹操带兵攻打宛城（今河南南阳）的张绣时，经过方城县一个叫梅林铺的地方。时值中午，烈日当空，天气十分炎热。曹操派人四处找水，又命令士兵就地挖井，始终见不到一滴水。士兵们全都口渴。为了不耽误行军，曹操灵机一动，站在高处，指着前面一个小山包说：“前面就有一大片梅林，结了许多梅子，又甜又酸，可以用来解渴。”士兵们听后，嘴里都流出口水，一时也就不渴了，个个来了精神，加快行进速度，最后到达前方有水源的地方。

③ 三顾茅庐：汉末刘备三次诚访诸葛亮出山辅佐的故事。此后传为佳话，渐成典故，载《三国志·蜀书·诸葛亮传》。

④ 纵虎归山：东汉末年，刘备处境艰难，就去投奔曹操。曹操的谋士程昱知道刘备不是等闲之辈，劝曹操尽早除掉刘备。刘备为麻痹曹操，装作种菜，不问政治。曹操灭了吕布后，刘备请求带兵攻打袁术，曹操给了他五万军马，刘备离开曹操自立旗号。

138. 【答案】B

【解析】此题考查儒学著作中的经典篇目。此为《孟子·滕文公》中的语句。

139. 【答案】A

【解析】此题考查古代各种学校的名称。“庠、序”是教育平民子弟的乡学；“学”是培养贵族子弟的国学；“瞽”是学习祭礼或者音乐的学校。古代的教学内容主要包括六艺，即礼（规章仪式）、乐（音乐舞蹈）、射（射箭）、御（骑马驾车）、书（历史）、数（数学）。

140. 【答案】C

【解析】此题考查中国古代四大书院的名称。中国古代四大书院为：应天书院（今河南商丘睢阳区南湖畔）、岳麓书院（今湖南长沙岳麓山）、嵩阳书院（今河南郑州登封嵩山）、白鹿洞书院（今江西九江庐山）。

141. 【答案】B

【解析】此题考查教师在跨文化交际时可能出现的精神状态。根据材料中王老师心境低落，与其处境不相称，情绪消沉，闷闷不乐的情况可以得出结论：王老师的这种状态是抑郁。

142. 【答案】C

【解析】此题考查影响情绪的几种因素。情绪产生的因素包括刺激因素、认知因素、生理因素。其中认知因素中对当前情境的评估和过去经验的回忆，在情绪形成中起着重要作用。

143. 【答案】B

【解析】此题考查应对不良心态时的恰当举措。

A. 注意转移法：当人情绪激动时，为了使它不至于爆发难以控制，可以有意识地转移注意力，把注意力从引起不良情绪反应的刺激情境转移到其他的事物或活动上去。（改变注意力焦点法，改变环境法）

B. 合理发泄法：产生不良情绪时，通过简单的“宣泄”痛快地表达出来，或者将不良的情绪通过其他方式和途径宣泄出来。（在适当的场合哭一场，向他人宣泄，进行剧烈的运动，放声歌唱或大声叫喊）

C. 换位法：是心理医生常使用的方法，即通过“设身处地”的角色换位来了解、分析公众内心心理活动的方法，即在研究时把自己放在一定的背景、环境中去体验自己的心情，尔后据此加以分析，由此来推断被研究对象的处境和心情。

D. 理智控制法：在陷入不良情绪时，主动调动理智这道“闸门”的力量，控制不良的情绪，尽量使自己愉悦起来。（自我暗示法，自我激励法）

144. 【答案】D

【解析】此题考查非语言交际的定义。非语言交际指除了语言之外的所有交际手段，包括肢体语言、服饰（如制服）、发型、化妆等等。

145. 【答案】B

【解析】此题考查非语言交际的分类。触摸有四类，分别是功能、社交、友爱、情爱。功能性质的触摸即职业性质的触摸；社交性质的触摸包括握手和礼仪性的拥抱；亲友分别许久，再次相见亲密地握手和拥抱是友爱的触摸；最后一种是情侣间的触摸。

146. 【答案】C

【解析】此题考查跨文化交际知识。泰国人普遍信仰佛教，因此“头”这个部位是非常神圣的，不能允许大人触摸孩子的头。

147. 【答案】B

【解析】此题考查各国家之间非语言交际的不同。在日本，这个手势可以理解为“男人，您的父亲”。

148. 【答案】C

【解析】此题考查周邦彦的名与字。秦观，字少游；晏殊，字同叔；周邦彦，字美成；辛弃疾，字幼安。

149. 【答案】D

【解析】此题考查晏殊与欧阳修的字号。晏几道，字叔元；欧阳修，字永叔；秦观，字少游；晏殊，字同叔。

150. 【答案】A

【解析】此题考查周邦彦的作词手法。周邦彦作词运用“赋法入词”，苏轼多用“以诗为词”的手法，柳永多采用“点染”的手法，“词穷而后工”则是欧阳修在领导北宋诗文革新运动时提出的作词手法。

《国际汉语教师证书》考试模拟试卷三

答案与解析

第一部分

1. 【答案】B

【解析】此题考查合体字部件的组合方式。从字源的角度看，喜，从壺（鼓）从口，会意字。从结构上看，可以理解为上下结构。

2. 【答案】B

【解析】此题考查近义词辨析。感情色彩一般指褒义和贬义的区别。语体色彩一般指书面语和口语的区别。“喜欢”和“喜爱”词类相同，都是动词，表达的概念义也基本相同，但在表现的程度方面有轻重的不同。

3. 【答案】C

【解析】此题考查汉语词汇的基本系统。“花费”与“开花”中“花”是同音同形但意义完全不同的两个词。

4. 【答案】A

【解析】此题考查汉字的造字法。“福”是形声字。从示，畐声，声符亦兼表字义。“畐”本象形，是“腹”字的初文，上象人首，“田”象腹部之形。腹中的“十”符，表示充满之义，则“畐”有腹满义。“示”表祈福的意思。“福”“富”互训，以明家富则有福。本义为福气，福运。

5. 【答案】D

【解析】此题考查普通话辅音的教学方法。发声母f时，需要夸张口型让学生们有意识地用上齿咬住下唇，然后唇和齿轻轻地分离，气流通过，摩擦成音，就是f音了。

6. 【答案】A

【解析】此题考查普通话辅音的发音部位和发音方法。ch为舌尖后、送气、清、塞擦音，zh为舌尖后、不送气、清、塞擦音，z为舌尖前、不送气、清、塞擦音，c为舌尖前、送气、清、塞擦音。

7. 【答案】B

【解析】此题考查汉字演变的相关知识。卫恒《四体书势》说：“隶书者，篆之捷也。”说明了隶书是篆书的快写。汉字由篆书演变为隶书的过程，字型变圆

形为方形，线条变弧线为直线，笔画变繁杂为简省，彻底笔画化。隶变是古今汉字的分水岭，结束了古文字的阶段。隶变之后的文字，比古文字更容易辨识，接近现在所使用的文字。

8. 【答案】F

【解析】第8—12题考查汉语短语的类型。述补短语前后是补充和被补充的关系。“敲了三下”由量词结构“三下”说明动作次数，“三下”是“敲”的补充成分。

9. 【答案】E

【解析】连谓短语是由两个谓词性成分组合在一起所形成的，彼此并不构成主谓、动宾、偏正、联合等关系的短语。连谓短语里的两个谓词性词语之间也没有语音停顿，如“举手表决”由“举手”和“表决”两个谓词性成分构成，两者之间无停顿。

10. 【答案】D

【解析】偏正短语是由修饰语和中心语组成，结构成分之间有修饰与被修饰关系的短语。动词、名词、形容词与它们前面起修饰作用的成分组成偏正短语。偏正短语包括定中短语和状中短语。题中“绍兴”是修饰成分，修饰“黄酒”。

11. 【答案】A

【解析】主谓短语由两个成分组成。前一个成分的功能是提出主题，称为主语；后一个成分对主题加以陈述，称为谓语。主语和谓语构成了主谓关系。“行为端正”中，“行为”是主语，“端正”是谓语，两者构成主谓关系。

12. 【答案】C

【解析】方位结构是指方位词跟在其他词语后面组合而成的结构，通常表示处所、时间或范围意义，在“理论上”中“上”表示方面的意义。

13. 【答案】F

【解析】第13—18题考查汉语词语的构词法。复合词是指由词根和词根组合而成的词，题目中的四个词语都没有词缀，均由两个不相同的语素构成，是复合词。

14. 【答案】B

【解析】联绵词是指从古代汉语中流传下来，单个音节没有意义的双音节词，只有一个语素。大多数联绵词的两个音节之间有双声、叠韵或叠音的关系。题目中四个词语都是联绵词。

15. 【答案】E

【解析】派生词是由词根和词缀组合而成的词，主要有“前缀+词根”和“词根+后缀”两种类型。题目中的“阿”“老”“子”“化”均为词缀。

16. 【答案】C

【解析】口语词只有一个语素，是单纯词的一种，是群众口头上习用的、不能拆开来使用的双音节词。题目中四个词语均是口语词。

17. 【答案】A

【解析】音译词只有一个语素，是单纯词的一种，是用音译的方式直接从外语引进的外来词。题目中“海洛因”“拷贝”“基因”“乌托邦”分别对应“heroin”“copy”“gene”“Utopia”。

18. 【答案】D

【解析】重叠词是词根重叠而成的词，是合成词的一种，包含两个语素。题目中四个词语均是AA式的重叠词。

19. 【答案】A

【解析】此题考查成语“黔驴技穷”的来源。根据老虎的动作“远远地逃走”“非常害怕”“观察了它好几回”“徘徊着靠近”“故意撞它”“很高兴……大吼了一声”“咬断了喉咙”梳理故事脉络，运用排除法可以推断隐去的部分是“驴”，成语是“黔驴技穷”。

20. 【答案】B

【解析】此题考查近义词辨析。“逐渐”强调自然状态的变化，“逐步”强调人为控制的变化。“逐渐”可修饰形容词，“逐步”不能。如：“天气逐渐（逐步×）冷了下来。”

21. 【答案】C

【解析】此题考查汉字的笔画顺序。“盘”共11画，分别是：撇、撇、横折钩、点、横、点、竖、横折、竖、竖、横。第五画是横。

22. 【答案】D

【解析】此题考查汉语词类的相关知识。“始终”表示从头到尾持续不变，是时间副词，在句子中作状语。

23. 【答案】B

【解析】此题考查“才”的不同义项。“吃光了它的肉才离开”中“才”表示事情发生或结束得晚，与“你怎么才来”中“才”表示相同语义。“我才不去呢”中“才”用于强调确定语气。“一共才十个”中“才”表示数量少，程度低，相当于“只”。“我才从上海回来”中“才”表示“刚刚”，指事情在前不久发生。

24. 【答案】C

【解析】此题考查汉语拼音的拼写规则。汉语拼音书写格式要求，一句话的句首汉语拼音字母需大写，排除A选项。多音节词拼音之间不空格，连写，如shénme。词与词之间一般需有空格，如xiǎng chī。“你们”中“们”为轻声，因此排除选项B、D。故选C。

25. 【答案】C

【解析】此题考查语气词“啊”的音变。语气词“啊”用在句末一般会受到前面一个音节末尾的音素影响，需要变读。“肉啊”“走啊”中前一音节末尾音素是u，“啊”读作wa。“新鲜啊”中前一音节末尾音素是n，“啊”读作na。

“学生啊”中前一音节末尾音素是ng,“啊”读作nga。“去啊”中前一音节末尾音素是ü,“啊”读作ya。

26. 【答案】C

【解析】此题考查复句“……是……,就是……”表示的语义关系。“……是……,就是……”用在转折句中,意义和用法同“……是……,可是(但是)……”。

27. 【答案】A

【解析】此题考查复句的关系类型。复句主要包括并列复句、承接复句、递进复句、选择复句、转折复句、假设复句、因果复句、条件复句等八种。句(4)属于递进复句,关联词是“更别说”,前行分句提出一个情况,后续分句以此为基准,在程度上更推进一层。

28. 【答案】B

【解析】此题考查现代汉语的语序。SVO即主谓宾结构,S为Subject,即主语,V为Verb,即谓语,O为Object,即宾语。从句子整体的角度说,汉语语法顺序是主语在前,谓语在中,宾语在后。

29. 【答案】C

【解析】此题考查异形同音字的区分以及形近字的区分。正确写法为“盘根错节”和“初生牛犊不怕虎”。

30. 【答案】B

【解析】此题考查对韵母四呼的理解。按开头元音的发音唇形可将普通话的韵母分成开口呼、齐齿呼、合口呼和撮口呼。开口呼是主要元音为a,o,e而没有韵头的韵母;齐齿呼是主要元音为i和韵头为i的韵母;合口呼是主要元音为u和韵头为u的韵母;撮口呼是主要元音为ü和韵头为ü的韵母。“皆”汉语拼音是jiē,是齐齿呼。

31. 【答案】D

【解析】此题考查对韵母结构的理解。“酒”汉语拼音写作jiǔ,韵母实际为iou,包括韵头、韵腹和韵尾三个部分。

32. 【答案】A

【解析】此题考查汉语词类的相关知识。“唯利是图”和“唯你是问”都是古代汉语宾语前置现象的遗留。为了强调宾语,代词“是”复指“它”,同时宾语和它的复指成分都放在动词的前面。

33. 【答案】D

【解析】此题考查对成语内部结构的分析。兼语短语是由前一个动词的宾语兼做后一个动词或形容词的主语,即动宾短语的宾语和主谓短语的主语套叠,形成一个宾语兼主语的兼语。如“请君入瓮”的“君”是“(主语)请君”这一动宾短语的宾语,同时又是“君入瓮”这一主谓短语的主语。连谓短语是由两个谓词性成分组合在一起所形成的,彼此并不构成主谓、动宾、偏

正、联合等关系的短语。连谓短语里的两个谓词性词语之间也没有语音停顿，如“解甲归田”由“解甲”和“归田”两个谓词性成分构成，注意，两者之间无停顿。

34. 【答案】D

【解析】此题考查句式的判定。主谓谓语句是由主谓短语充当谓语的句子。全句的主语“复习课”相当于“话题”，“他们从来不去”是主谓结构，在句中整体作谓语，相当于“述题”。

35. 【答案】B

【解析】此题考查第二语言学习者偏误的来源。“一个满足的成绩”属于搭配不当的偏误，应是“一个满意的成绩”，属于目的语使用规则过度泛化。

36. 【答案】B

【解析】此题考查对偏误类型的分析。此处属于搭配不当的偏误，“接受”与“为”和“工具”搭配不当，应是“把教育或学习视为工具”。

37. 【答案】D

【解析】此题考查“把”字句中宾语与动作的关系。与事在“把”字句中与谓语所表示的动作或行为没有明显施受关系。D项中“衣服”既非施事也非受事，是与事。

38. 【答案】C

【解析】此题考查修辞手法的运用。比拟指运用联想，直接将本体当作拟体进行描写或者陈述，从而体现表达者的喜爱或憎恨的情感态度。“浮云”“仗着……势力”等组合是将事物当作人来描写。

39. 【答案】A

【解析】此题考查汉字读音。“剡”的正确发音是 wān。

40. 【答案】B

【解析】此题考查汉语补语类型的判定。“可怕”是状态形容词，说明相关事物的状态，补充说明“白”的程度，是情态补语。程度补语一般由副词充当，需要区别开来。

41. 【答案】C

【解析】此题考查汉语词语的构词法。“厌恶”和“教授”均由两个意义相近的语素并列组合而成。“论文”“狂欢”和“高级”前一个词根修饰后一个词根，整个词义以后一个词根为主，前一个为副，属于偏正式。

42. 【答案】D

【解析】此题考查“饿猫迷笼”实验的相关知识。桑代克把猫在迷笼中不断地尝试、不断地排除错误，最终学会开门出来取食的过程称为尝试错误学习，并提出了学习的“尝试—错误”理论。

43. 【答案】A

【解析】此题考查儿童第一语言习得的主要理论。行为主义者认为语言不是先

天所有而是后天习得的，强调外部条件在第一语言习得过程中的作用。这种行为跟人类的其他行为一样，是通过刺激—反应—强化模式养成习惯而学会的。因此，刺激—反应论是以行为主义心理学为基础提出的。

44. 【答案】A

【解析】此题考查第二语言习得理论的相关知识。美国语言学家克拉申认为，人类获得语言的唯一方式是对信息的理解，通过吸收可理解的输入习得语言知识，注意力集中在语言本身而非语言形式。当理解了输入的信息，并让输入多少包括一点超过他们能力的语言时，语言结构也就习得了。输入的语言信息既不要过难也不要过易，克拉申用“ $i+1$ ”表示。

45. 【答案】D

【解析】此题考查第二语言习得理论的相关知识。美国语言学家克拉申1985年在其《输入假说：理论与启示》中正式提出输入假说理论，包括习得与学习假说、自然顺序假说、监控假说、输入假说和情感过滤假说。

46. 【答案】A

【解析】此题考查第二语言教学法。认知法的语言学理论基础是乔姆斯基的转换生成语法理论。情景法、直接法和听说法的语言学理论基础是结构主义语言学。

47. 【答案】A

【解析】此题考查学习结果分类的提出者。美国著名学习与教学心理学家加涅归纳了学习应达到的五种结果，也就是教育所要实现的目标，即智慧技能、认知策略、言语信息、动作技能、态度。

48. 【答案】C

【解析】此题考查学习结果分类的内容。“认知策略”指运用有关规则支配并提高学习、记忆能力。符号记忆属于言语信息。运用概念和规则办事的能力属于智慧技能。习得的对人、对事、对物、对己的反应倾向属于态度领域。

49. 【答案】A

【解析】此题考查言语联想学习的具体内容。言语联想学习指一系列连续性的言语的刺激反应，“将单音节联成复合音节，将单词组成句子”属于言语联想学习。

50. 【答案】B

【解析】此题考查跨文化交际中文化冲突的相关内容。在跨文化交际的挫折阶段，新鲜的感觉过去，开始觉得衣食住行处处不习惯，人地生疏，语言隔阂，产生迷惑、沮丧、孤独、失落和烦恼、焦虑、悲伤、思乡的情绪。于是，有的采取消极回避的态度，不接触当地人和当地文化；有的对当地文化产生敌意，甚至发泄不满、采取不理智的行动；有的承受不了心理压力而离开这一文化环境，回到自己的国家。这些现象叫“文化震荡”，也叫“文化休克”。

第二部分

51. 【答案】D

【解析】第51—56题考查不同语法点对应的教学方法。通过正误句的对比辨析让学生了解哪些情况不能用“了”。将目的语和中介语进行对比，将汉语中正确的句子与学生的典型错句进行对比，从中解释汉语语法规则，同时也让学生注意避免同类偏误。

52. 【答案】A

【解析】汉语内部相近语法点的句子之间的对比，通过对比显示相近语法点的意义和用法的不同。

53. 【答案】E

【解析】复杂句式由简单句式紧缩而成，教学中将经过压缩的句型回复原状，可使学生容易学习和使用。“居然”出现的条件：以a句为例，头一个分句表示初始的客观事实，第二个表示由头一句可能引起的结果，含“居然”句则表示跟第二分句相反的事实。难度： $a < b < c < d$ ，使用频率： $a < b < c < d$ ，教学顺序： $a \rightarrow b \rightarrow c \rightarrow d$ 。

54. 【答案】C

【解析】汉外对比，将汉语和第二语言学习者母语之间的不同点进行对比，体现汉语和第二语言学习者母语的差别，帮助学生克服负迁移。

55. 【答案】G

【解析】汉外对比，将汉语和习得者母语之间的相同点进行对比，体现汉语和习得者母语的共性，利用正迁移，从已知导向未知。

56. 【答案】F

【解析】复杂句式由简单句式扩展而成，教学中将经过扩展的句型回复原状，可使学生容易学习和使用。

57. 【答案】A

【解析】此题考查汉语词汇的教学方法。“实在”是一个副词，需要搭配动词或形容词来讲解其义，故放在语境中讲解“实在疼得忍受不了了”的用法较为合适。

58. 【答案】A

【解析】此题考查教师对重点词汇的把握。“癌症”是HSK六级词汇。“厉害”“回忆”“按照”均为HSK四级词汇。

59. 【答案】D

【解析】此题考查教师对词汇教学原则的理解。词汇是语言的三要素之一。外国学生能否正确地识词、辨词、选词、用词是其汉语水平的体现，而这一能力也是其进行正确表达，自然交际的基础。汉语作为第二语言词汇教学的任

务是根据教学大纲的要求,在有关词汇知识的指导下,掌握一定数量的汉语词汇的音、义、形和基本用法,培养学生在语言交际中对词汇的正确理解和表达能力。

60. 【答案】A

【解析】此题考查语素教学法。语素是最小的语法单位,最小的音义结合体,是比词更加根本的东西,具有自由性、非依附性。A选项“图书馆”“体育馆”“博物馆”共有的“馆”就是一个语素,这种延伸教学法称为“语素教学法”。B选项是在“内脏”词群背景下教学。C选项是反义词教学。D选项是利用语素辨析近义词。

61. 【答案】B

【解析】此题考查汉语普通话辅音的教学方法。“z”为舌尖前音,“zh”为舌尖后音,教学时一般结合手势法进行成组练习。运用发音部位图,借助双手模拟舌头和上腭,让学生直观地看到声母发音时不同的舌位和运动过程。“zh”为不送气音,“ch”为送气音,教学时可以拿一张纸条或把手掌放在嘴前进行成组练习。适当延长发音时间,同时感应发音时的气流强弱,可以区别送气音和不送气音。矫正“z”“zh”“ch”的发音不涉及带音法。

62. 【答案】D

【解析】此题考查教师矫正发音的方法。教师要善用启发式教学,可以先不直接示范正确的发音,而是以手势提示,让学生先试着自行改正。如果还是发不对,教师再进行示范。要注意培养学生在学习中主动思考,自我修正的能力。

63. 【答案】A

【解析】此题考查语法点导入的方法。讲解存现句“地方+V着+人/物”时,教师首先应当以直观事物引出语法点。

64. 【答案】C

【解析】此题考查完全控制法的相关内容。完全控制法是教师对话题、情景、功能、语法结构、词语等各方面都加以规定,学生自由发挥的空间几乎没有或者很少。跟读模仿、将叙述体改为对话体、分角色朗读都属于完全控制法指导下的会话训练。

65. 【答案】D

【解析】此题考查口语成段表达的练习要求。成段表达训练包括组句成段和组段成篇。教师出示一些简单的句子,让学生按照要求组合成段落或语篇。重点是训练学生篇章的衔接、指代等用法。

66. 【答案】C

【解析】此题考查教师确定主要语法点的能力。课文题目《画得太漂亮了》以及课文中“教得很认真”“学得很快”等短语体现出情态补语是重要的语法点。

67. 【答案】B

【解析】此题考查问句类型的判定。

- A. 是非问的结构像陈述句，只是要用疑问的语调或兼用语气词“吗”“吧”等（不能用“呢”）。一般是对整个命题的疑问。这种句子可以用“是、对、嗯”或“不、没有”等作答复，或用点头摇头回答。
- B. 特指问用疑问代词（如“谁、什么、怎样”等）和由它组成的短语（如“为什么、什么事、做什么”等）来表明疑问点，说话者希望对方就疑问点作出答复，句子往往用升调，常用语气词“呢、啊”，但是不能用“吗”。
- C. 选择问用复句的结构提出不止一种看法供对方选择，用“是、还是”连接分句，供选择部分会有相同的成分，在分句里可能重复出现，也可能不重复，常用语气词“呢、啊”。
- D. 正反问是由谓语的肯定形式和否定形式并列构成的，可细分为三种句式：V不V、V不、全句后加V不V，常用语气词“呢、啊”等。

68. 【答案】C

【解析】此题考查教师对拓展话题的把握。课文以中国画作为重要线索展开全文，可以就此话题继续拓展文化教学相关内容。

69. 【答案】B

【解析】此题考查教师对教学板块的理解。

- A. 语境分析是研究语境对语言形式的影响。
- B. 话语功能分析研究学习者如何运用已掌握的目的语句法初步知识，在口语表达中完成话语功能。
- C. 课堂话语分析研究第二语言课堂中教师与学生以及学生之间的交互活动。
- D. 言语行为分析研究某一言语行为是如何在语言中实现的。

70. 【答案】C

【解析】此题考查“个个”与“每个”的辨析。这两种用法都表示事物的每一个都具有某种相同点，没有例外。名量词重叠有强调的语气。“每+量词”一般表示一种习惯性的行为，如：“我每次打完球都去洗澡。”

71. 【答案】D

【解析】此题考查教学任务的设计。教学标准与大纲是确定课程结构的纲领性文件，它是编写教材、教学评估和考试命题的依据。大纲将教学任务规定为教学内容与要求，为教学任务的设计提供一个根本性的参照标准。教材是教师教学和学生所依据的材料，体现了语言教学最根本的两个方面：教什么和如何教。学生的学习现状是设计教学任务的必要依据，要考虑不同学生的需求，把握学生现有的语言水平，从而设计适合大多数学生的教学任务。在实际教学中，教学环境相对固定，教师在设计教学任务时不会着重考虑。

72. 【答案】A

【解析】此题考查教师对学生水平的判断能力。题目中出现的词语均为初级词汇，“选用词语写成一段话”类题型一般出现在初级写作课上。根据要求的写作字数及所给词语描述的内容可以推断此题适用于初级阶段汉语课堂。

73. 【答案】A

【解析】此题考查写作教学环节的顺序安排。写作训练第一课时一般包括启发导入、知识学习、范文分析、总结规则、布置任务、学生写作实践六个教学环节。

74. 【答案】C

【解析】此题考查教师对写作任务的安排与设计。布置的任务要与写作训练的重点相匹配。如果训练的重点是句子间的承接关系，那么布置的任务最好是叙事类短文，因为在叙事类的短文中，时间或空间的转换，动作前后的连接，事情的发生、发展、变化等，都自然蕴含着一种承接关系。

75. 【答案】A

【解析】此题考查教师对写作任务的安排与设计。布置任务时要提出对写作时间和写作字数的要求，如初级阶段要求一个小时写三四百字，中级阶段要求两个小时写六百至八百字。

76. 【答案】B

【解析】此题考查新课教学的主要环节。初级阶段综合课新课教学环节包括新课导入、生词讲练、语言点讲练、课文讲练四个部分。在综合课教学中，在新课教学环节之前一般会设计10分钟左右的复习环节，检查学生对学过内容的掌握情况，弥补前一次教学中的不足，巩固旧知识，为新课学习做铺垫。新课教学环节的新课导入部分一般采用提问的方式引出与课文内容相关的话题、知识背景等。生词讲练帮助学生扩大词汇量，为新课学习打好基础。语言点讲练以汉语的基本句型为主，与课文讲练可根据实际情况调整先后顺序。新课教学环节结束后，进入小结和布置作业环节。布置作业与课堂小练习性质不同，教师一般会在当课教学内容完成后对所有内容总体梳理，深化重点，然后布置复习巩固类作业。

77. 【答案】D

【解析】此题考查初级阶段生词讲练的步骤安排。语素组词练习属于中级阶段生词讲练内容。

78. 【答案】A

【解析】此题考查疑问代词的特殊用法。“什么也没带就去学校了”句中，疑问代词“什么”表示“任何东西”的意思，即“任何东西都没有带”，这是疑问代词的任指用法。

79. 【答案】A

【解析】此题考查教师确定重点词汇的能力。四项中只有“昨天”是日常生活

中极常用的词语，不需要作为生词加以解释。

80. 【答案】B

【解析】此题考查复句蕴含的语义关系。前面分句提出某种事实或情况，后面分句转而述说与前面分句相反或相对的意思，重心在转折的后面。(2)句的重心在“桌上的书和词典只湿了一点儿”，“还好”表示转折。

81. 【答案】A

【解析】此题考查教师对课堂导入部分的安排和设计。在案例一中，老师主要是想让学生练习“我叫……”，可是由于多次重复同样的话语，显得非常单调，很容易让学生觉得无聊，因此教师没有必要每次都完整地提问，而是可以用“你呢”或者手势来代替（注意：不是用手指指着学生），这样就压缩了教师不必要的说话时间，给学生以更多的机会说话。

82. 【答案】D

【解析】此题考查教师对语法点讲解的安排和设计。考虑到“时间”作为生词出现，一般都是在初级教学阶段的前期，此时教师就补充语义和用法与“时间”差别比较大的“一时间”，显然偏难。

83. 【答案】B

【解析】此题考查“一时”和“一下子”的辨析。“一时”和“一下子”的意思完全不一样。“一时”表示短时间内的一种情况，例如“一时想不明白”是说“在短时间内想不明白”，过一段时间可能就想明白了。“一下子”用在动词前，表示动作或状态的变化非常快。“一下子全明白了”说明从“不明白”到“全明白”的变化非常快。“一下子”也可以放在动词后，表示时间短。

84. 【答案】C

【解析】第84—88题考查“可能补语”基本句型的教学步骤。可能补语表示可能或不可能，包括动作的结果或趋向是否可能实现，也包括动作本身是否可能实现。可能补语的基本形式是在动词和结果补语或趋向补语之间加上“得”或“不”构成的，如“听得懂”“回不来”。由于可能补语在形式和意义上与结果补语、趋向补语有牵连，与程度补语在形式上相同但意义上完全不同，另外还容易跟能愿动词“能”的用法相混，可能补语的教学应该安排在学完程度补语和结果补语之后，当然也应该在学了能愿动词“能”的用法之后，这样有利于老师利用旧知识来引进和解释可能补语，同时可以对可能补语与那些形式上或意义上容易混淆的词或句子成分进行必要辨析。另外由于可能补语否定式的使用频率比肯定式高得多，也就是说它的交际性更强，所以在教学中从一开始就应该引入否定式，并且为学生使用否定式创造条件。因此，首先应用结果补语、趋向补语引入可能补语。

85. 【答案】B

【解析】可能补语的展示可以通过情景对话的方式进行。先呈现正反疑问

形式。

86. 【答案】A

【解析】老师归纳并同时说明这种格式表示人或事物没有力量通过动作使自己或某个东西移动位置。

87. 【答案】E

【解析】说明这种格式表示人或事物有力量通过动作使自己或某个东西移动位置。同时告诉学生在实际语言中经常使用可能补语的否定式。除回答疑问外，肯定式用得很少，一般表示不太肯定的推测。

88. 【答案】D

【解析】老师说明可能补语后面如果有宾语，宾语可以放在补语后，也可以放在句首做主语，不能放在动词和补语中间。

89. 【答案】C

【解析】此题考查语言测试的种类。

A. 学能测试目的在于了解受试者学习第二语言的潜在能力和素质。学习语言的潜能包括：语音的编码解码能力、语法敏感性、语言的记忆能力、综合归纳能力。

B. 成绩测试检查学习者在某一教学阶段是否掌握了教学大纲和教材所规定的教学内容，在学习上取得什么成果，属于回顾性测试，目的在于了解学习者目前所达到的程度，受试者取得的成绩是绝对的。

C. 水平测试又称能力测试，目的是测量受试者现有的整体的语言实际运用能力，以评定是否达到胜任某项任务的要求，属于回顾兼预示测试，具有较高的区分性，受试者的分数反映了他在全体受试者中的位置。

D. 诊断测试是为了了解受试者在学习某一具体内容或在较短的一段学习时间里所存在的问题而进行的测试，目的是迅速直接地获得反馈信息，及时改进教学，属于非正式的测试，命题、评分都比较灵活，一般也不用作衡量学生水平的主要依据。

90. 【答案】B

【解析】此题考查语言测试中效度的不同分类。

A. 表面效度指某个测验或考试从表面看来是否测了它旨在测量的东西，有没有缺漏的部分，有没有偏题怪题。

B. 结构效度又称理论效度，指考试结果在多大程度上符合我们根据某种理论做出的预测，同时可以用这种理论来解释测试成绩。

C. 内容效度反映测试内容是不是应该考查的，是否反映了这项测试的要求，或者说试题所包含内容的代表性、准确度和覆盖面如何。

D. 效标关联效度指确定一种能反映测试效度的参照标准后，考察某一考试与该标准之间的相关程度。

91. 【答案】C

【解析】此题考查语言测试中区分度的相关内容。按考生分数排列，将27%最高分作为高分组。

92. 【答案】D

【解析】此题考查标准化语言测试的一般流程。标准化语言测试的一般流程是设计命题、考试实施、阅卷评分、统计分析。设计命题包括考试设计、拟定编题计划、制定细目表、命题、预测、项目分析、编制正式试卷和存题入库。考试实施中可通过宣布考场规则、发布主考指令严格控制考场秩序。阅卷评分后将阅卷评出的原始分数转换为导出分数，对不同考卷进行等值处理，然后对考试结果进行分析。标准化考试一般不包括反馈调查环节。

93. 【答案】B

【解析】此题考查第二语言教学法。“交际法”又称“功能法”，是以语言功能和意念为纲，培养在特定的社会语境中运用语言进行交际能力的一种教学法。交际法强调以学生为中心，培养语言交际能力，更强调语言的流利性、可接受性和得体性，而正确性是由语境来决定的，追求可理解的发音。根据“上台介绍产品”和“台下学生点评互动”环节可以看出其设置更注重语言功能方面的教学。

94. 【答案】D

【解析】此题考查教师组织课堂活动的的能力。在课堂活动中，教师只需要对整体活动进程加以控制即可。语言要素、情感态度和话语技巧是需要学生自行控制的内容。

95. 【答案】A

【解析】此题考查会话合作原则。话语的表达方式应该让受话者易于理解。发话者既然诚心诚意要告诉受话者一些事情，就应该让话语的表达方式清楚明白，简明易懂。回答含混啰唆违反了方式准则。

96. 【答案】A

【解析】此题考查学习动机的分类。根据不同标准，可以将动机分成不同的类型：

① 按照影响范围和持续作用的时间分，动机可以分为近景性动机和远景性动机。近景动机是与具体活动本身联系，影响范围小，持续时间短的动机，如考试之前的复习。远景动机指与活动的社会意义相联系，影响范围大，持续时间长的动机，如一个学生为了自己将来可以做一个好的摄影师而做出的努力。

② 按照起因不同分，可以把动机分为外部动机和内部动机。学生学习的原因不同，有的是因为兴趣，有的是因为要获得表扬和奖励。获得表扬和奖励是外在条件，这种由外因诱发出来的动机是外部动机。由兴趣、理想、荣誉感等内在条件引发出来的动机是内部动机。

97. 【答案】B

【解析】此题考查奥苏伯尔同化论中新知识与原有知识的关系。在原有观念(“香蕉”“橘子”“苹果”)的基础上学习一个概括和抽象水平更高的命题或概念(“水果”)属于上位学习。

98. 【答案】D

【解析】此题考查教师对课堂气氛的调控能力。小学课堂第一节课的重点在于拉近师生间的距离,强调汉语课堂的趣味性。零起点学生无法围绕话题进行演讲。

99. 【答案】C

【解析】此题考查教师对问题学生的处理能力。教师应结合学生各自的特点因材施教。对于态度不认真,纪律懒散的小学生,过度斥责、公开批评或以家长相威胁等消极的处理方法会使学生感到难堪,不利于学生健康成长。以表扬代替批评,从孩子非常在乎的方面考虑,往往是温和而有效的。

100. 【答案】C

【解析】此题考查教师专业发展的途径和方法。教师根据教学情况推理产生此结果的原因,并以此改进教学方法的行为属于教学归因。

第三部分

101. 【答案】D

【解析】第101—106题考查跨文化交际中的非语言交际。伸出食指和中指,作V形,表示胜利。

102. 【答案】A

【解析】将手掌平放在脖子下面,在英语国家的文化中表示吃饱了。

103. 【答案】B

【解析】美国人站在公路旁边向上伸出拇指,是向过往的汽车司机表示希望能搭他们的车。

104. 【答案】C

【解析】中指放在食指上面,表示希望事情能够办成。

105. 【答案】G

【解析】把两只手摊开,耸耸肩膀,表示“我不知道”或者“没有办法”。

106. 【答案】E

【解析】把手伸出来,微微展开手指,表示等一等,别着急。

107. 【答案】B

【解析】此题考查《楚辞》中文学作品。《离骚》是战国诗人屈原创作的文学作品,以理想与现实的冲突为主线,以花草禽鸟的比兴和瑰奇迷幻的“求女”神境作象征,倾诉了对楚国命运和人民生活的关心。作品中大量的比

喻和丰富的想象，表现出积极浪漫主义精神，并开创了中国文学上的“骚”体诗歌形式，对后世有深远影响。

108. 【答案】D

【解析】此题考查《诗经》中篇章的分类。《诗经》按乐调分为风、雅、颂三个部分。风是不同地区的地方音乐。《风》诗是从周南、召南、邶、鄘、卫、王、郑、齐、魏、唐、秦、陈、桧、曹、豳等15个地区采集来的歌谣，大部分是民歌。雅是周王朝直辖地区的音乐，即所谓正声雅乐。其按音乐的不同分为《大雅》和《小雅》。除《小雅》中有少量民歌外，大部分是贵族文人的作品。颂是宗庙祭祀的舞曲歌辞，内容多是歌颂祖先的功业。《颂》诗又分为《周颂》《鲁颂》《商颂》，全部是贵族文人的作品。

109. 【答案】D

【解析】此题考查《玉台新咏》的相关知识。《玉台新咏》是一部东周至南梁的诗歌总集，由徐陵于公元6世纪辑成，共收诗769首，内容中多收录男女感情的记述表达，以及日常生活的方方面面，刻画出古代女子丰富的感情世界，也展示出深刻的社会背景和汉族文化内涵。

110. 【答案】B

【解析】此题考查汉字的读音。“衡”的读音是héng。

111. 【答案】B

【解析】此题考查玄奘的相关知识。玄奘(602—664)，唐代著名高僧，法相宗创始人，洛州缑氏(今河南洛阳偃师)人。“玄奘”是其法名，被尊称为“三藏法师”，后世俗称“唐僧”，与鸠摩罗什、真谛并称为中国佛教三大翻译家。

112. 【答案】A

【解析】此题考查佛教四大名山的相关知识。我国四大佛教名山五台山、普陀山、峨眉山、九华山分别是文殊菩萨、观音菩萨、普贤菩萨、地藏王菩萨的道场。

113. 【答案】D

【解析】此题考查《西游记》的作者。中国古典长篇小说四大名著，简称“四大名著”，是指《三国演义》《水浒传》《西游记》《红楼梦》，其作者分别是罗贯中、施耐庵、吴承恩、曹雪芹。

114. 【答案】B

【解析】此题考查印度地区古时的名称。“天竺”是古代中国以及其他东亚国家对当今印度和巴基斯坦等南亚国家的统称。在中国历史上，对印度的最早记载在《史记·大宛传》，当时称为身毒。唐高僧玄奘往西域取经，首创根据“Indu”读音正名为“印度”，“夫天竺之称，异议纠纷，旧称身毒，或曰贤豆。今从正音，宜云印度”。

115. 【答案】B

【解析】第115—120题考查成语的来源。“程门立雪”出自《宋史·杨时传》：“至是，又见程颐于洛，时盖年四十矣。一日见颐，颐偶瞑坐，时与游酢侍立不去。颐既觉，则门外雪深一尺矣。”

116. 【答案】C

【解析】“背水一战”出自《史记·淮阴侯列传》：“信乃使万人先行，出，背水陈。赵军望见而大笑。”背水一战，又称井陘之战，发生于汉高祖三年（前204年），汉军和赵军在井陘交战，汉军大将韩信利用赵军主帅轻敌之心，摆下兵家大忌的背水阵，鼓吹本军将士奋勇作战以求死里逃生，最终取得大胜。

117. 【答案】D

【解析】“投笔从戎”指扔掉笔去参军，即文人从军，出自《后汉书·班超传》：“大丈夫无它志略，犹当效傅介子、张骞立功异域，以取封侯，安能久事笔砚间乎？”

118. 【答案】F

【解析】“口蜜腹剑”出自司马光《资治通鉴·唐玄宗天宝元年》：“尤忌文学之士，或阳与之善，啖以甘言而阴陷之。世谓李林甫‘口有蜜，腹有剑’。”

119. 【答案】G

【解析】“指鹿为马”意思是指着鹿，说是马，比喻故意颠倒黑白，混淆是非。该成语出自《史记·秦始皇本纪》：“赵高欲为乱，恐群臣不听，乃先设验，持鹿献于二世，曰：‘马也。’二世笑曰：‘丞相误邪？谓鹿为马。’问左右，左右或默，或言马以阿顺赵高。”

120. 【答案】E

【解析】“举案齐眉”出自《后汉书·梁鸿传》：“为人赁舂，每归，妻为具食，不敢于鸿前仰视，举案齐眉。”典故说的是梁鸿与孟光。汉书生梁鸿读完太学回家务农，与县上孟财主的女儿孟光结婚。婚后他们抛弃孟家的富裕生活，到山区隐居。梁鸿后来帮皋伯通打短工，每次孟光给梁鸿送饭时把托盘举得跟眉毛一样高。“举案齐眉”意为送饭时把托盘举得跟眉毛一样高，后形容夫妻互相尊敬，十分恩爱。

121. 【答案】A

【解析】第121—123题考查纪传体的相关内容。从体裁的形式上看，纪传体是本纪、世家、列传、书志、史表和史论的综合。世家，主要是记载诸侯和贵族的历史。

122. 【答案】C

【解析】书志，是关于典章制度和有关自然、社会各方面的历史。

123. 【答案】B

【解析】列传，是各方面代表人物的传记。

124. 【答案】A

【解析】此题考查《战国策》的体裁。《战国策》又称《国策》，是一部国别体史书。它记载了东周、西周及秦、齐、楚、赵、魏、韩、燕、宋、卫、中山各国之事，记事年代起于战国初年，止于秦灭六国，约有240年的历史。

125. 【答案】D

【解析】此题考查“窃符救赵”典故的由来。“窃符救赵”是战国时期著名的历史典故。魏安釐王二十年（前257年），秦国围困赵国都城邯郸，赵国求救于魏国，魏国惧怕秦国，不敢出兵救赵。情急之下，信陵君魏无忌听取侯嬴之计，以国家利益为重，置生死于度外，借魏王姬妾如姬之手窃得兵符，夺取了兵权，不仅成功击败秦军，救援了赵国，同时也巩固了魏国在当时的地位。

126. 【答案】B

【解析】此题考查中国古代神话的相关内容。共工为氏族名，又称共工氏，是中国古代神话中的水神，掌控洪水。在中国上古奇书《列子》中，传说共工素来与火神祝融不合，因“水火不相容”而发生惊天动地的大战，最后共工失败而怒触不周山。

127. 【答案】C

【解析】此题考查“春秋五霸”的相关内容。春秋时期，周王室势力衰微，权威不再，已经无法有效控制天下诸侯。一些强大的诸侯国为了能在政治、军事中占据主导地位，开启了激烈的争霸战争，相互之间合纵连横、东征西讨，前后共有数位诸侯依次成为霸主，史称“春秋五霸”。《史记》记载的五位霸主分别是齐桓公、晋文公、楚庄王、秦穆公、宋襄公。

128. 【答案】C

【解析】此题考查小说《京华烟云》的相关内容。文中“立夫”“木兰”是长篇小说《京华烟云》中的重要人物。《京华烟云》是林语堂旅居巴黎时于1938年8月至1939年8月间用英文写就的代表作品，以道家思想为指导，获得了巨大的成功。

129. 【答案】A

【解析】此题考查秦朝方士的相关内容。徐福，字君房，出生于战国时期的齐国，是秦朝著名方士，曾担任秦始皇的御医。秦始皇时期，徐福率领数千童男女自山东沿海东渡，足迹遍及韩国南部与日本，成为历史上中日韩文化交流的一段佳话。

130. 【答案】A

【解析】此题考查汉字的读音。“栖”的读音是qī。

131. 【答案】B

【解析】此题考查秦始皇时期的政治制度。秦王朝在确立“皇帝”尊号的同

时，还总结了战国以来各国的官僚制度，建立起了一套适应封建统一国家需要的中央政府机构，即三公九卿制度。井田制是中国古代社会的土地国有制度，出现于商朝，到西周时已发展很成熟。三省六部制是西汉以后长期发展形成的，至隋朝正式确立，唐朝进一步完善。府兵制是中国古代兵制之一，由西魏权臣宇文泰建于大统年间，历北周、隋至唐初期而日趋完备，唐太宗时期达到鼎盛。

132. 【答案】D

【解析】此题考查“道”字的内涵。《老子》的原文是：“道可道，非恒道；名可名，非恒名。”在汉代为避文帝（刘恒）的讳，才改为“常”，“常”即永恒。道可道，第一个“道”表示万事万物的真理，“可道”可以理解为“道说”。非常道，“非”即是“并非”；“常道”即永恒不变。

133. 【答案】D

【解析】此题考查教师对语法点的安排和设计。作为老师，在课堂上遇到无法解决的问题是正常的，但是轻易不要用“这是习惯用法”来解释。中级汉语课堂，语言教学要循序渐进，做到富有层次性。在汉语称谓词里，“前”一般不带感情色彩，比如“前女友、前妻、前总统”等，而“后”则带有明显的贬义色彩，如“后妈”等，不能作为一个词群解释。称谓中的“前”与“后”并不是相互对应的。“前总统”对应“现任总统”，“后妈”对应“亲妈”，教学时要与本体知识相互联系。

134. 【答案】A

【解析】此题考查教师对汉语课堂上文化差异的处理。“老牛吃嫩草”在汉语中有明显的贬义色彩。案例中，班级里有敏感的“老麦克”，把句子写在黑板上是不合时宜的。汉语课堂无法回避这样的词语讲解时，老师可以在课下与学生单独沟通。

135. 【答案】C

【解析】此题考查对重要历史事件的了解。梁启超是清朝光绪年间的举人，中国近代思想家、政治家、教育家、史学家、文学家，戊戌变法（百日维新）领袖之一，中国近代维新派代表人物。洋务运动中，洋务派中央代表人物为爱新觉罗·奕訢，地方代表人物有李鸿章、张之洞、曾国藩、左宗棠等湘淮集团。护法运动是指1917年7月到1918年5月，以孙中山为首的资产阶级革命党人为维护临时约法、恢复国会，联合西南军阀共同进行的反对北洋军阀独裁统治的斗争。捻军起义是十九世纪中叶由张乐行领导的一场大规模农民革命。

136. 【答案】D

【解析】此题考查对儒家思想的了解。《礼记·大学》曰：“古之欲明明德于天下者，先治其国；欲治其国者，先齐其家；欲齐其家者，先修其身；欲修其身者，先正其心；欲正其心者，先诚其意；欲诚其意者，先致其知。致知

在格物。物格而后知至，知至而后意诚，意诚而后心正，心正而后身修，身修而后家齐，家齐而后国治，国治而后天下平。”

137. 【答案】B

【解析】此题考查中国姓氏的来源。汉末魏晋以来，颍川陈氏一直都是中原地区乃至全国的高门士族。陈氏家族崛起于汉末，兴盛于魏晋，衰落于西晋末年。陈氏家族是魏晋时期具有代表性的文化士族。世家大族的存在是中古时期典型的时代特征。发迹于东汉、兴盛于魏晋时期的太原王氏是魏晋以来的高门。太原王氏是众多王氏中的一支，因其聚居于太原郡望而得名。

138. 【答案】D

【解析】此题考查对传统风俗活动的了解。年节，指春节及其前后的几天。在诸多传统节日里，中国人过得最认真、传统保存得相对完整的，要数一年之首的年节，人们贴春联、放鞭炮、跳灶神、喝椒柏酒以示庆祝。古时腊八节，皇宫中会熬粥分赏给文武百官，各地寺庙会向百姓施粥表达弘法利生的祈愿。先秦的腊日在冬至后的第三个戌日，后来佛教传入，为了扩大影响力，遂附会传统文化，把腊八节定为佛成道日。后随佛教盛行，佛祖成道日与腊日融合，在佛教领域被称为“法宝节”，南北朝开始才固定在腊月初八。由于佛教介入，腊八节有了“供佛煮粥”的风俗。

139. 【答案】A

【解析】此题考查中国传统节日的古代名称。

- A. 农历正月十五元宵节，古称上元节、上元佳节、元夕或灯节。中国古俗中，上元节（元宵节）、中元节（盂兰盆节）、下元节（水官节）合称三元。
- B. 上巳节，俗称三月三，汉族传统节日，该节日在汉代以前定为三月上旬的巳日，后来固定在夏历三月初三。传统的上巳节在农历三月的第一个巳日，也是祓禊的日子，即春浴日。上巳节又称女儿节。“上巳”最早出现于汉初文献，《周礼》郑玄注：“岁时祓除，如今三月上巳如水上之类”。
- C. 寒食，即寒食节，亦称“禁烟节”“冷节”“百五节”，在夏历冬至后一百零五日，清明节前一或二日。在这一日，禁烟火，只吃冷食，所以叫做“寒食节”。这一节日在后世的发展中逐渐增加了祭扫、踏青、秋千、蹴鞠、牵勾、斗卵等风俗。寒食节前后绵延两千余年，曾被称为民间第一大祭日。
- D. 春节在农历正月初一，古称“岁之元”。隋代杜台卿《玉烛宝典》说：“正月一日为元日，亦云‘三元’：岁之元，时之元，月之元。”说的都是同一个意思：这一天是新年的开端，新季节的开端，新月份的开端。正因如此，春节才成为我国民间最隆重、最热闹的一个传统节日。

140. 【答案】B

【解析】此题考查跨文化交际中特定词语的内涵。在英语中“red”可译为“红色”，“red”在英语国家没有“喜庆”的意义，多表示颜色鲜艳、危险、发出警告等。特定短语“in the red”意为负债、亏空、赤字。

141. 【答案】D

【解析】此题考查中国传统节日的日期。根据“浅酌茱萸杯”“菊暖花未开”可以推断出是写作于重阳节，即农历九月初九。

142. 【答案】D

【解析】此题考查跨文化交际中对不同计量单位的了解。1英尺=30.48厘米。

143. 【答案】D

【解析】此题考查跨文化交际中的非语言交际。英语国家对于拥挤的人群往往有所顾忌。由于文化差异，在拥挤的公共汽车上，有的中国人会凑过去看别人的报纸，这对于英语国家的人来说是不可思议的。

144. 【答案】D

【解析】此题考查历史人物的不同称谓。刘禅追谥诸葛亮为忠武侯，故后世常以武侯、诸葛武侯尊称诸葛亮。

145. 【答案】B

【解析】此题考查名胜古迹的地址与中国省份简称。爱晚亭位于湖南省岳麓山下清风峡中，始建于1792年，名字来源于杜牧的七言绝句《山行》。湖南省的简称是“湘”。

146. 【答案】A

【解析】此题考查名句的作者。曹操《短歌行》：“月明星稀，乌鹊南飞。绕树三匝，何枝可依？”

147. 【答案】B

【解析】此题考查历史名城的古代称谓。

- A. 中京为洛阳。东晋时称西晋故都洛阳为中京，一直沿用到初唐、盛唐。
- B. 建康是南京在六朝时期的名称，为孙吴、东晋、刘宋、萧齐、萧梁、陈朝六代京师之地。
- C. 宋室南迁，于公元1138年定都杭州，改称临安。临安原为吴越国的西府，南宋时扩建了原有的吴越宫殿。
- D. 汴京简称汴，古称“汴州”“东京”“大梁”，今河南开封。

148. 【答案】A

【解析】此题考查中国古代五音的相关内容。五音又称五声。最古的音阶仅用五音，即宫、商、角、徵、羽。“五声”一词最早出现于《周礼·春官》：“皆文之以五声，宫商角徵羽。”而“五音”最早见于《孟子·离娄上》：“不以六律，不能正五音。”古人通常以“宫”作为音阶的第一级音，也是

最重要的一个音级，有时借代“五音”。宫音作为五音之一，相当于首调唱名法中的 do 音。宫音为五音之主、五音之君，统帅众音。《国语·周语下》曰：“夫宫，音之主也，第以及羽。”《礼记·乐记》曰：“宫为君、商为臣、角为民……”

149. 【答案】B

【解析】此题考查成语的内涵。“郑卫之音”出自《礼记·乐记》：“魏文侯问于子夏曰：‘吾端冕而听古乐，则惟恐卧；听郑卫之音，则不知倦。敢问古乐之如彼，何也？新乐之如此，何也？’”“郑卫”指春秋时的郑国和卫国。成语意为春秋战国时郑、卫等国的民间音乐。因儒家认为其音淫靡，不同于雅乐，故斥之为淫声。

- A. “驷马仰秣”语出《荀子·劝学》：“昔者瓠巴鼓瑟而流鱼出听，伯牙鼓琴而六马仰秣。”指驾车的马驻足仰首，谛听琴声，形容音乐美妙动听。
- B. “桑间濮上”出自《礼记·乐记》：“桑间濮上之音，亡国之音也。”“桑间濮上”意思是桑间在濮水之上，是古代卫国的地方，后来用“桑间濮上”指淫靡风气盛行的地方。因此选择 B 项。
- C. “黄钟大吕”中“黄钟”是我国古代音韵十二律中六种阳律的第一律。“大吕”是六种阴律的第四律。形容音乐或言辞庄严、正大、高妙、和谐。
- D. “变徵之声”中“徵”是古代五声之一。乐声中徵调变化，常作悲壮之声。出自《战国策·燕策三》：“高渐离击筑，荆轲和而歌，为变徵之声，士皆垂泪涕泣。”

150. 【答案】C

【解析】此题考查名篇的作者。姜夔，字尧章，号白石道人，南宋文学家、音乐家。他多才多艺，精通音律，能自度曲，其词格律严密，作品素以空灵含蓄著称。

《国际汉语教师证书》考试模拟试卷四

答案与解析

第一部分

1. 【答案】B

【解析】此题考查的是词语的词类。“最近”能用在动词“在”“到”“等到”的后面作宾语，能用“什么时候”提问，并且还可以用“这个时候”“那个时候”提问，因此是时间名词。

2. 【答案】B

【解析】此题考查的是音节和句子的拼写规则。A选项中“近”应为前鼻音，拼写错误；C选项中“学”和“书法”为两个词，应分开拼写；D选项中“近”拼写错误，句尾未加标点“.”。

3. 【答案】D

【解析】此题是对句法成分的考查。“怎么说呢”不与句内其他成分发生结构关系，没有配对成分，只表达说话者的语气，想要引起对方注意，因此属于独立语中的插入语。

4. 【答案】A

【解析】此题考查的是对“语素教学法”定义的拓展应用。“语素教学法”是将合成词中的语素加以离析，利用该语素进行扩展，从而达到巩固所学生词并扩大词汇量的目的的教学法。A选项对“书法”中的“法”这个语素进行了扩展，采用的是语素教学法；B选项是对“难”的否定形式的引申；C选项是对“毅力”的同义词的引申；D选项是对“坚持”的反义词的引申。

5. 【答案】C

【解析】此题考查的是“就”的几个基本意义和用法。画线句中“就”为副词，用在动词前面，表示在某种条件或者情况下自然怎么样。A选项中“就”是表示顺承的连词；B选项中“就”为语气副词，表示“偏偏”的意思；D选项中“就”为副词，表示事实正是如此。

6—12. 【答案】B、C、D、E、A、G、F

【解析】6—12题考查词语的构词方式。本题的难点在于有可能会混淆联绵词、重叠式和叠音词。联绵词和叠音词都属于单纯词，而重叠式属于合成词。联

绵词指两个不同的音节连缀成一个语素，表示一个意义的词；叠音词是由不成语素的音节重叠构成，重叠后仍只是一个双音节语素，是单语素词，不是词的形态变化；重叠式则是由相同的词根重叠构成的。第8题中“姐”“仅”“刚”“哥”都是词根，所以应该属于重叠式；第10题中的词都是两个不同的音节连缀而成的一个语素，所以是联绵词；第12题中“猩”“姥”“潺”“饽”都不成语素，只是音节，所以属于叠音词。

13—16. 【答案】E、B、C、A

【解析】13—16题考查的是复句关系。第13题句中连接词“接着”表一种顺连关系，属于连贯复句；第14题表达了一种转折的关系，为转折复句；第15题中关联词“如果……那么……”表假设关系，为假设复句；第16题中前后两个分句包含因果关系，因为不满意，所以直接叫“小陈”，为因果复句。

17. 【答案】A

【解析】此题考查的是关于“偏误分析”理论的基础知识。偏误分析的心理基础为认知理论，语言学基础则是乔姆斯基的普遍语法理论。“结构主义语言学”和“行为主义心理学”“迁移理论”分别是“对比分析”的语言学和心理学的理论基础。

18. 【答案】C

【解析】此题考查的是关于“失误”和“偏误”的定义与区别。“失误”是指偶然产生的口误或笔误，这种错误没有什么规律，说话者一旦意识到马上可以自己改正，所以失误不仅仅是操本族语的人会犯，外语学习者也会犯，这类错误不反映说话者的语言能力。所以A、B选项错。“偏误”则是因为目的语掌握得不好而产生的一种规律性错误，一般学习者自己难以察觉，也不易改正，所以D错。

19. 【答案】D

【解析】此题考查偏误分析步骤。科德把偏误分析分为五个步骤：1. 搜集供分析的语料；2. 鉴别偏误；3. 对偏误进行分类；4. 解释偏误产生的原因；5. 评估偏误的严重程度是否影响到交际。

20—23. 【答案】E、B、A、C

【解析】20—23题主要是对具体实例的偏误来源的分析。第20题，应该是“她穿着新衣服到学校了”，是简化，属于一种学习策略；第21题，形容词重叠后不能再用“很”修饰，是副词“很”的过度泛化，属于目的语知识的负迁移；第22题，是采用了简单句式代替复杂句式的策略，是回避，属于一种交际策略；第23题，“胖”对应的英文是“fat”，而“fat”在英语中既可用于指人，也可用于指动物或肉类，与汉语不同，所以是母语的负迁移。

24. 【答案】D

【解析】此题考查的是人名的拼写规则。姓和名中间用空格分开，姓和名的开

头字母大写，a、o、e开头的零声母音节连接在其他音节后面的时候要使用隔音符号。

25. 【答案】D

【解析】此题考查的是“的”的功能。“黑色的”是指“黑色的衣服”，“的”后没有其他成分，并且可以自行补充，在句中充当主语，相当于一个体词性的成分，所以是“的”字短语。“今年的最新款”中“的”表示一种限制关系，不是去年的款式，而是今年的款式，属于“的”字作为定语标志时的作用。

26. 【答案】D

【解析】此题考查汉字的结构类型。“有”是半包围结构，“能”和“们”是左右结构，“事”是独体字，“这”是半包围结构。

27. 【答案】B

【解析】此题考查语气词“吧”的用法。结合原文，这里“吧”的作用在于对对方的建议表示同意，是一种应答语。

28. 【答案】B

【解析】此题考查“一”的变调。“一件”中“件”为第四声，“一”在第四声前时变为第二声，即阳平；当“一”在三字词中间时，一般读轻声，即“大一点”中“一”读轻声。

29. 【答案】D

【解析】此题考查基本的教学法的实际应用能力。本课中的语法点有“有点儿”“一点儿”和“可以”“能”用于疑问句表示征求同意，使用语法翻译法时，需将语法点都翻译成母语，如果母语为英语，那么翻译则不能体现“有点儿”“一点儿”和“可以”“能”的区别。

30. 【答案】D

【解析】此题考查“了”的用法。时态助词“了₁”主要出现在谓词后面或动宾之间，语气助词“了₂”主要出现在句末（包括分句和复句末尾），当谓词或谓词性短语正好位于句子末尾时，所用的“了”则为“了₁+了₂”。句（4）中“大一号的”和“灰色的”都是宾语，且“了”都出现在句末，所以这两个“了”都是语气助词“了₂”。

31. 【答案】A

【解析】此题考查汉字的结构类型。合体字的结构模式有8种：左右结构（如：江）、上下结构（如：花）、包围结构（如：因）、左中右结构（如：街）、上中下结构（如：高）、品字结构（如：晶）、对称结构（如：坐）、半包围结构（如：这）。“爬”为半包围结构。

32. 【答案】D

【解析】此题考查的是复句类型。句（1）中有关联词语“就”，是连贯复句中经常单用的关联副词，所以为连贯复句。

33. 【答案】C

【解析】此题考查的是汉字的结构知识。“胖”的第七笔笔画是“横（一）”。选项中“妈”一共六画，也就没有第七画；“跤”的第七画是“提（/）”；“急”的第七画是“卧钩（㇇）”。

34. 【答案】B

【解析】此题考查复句类型。后面的分句中有关联词“也”，是并列复句中“平列式”经常单用的关联词语。







35. 【答案】C

【解析】此题考查的是近义词辨析技巧。“发现”和“发觉”后都可以加句子，所以两者区别并不在于后面是否可以加句子。“发现”重在视觉上的变化，“发觉”则重在心理方面的感觉。

36. 【答案】B

【解析】此题考查汉语拼音知识。原句中汉字的拼音为“jiù shēng le yí gè pàng ér zi”，零声母音节为“yí”和“ér”，共两个。

37—40. 【答案】C、D、A、B

【解析】37—40题考查造字方法。安，从“宀”从“女”，合起来的意思是有了房子，房子里有家眷，表示要在这里扎根居住了，为会意字。徒，从辵、土声（并非从彳从走），“土”既是声旁也是形旁，表示泥地，为形声字。泉，甲骨文为，像石洞里细流涓涓，字形与字义密切联系，为象形字。甘，甲骨文为，在（“口”）中加一短横指事符号，指事符号代表口腔内的舌头或嘴部的动作，整个字形表示用口、舌品尝美味，为指事字。

41. 【答案】A

【解析】此题考查字体的演变。带“?”的四个字字体抽象，笔画圆润，与横平竖直的隶书不同，更不同于如飞的草书和如行的行书，而与小篆的特点相符合。

42. 【答案】D

【解析】此题考查字义。“甘甜”“甘苦”“甘霖”中的“甘”都为“甜”义，而“甘愿”中“甘”为“甘心，乐意”义。

43. 【答案】B

【解析】此题考查“别字”概念与成语的正确书写形式。“别字”即“错别字”，只有B选项中“安”为错别字，应为“按兵不动”。

44. 【答案】A

【解析】此题考查词义与语素义。“泉下”即黄泉之下，指人死后所埋葬的地方，也指阴间，不是单纯地指泉水的下面。其余选项皆为词语的字面义。

45. 【答案】B

【解析】此题考查趋向词“下去”。句（1）中“下去”跟在动词后，表示动作继续进行，与选项B相同。选项A和和C中都用在形容词后，表示某种状

态继续发展。选项 D 中用在动词后，表示动作由高处到低处的趋向。

46. 【答案】A

【解析】此题考查近义词辨析。“赶紧”和“连忙”都是副词。“赶紧”经常用于祈使句，如“赶紧走吧，别迟到了”，也可用于陈述句，如“我赶紧擦干了眼泪”。“连忙”不能用于祈使句，只能用于陈述句，如“踩了小红一下，我连忙向她道歉”。

47. 【答案】B

【解析】此题考查汉语的句式。句(2)的句式较为特殊，不是单纯的“把”字句，而是“把”字句和连动句的套用，这时，“把”字句是连动句的一个动词性成分，或连动句充当“把”字句的谓语成分。这句话可以改成“被”字句，但句式变动较大。

48. 【答案】A

【解析】此题考查的是对课文的认识。选项的内容在课文中都出现了，但课文中的“等下去”中的“下去”应属于“下去”的引申用法，而不是基本用法。

49. 【答案】C

【解析】此题考查词语含义与用法。原句中“一脸”指“满脸”，“一”有“满”的意思。选项 A、B、D 都是实指数字“一”，只有选项 C 中“一”的意义与原句相同。

50. 【答案】D

【解析】此题考查本课的重点及主要内容的延伸。原课文是记叙文，记叙了一件事，所以较为适合的拓展练习也应该与原课文一致。

第二部分

51—56. 【答案】B、E、G、A、D、F

【解析】51—56 题考查第二语言教学法的基本概念、特点和教学步骤。第 51 题为“情景法”的一般教学过程；第 52 题为“听说法”的特点；第 53 题为“视听法”的教学过程；第 54 题为“认知法”的特点；第 55 题为“语法翻译法”的定义；第 56 题为“直接法”的定义。

57—63. 【答案】A、E、F、G、B、C、H

【解析】57—63 题考查近义词辨析技巧。第 57 题中两组词在表现的程度方面有轻重的不同，前者的词义程度都较后者轻；第 58 题中两组词的词类都不同，“突然”是形容词，“忽然”是副词，“合适”是形容词，“适合”是动词；第 59 题中两组词都有可数和不可数的区别，也就是具体名词和抽象名词的区别，它们的主要区别是可不可以受数量词的修饰；第 60 题的两组词都是时态上的不同，前一个词所使用的情況都是未然态，后一个词所使用的

情况都是已然态；第 61 题中两组词都是词义所指的对象范围大小不同，前一个词的词义范围都要小于后一个词，如“性命”限于人或动物的生命，而生命则指各种生物的存活时期，自然宇宙的一切生命体；第 62 题属于感情色彩的差别，前一个词都是中性义，而后一个词都是贬义；第 63 题中两组词都是适用的句型不同，如“千万”既可以用于肯定句又可以用于否定句，而“万万”一般只用于否定句。

64—68. 【答案】D、C、B、E、A

【解析】64—68 题考查汉语语法教学的原则——复杂语法点的分阶段教学。“着”的相关句型的教学应遵循从简到繁，使用频率从高到低的教学顺序。最简单的句型为 D，主谓结构加“着”，谓语后不必加宾语；第二步应为 C，比 D 句型多了宾语，谓语动词后必须加宾语；第三步为 B，与第二步的 C 句型相比，主语变为处所名词；第四步为 E，前三个句型都是最简单的主谓或主谓宾句型，E 句型则加入了处所状语；最后一个也就是最复杂的句型，是句中用“着”连接两个动词的 A 句型，前四句“着”只表示了一个状态，这里的“着”则连接了两个状态。

69. 【答案】A

【解析】此题考查的是对课文重点的认识。课文中出现最多的语法点就是“比”字句，而且课文的情景设置也符合比较的情景。

70. 【答案】D

【解析】此题考查教师在教学中对于课文以及课本中语法点的整体认知。本课课文中并未出现“把”字句、“被”字句和“连”字句，只有“连动句”（我想搬到学校外面去住），所以本课之前应先讲连动句。

71. 【答案】B

【解析】此题考查对于课文难度和词汇难度的认知。“便宜”是留学生日常生活中接触较多的词，不需要进行特别注释。

72. 【答案】B

【解析】此题考查教师结合课文重点设定教学目标的能力。本课的学习重点为“比”字句，教学目标应该为教会学生使用“比”字句，所以培养目标也应设定为相应的谈论相似事物，进行比较的能力。

73. 【答案】C

【解析】此题考查母语负迁移的特点。在英语中，“比”字句的否定式中否定词放在形容词前，也就是 C 选项的情况，符合英语中的表达顺序：She is not thinner than me. 直接翻译成中文就是“她不瘦比我”。

74. 【答案】A

【解析】此题考查语音知识。舌面、不送气、清、塞擦音为 j，也就是“近”的声母。“在”的声母为 z，是舌尖前、不送气、清、塞擦音；“忙”的声母为 m，是双唇、浊、鼻音；“什”的声母为 sh，为舌尖后、清、擦音。

75. 【答案】B

【解析】此题考查结合实际应用教学法。对“比”字句进行教学时采用的最佳方法应该是结合情景进行教学，教师应多创设情景引导学生使用“比”字句进行表达训练。“对比法”有汉外对比和汉语内部对比两种，汉外对比可以是不同点对比，如汉语和英语中时间状语的位置，也可以是相同点的对比，如汉语中的“不再”“再不”和“no longer”“no more”基本对应。汉语内部对比有“有”和“无”的对比（如：有“了”和无“了”的对比）、相近语法点的对比（如：“刚才”和“刚”）和相反语法点的对比（如：“就”和“才”）三种。“生成式教学”分扩展式生成（如：状语使用的训练）和紧缩式生成（如：“连”字句教学）。使用“以旧代新法”较多的为“把”字句到“被”字句的转换练习。

76. 【答案】D

【解析】此题考查对于几个基本的教学模式的认识。表中所列教学环节为吴中伟提出的任务模式的课堂教学的三个阶段。三个阶段分别对应任务前、任务中和任务后。“传统模式”一般分为四个环节：复习、新课教学、小结、布置作业。“改良的传统模式”为基于特定主题的发言或讨论式，分为三块：课前——教师确定主题，布置任务；课堂——学生轮流发言或小组讨论，教师讲评；课后——延伸性写作任务。“3P模式”为语言训练阶段的句子训练所采用的模式：句型展示、机械练习、交际练习。

77. 【答案】B

【解析】此题考查对于任务模式的教学环节的分析。任务型教学模式最适合于口语教学，完成口语交际任务。题目中所列教学环节显而易见是为了口语课所设计的。听力课使用较多的是听力三部曲模式，包括改良的听力三部曲模式，分为听前、听中和听后三个环节。阅读课课堂环节主要包括复习旧课、阅读技能训练、阅读实践、词汇学习和总结（布置作业）。综合课的教学模式和教学环节则更复杂。

78. 【答案】D

【解析】此题是对任务模式的优缺点的考查。在任务模式的整个过程中，教师主要起到引导和推动的作用，整个环节中，学生是主要参与者，所以是以学生为中心，可以让学生学以致用。学生是教学活动的主要参与者，能调动学生的参与积极性，课堂较为活跃。但任务模式对于学生的要求较高，初级阶段的学生掌握的词汇较少，难以成段甚至难以成句表达，所以任务模式并不适合初级阶段的学生。在任务模式下，不应该提供给学生完整的课文，要充分发挥学生的创造性，所以教学内容和重点较难掌握，课堂也会较难控制。

79. 【答案】C

【解析】此题考查的是执行阶段提高输出质量的手段。注意，本题题干中间的

是录音的主要目的。表演时进行录音的主要目的是使学生比较重视输出的质量，因为录音可以形成一种较为正式的氛围。

80. 【答案】C

【解析】此题考查的是互动模式的类型。执行阶段的表演要分小组进行，也就是小组活动。

81. 【答案】B

【解析】此题考查的是课堂管理技巧。A和D都会对课堂的正常教学进程有影响，应该尽量避免；C并不能直接对该学生有提醒的作用；B既是课堂的正常教学进程，又能直接提醒该学生。

82. 【答案】C

【解析】此题考查的是语言点练习的类型。重复练习和机械练习都是通过不断地重复进行练习的方法。记忆性练习是利用记忆进行的练习。这一活动是通过A和B的言语交际完成的，所以是交际性练习。

83. 【答案】A

【解析】此题考查的是对课型和教学环节的认识。这一活动注重学生口语表达能力的培养，所以是口语课。

84. 【答案】D

【解析】此题考查的是教学活动中的师生关系。本堂课属于在教师的引导下学生参与进行的口语课，教师只是在进程中起引导作用，学生参与到课堂活动中。

85. 【答案】B

【解析】此题考查的是对材料所对应的教学模式的认识。这一教学活动所对应的口语教学模式是“改良的传统模式”。选项A与C是传统模式的缺点，选项D是任务模式的缺点。由于在教学过程中，教师只是起引导作用，所以指导会过于零散，不够系统。

86. 【答案】C

【解析】此题考查口语课中的纠错方法与步骤。在成段表达训练与交际训练时不要逢错必纠，而是采取集中纠正的方式比较好。这种纠错过程分为三个阶段：由于是成段表达，教师不宜打断，所以要随时记录学生的错误；之后进行统计，分析错误的次数与类型，分清楚是系统前错误还是系统中错误或者是系统后错误；最后针对学生特点与错误类型，选取合适的纠错方法。在纠错的过程中，不需要分析学生错误的原因。

87. 【答案】D

【解析】此题考查教师组织课堂的对策。课堂内有的学生由于性格的问题，较为内向，不能充分参与到课堂活动中，尤其是小组活动会依赖于组内几个较为活跃的同学，所以最好的办法是让小组内的每个成员都要有任务，其余的三个选项都不能完全调动全组的参与度。

88. 【答案】A

【解析】此题考查的是对教师在特定教学活动中的角色的认识。教师在课前就必须设计好、准备好教学活动，体现了教师设计者的角色。

89—94. 【答案】C、D、A、F、E、B

【解析】89—94题考查对于6种更正性反馈策略的理解应用。第89题，教师在纠错时讲解了语言本身的差异，即“应该”与学生想用的词的差异，让学生意识到自己的错误，属于“提供元语言知识”；第90题，在学生出现偏误时，教师要求学生重新表达，即“要求澄清”；第91题，教师直接指出了学生的错误并告诉了学生正确的形式，属于“明确纠正”；第92题，教师通过提问诱导学生说出正确的句子，属于“诱导”；第93题，教师用升调反问的形式重复了学生的偏误，以引起学生的注意，属于“重复”；第94题，教师直接把学生的偏误用正确的方式重述了一遍，不改变原来的意思，属于“重铸”。

95—100. 【答案】D、B、C、F、G、A

【解析】95—100题考查的是对几个基本的写作教学法的概念的区分。第95题强调写作的“体裁”，是“体裁法”的基本理念；第96题是“成果法”的基本理念，强调语素和技能的使用，也就是成果；第97题是“自由写作法”的基本理念，写作时除了话题，没有任何的限制，自由不间断地发挥；第98题是“任务法”的基本理念，写作是为了解决交际任务；第99题是“过程法”的基本理念，重视过程的推进；第100题是“控制法”的基本理念，强调教师对于学生写作的各方面的严格控制。

第三部分

101. 【答案】A

【解析】此题考查丝绸的发展历程。西周时期，统治者对手工业生产已有了严格的组织与管理，丝绸生产技术比商代有所进步，设立了专门负责丝绸生产的官员。

102. 【答案】D

【解析】此题考查汉服基本结构的相关知识。汉服的基本结构历代一直都是交领右衽，交领指衣服前襟左右相交，汉服系服装的衣襟一般是向右掩（左前襟掩向右腋系带，将右襟掩覆于内），称为右衽。并且如图所示，素纱禅衣为直裾。直裾，即襜褕，语出《说文解字》，是华夏衣冠体系中的一种，其短者谓之短褕，衣襟裾为方直，区别于曲裾。曲裾是汉服的一种款式。按照《礼记》记载，深衣一大特点是“续衽钩边”，也就是说这种服式的共同特点是都有一幅向后交掩的曲裾。

103. 【答案】B

【解析】此题考查汉服的发展历史。汉服源自黄帝制冕服，A 错误；汉服于汉朝时就依据“四书”“五经”形成了完备的冠服体系，C 错误；深衣属于汉服，D 错误。

104. 【答案】C

【解析】此题考查汉代地方行政体制。西汉初年，在地方上继承秦朝的郡县制，同时又分封诸侯王国，郡国两制并行。“分封制”为周代实行，“郡县制”为秦代实行，“行省制”在元朝开始实行。

105. 【答案】D

【解析】此题考查古文化体系与文化遗址的大致时间。从所处的地理位置及历史阶段看，西阴村遗址所处的时代为仰韶时期（距今约 5600 年至 6000 年）。“仰韶文化”是黄河中游地区重要的新石器时代的一种彩陶文化，其持续时间大约在公元前 5000 年至前 3000 年（即距今约 7000 年至 5000 年），分布在整个黄河中游从今天的甘肃省到河南省之间。“河姆渡文化”是中国长江流域下游地区的新石器时代文化，它的年代为公元前 5000 年至公元前 3300 年，是新石器时代母系氏族公社时期的氏族村落遗址，反映了约 7000 年前长江下游流域氏族的情况。“红山文化”是位于辽宁西部、内蒙古东部起始于 5000 多年前的农业文明，是中国已知出现最早的文明，是华夏文明最早的文化痕迹之一，时代大致为公元前 4000 至公元前 3000 年。“马家浜文化”是中国长江下游地区的新石器时代文化，年代约始于公元前 5000 年，距今 7000 余年的历史，到前 4000 年左右发展为崧泽文化。

106. 【答案】B

【解析】此题考查汉服的体制。“上衣下裳”——上穿衣下穿裳，裳即是裙。上衣下裳是中国最早的服装形制之一，为汉服体系的第一个款式。而深衣属于深衣制，与上衣下裳制相对，把衣、裳连在一起包住身子，分开裁但是上下缝合，因为“被体深邃”，因而得名。通俗地说，就是上衣和下裳相连在一起，用不同色彩的布料作为边缘（称为“衣缘”或者“纯”）。长衫和旗袍也都是上下一体，不分开。襦裙出现在战国时期，兴起于魏晋南北朝。襦裙属于汉服的一种，上身穿的短衣和下身束的裙子合称襦裙，是典型的“上衣下裳”衣制。上衣叫做“襦”，长度较短，一般长不过膝，下身则叫“裙”。

107. 【答案】B

【解析】此题考查丝绸的传播历史。在印度政治家、哲学家考底利耶的《政事论》一书中有“cinapatta”一词，意思就是“中国的成捆的丝”。考底利耶据说生于公元前四世纪，这说明，最晚在公元前四世纪，中国丝绸便已输入印度，也就是大致在春秋战国时期。

108. 【答案】C

【解析】此题考查古都古城池知识。20世纪20年代，中国学术界开始出现将中国著名古都称为“大古都”并将几大古都并称的说法。“四大古都”是提出最早的说法，也是最为权威和公众认知度最高的说法，为西安、南京、洛阳、北京。

109. 【答案】C

【解析】此题考查古代城市的结构。在具体设计上，把城市分作“城”“郭”两部分，城内供统治者居住，郭内供老百姓居住。

110. 【答案】D

【解析】此题考查古籍名著基本知识。《东京梦华录》是宋代孟元老笔记体散文，创作于宋钦宗靖康二年（1127年），是一本追述北宋都城东京开封府城市风俗人情的著作。所记大多是宋徽宗崇宁到宣和（1102—1125）年间北宋都城东京开封的情况，描绘了这一历史时期居住在东京的上至王公贵族，下及庶民百姓的日常生活情景，是研究北宋都市社会生活、经济文化的一部极其重要的历史文献古籍。

111. 【答案】A

【解析】此题考查文化遗址的地理位置和历史时代。城头山古文化遗址位于湖南，也就是长江流域，时代大致处于公元前4000年至公元前2800年。中国在公元前3000年或稍晚才进入青铜时代，所以城头山大致还是处于新石器时代，它代表了长江流域新石器时代古文明的发展高度。

112. 【答案】A

【解析】此题考查里坊制度的历史。里坊制传承于西周时期的闾里制度。里坊制的确立期，相当于春秋至汉。把全城分割为若干封闭的“里”作为居住区，商业与手工业则限制在一些定时开闭的“市”中。统治者们的宫殿和衙署占有全城最有利的地位，并用城墙保护起来。“里”和“市”都环以高墙，设里门与市门，由吏卒和市令管理，全城实行宵禁。

113. 【答案】C

【解析】此题考查文化讲座的适合人群。本次讲座并不适合在正式的课上进行，只是作为一种课外的拓展，所以并不适合作为零起点学生的补习课；讲座的内容可能会涉及较多的中国传统文化的名称，与实用汉语相违背；给留学生进行的讲座只是涉及文化上浅层的基础知识，并不适合要写中国文化论文的中文专业留学生。

114. 【答案】D

【解析】此题考查跨文化交际的注意点。文化讲座是为对中国文化感兴趣的留学生开展的，并且留学生水平有高有低，不能全部都参与进来，再考虑到留学生的个人意愿，所以不能让班主任要求学生全部参加。

115. 【答案】A

【解析】此题考查中国传统游戏。选项B和C中“槌球”起源于法国，20世纪30至40年代才传到中国；选项D中板球又称木球，起源于英国，盛行英国、澳大利亚、新西兰、印度、孟加拉、尼泊尔等国家。

116. 【答案】B

【解析】此题考查风筝的起源。风筝的起源，可上溯到春秋战国时期，由于战争的需要，古人以鸟为形，以木为料，制成可在空中飞行的“木鸢”。木鸢一直是战争时通信和侦探的重要工具，并能带上火药用作进攻的武器。

117. 【答案】B

【解析】此题考查剪纸知识。中国最早的剪纸作品五幅团花剪纸是北朝时期的，A错误；剪纸的四类用途是：张贴用、摆衬用、刺绣底样和印染用，C错误；《鹿鹤同春》是春天和生命的象征，D错误。

118. 【答案】A

【解析】此题考查组织系列文化讲座的注意点。本次的讲座比较注重中国传统文化方面的知识，所以一个系列的应该都与中国传统文化有关，而“中国青春电影赏析”与传统文化无关。

119—126. 【答案】F、C、J、B、G、D、E、A

【解析】119—126题考查书画发展知识。第119、120题与“形似”和“神似”分别对应，即为“写生”和“写意”；原始时期，只可能有彩陶画和岩画，所以121题即为“岩画”；秦汉时期壁画发展成熟，所以122题为“壁画”；魏晋时期由于佛教的影响，“宗教画”取得支配地位，123题为“宗教画”，同时由于社会动乱，崇尚清谈，文人士大夫的普遍心理趋向避世，企图在山水中求得心理平衡和心境和谐，所以“山水画”形成并发展起来，124题为“山水画”；五代时，西蜀和江南较为安定和富庶，人们相对地更多追求艺术生活，“花鸟画”从最初的工艺装饰品演变为独立的画科，125题为“花鸟画”；宋代，帝王将相及地方官吏们富于文化教养，追求更高的艺术享受，朝廷在宫内设立翰林图画院，以科举吸收画家，形成“院体画”，126题为“院体画”。

127—131. 【答案】G、D、F、A、C

【解析】127—131题考查跨文化交际知识。第127题涉及隐私问题及交际双方的距离，即“隐私观念及交际距离”；第128题中美国同事直接指出女同事的问题，并不像中国人一样含蓄提醒，则是双方的“含蓄与直接”的差异；第129题中国学生所说的话为中国人常用的交际用语，只单纯用于交际，没有意义，所以为“交际用语差异”；第130题中明显是中国学生认为对方是黑人所以一定是来自非洲，这属于一种“定势和偏见”；第131题中中国老师注重集体活动，个人要为集体牺牲，而留学生则更多考虑个人的利益，即“个人主义和集体主义”的差异。

132. 【答案】D

【解析】此题考查国际汉语教师能力。国际汉语教师不是简单的语文老师或者外语老师，所以最需要的技能不在于汉语或外语的听说读写能力，而相较于自我的跨文化交际能力，由于教学环境和学生的特殊性，国际汉语教师更需要的是组织课堂和加工教学内容的能力。

133. 【答案】C

【解析】此题考查2012版《国际汉语教师标准》的基本内容。根据12版《标准》第(3)条：教学组织与课堂管理。

134. 【答案】D

【解析】此题考查2007版《国际汉语教师标准》的细节内容。根据07版《标准》第(4)条：教学方法。包括“汉语教学法”“测试与评估”“课程、大纲、教材与教辅材料”和“现代教育技术与运用”四个标准。

135. 【答案】A

【解析】此题考查教师的学生工作。学习风格是影响学习的重要因素；家庭情况、年龄大小涉及隐私问题，也不对学习起决定性作用；个人爱好对学习不能起决定性作用。

136. 【答案】C

【解析】此题考查国际汉语教师的心理调节能力和手段。缓解紧张情绪的最好办法就是做好十足的准备，其中最合适并且最易实时操作的为C选项。A、B、D选项都较难实施，且需花费大量时间精力。

137. 【答案】B

【解析】此题考查新旧版《国际汉语教师标准》的细节。旧版的模块(5)中涉及了教师的职业发展能力的描述。

138. 【答案】A

【解析】此题考查《西游记》的基本信息。《西游记》这本书出自明代小说家吴承恩之手，大致成书于明朝中期。唐太宗贞观元年(627)，25岁的和尚玄奘往天竺(印度)徒步游学。他从长安出发后，途经中亚、阿富汗、巴基斯坦，历尽艰难险阻，最后到达了印度，在那里学习了两年多，并在一次大型佛教经学辩论会任主讲，受到了赞誉。贞观十九年(645)玄奘回到了长安，带回佛经657部，轰动一时。后来玄奘口述西行见闻，由弟子辩机辑录成《大唐西域记》十二卷。但这部书主要讲述了路上所见各国的历史、地理及交通，没有什么故事。到他的弟子慧立、彦琮撰写的《大唐大慈恩寺三藏法师传》，则为玄奘的经历增添了许多神话色彩，从此，唐僧取经的故事便开始在汉族民间广为流传。南宋有《大唐三藏取经诗话》，金代院本有《唐三藏》《蟠桃会》等，元杂剧有吴昌龄的《唐三藏西天取经》、无名氏的《二郎神锁齐天大圣》等，这些都为《西游记》的创作奠定了基础。吴承恩正是在汉族民间传说和话本、戏曲的基础上，经过艰苦的再创

作，完成了这部伟大的文学巨著。

139. 【答案】D

【解析】此题考查关于神话的古籍名著知识。

《山海经》是中国志怪古籍，大体是战国中后期到汉代初中期的楚国或巴蜀人所作，是中国最早的一部成体系的神话集，是中国记载神话最多的一部奇书，也是一部地理知识方面的百科全书。

《楚辞》虽然也涉及了神话，但主要是中国文学史上第一部浪漫主义诗歌总集。

《淮南子》（又名《淮南鸿烈》《刘安子》）是西汉皇族淮南王刘安及其门客集体编写的一部汉族哲学著作，属于道家作品。《淮南子》在阐明哲理时，旁涉奇物异类、鬼神灵怪，保存了一部分神话材料，但本质上仍是一部哲学著作。

《穆天子传》又名《周穆王游行记》，是西周的历史典籍之一。《穆天子传》以日月为序，详细记载了周穆王驾八骏西巡天下之事，行程九万里，会见西王母。这是我国有文字记载的最早的旅行活动。周穆王可称是我国最早的旅行家。

140. 【答案】B

【解析】此题考查《西游记》中的细节知识。菩提祖师，是佛教的名字，道家的气质打扮，儒家的行事思想，即佛、儒、道三教合一。选项A中汉传、藏传、南传再加上回鹘是佛教的语系传承。选项C、D中全真教、正一教、高台教（越南民间派别）和三一教（福建民间派别）是道教的派别。

141. 【答案】C

【解析】此题考查“姓名”起源的有关知识。姓氏的起源可以追溯到人类原始社会的母系氏族制度时期，所以中国的许多古姓都是女字旁或女字底，A错误；“姓者，统其祖考之所自出；氏者，别其子孙之所自分”，以此来看，氏的出现一定要比姓晚，B错误；“名”的产生也是在氏族社会时期，D错误。

142. 【答案】A

【解析】此题考查道家的代表人物。

庄子是继老子之后，战国时期道家学派的代表人物，是道家学派的主要代表人物之一，是道家思想的集大成者，与老子齐名，被称为老庄。他在哲学思想上继承和发展了老子“道法自然”的观点，使道家真正成为一个学派，他也成为了道家的重要代表人物。

列子、管子、扬雄都是道家学派中“黄老之学”的代表人物，但不是道家思想集大成者。

143. 【答案】B

【解析】此题考查古诗词与名臣知识。《旧唐书·萧瑀传》：“（太宗）因赐瑀

诗曰：“疾风知劲草，板荡识诚臣。”这句诗是李世民赐给萧瑀的，以此来称赞萧瑀节操坚定，经得起考验。

144. 【答案】D

【解析】此题考查佛教宗派知识。汉传十大宗派的说法，始于清末杨仁山居士整理日僧凝然《八宗纲要钞》（成实宗、俱舍宗、律宗、三论宗、天台宗、法相宗、华严宗、真言宗），补入禅宗、净土二宗，形成十大宗派。高观如认为应有十一家（律宗、三论宗、天台宗、净土宗、禅宗、法相宗、华严宗、真言宗、涅槃宗、地论宗、摄论宗），后因吸收融摄，只剩下汉传八宗，即禅宗、天台宗、三论宗、法相宗、华严宗、律宗、密宗、净土宗。所以“成实宗”不属于八宗范畴。

145. 【答案】D

【解析】此题考查“天一阁”的地理位置。天一阁位于浙江宁波市区，是中国现存最早的私家藏书楼。

146. 【答案】C

【解析】此题考查古代著名藏书楼的知识。“四库七阁”是中国清代收藏《四库全书》的7座藏书楼的总称，全都仿浙江天一阁构置，但在不同地方。文渊阁，清宫藏书楼，乾隆四十一年建成。乾隆三十八年皇帝下诏编纂《四库全书》，三十九年，命于文华殿后规度适宜方位，创建文渊阁，用于专贮《四库全书》。文宗阁位于江苏镇江金山寺，建于乾隆四十四年，毁于咸丰三年，中经嘉庆、道光两朝，历时74年，以收藏《四库全书》和《古今图书集成》而闻名海内外。文源阁位于圆明园水木明瑟北面，原称四达亭，乾隆南巡浙江后，仿照宁波的明代藏书楼天一阁改建，专门贮藏《四库全书》。文溯阁位于沈阳故宫，建筑别具一格，而且是闻名于世的《四库全书》的珍藏之所，也是建在宫廷中的最大的一所图书馆。除上面四阁以外还有文津阁、文汇阁和文澜阁。

147. 【答案】B

【解析】此题考查古文知识。原句出自王羲之《兰亭集序》：“此地有崇山峻岭，茂林修竹，又有清流激湍，映带左右。”《兰亭集序》中记叙了兰亭周围山水之美和聚会的欢乐之情，抒发了作者对于生死无常的感慨。柳宗元的《小石潭记》全名《至小丘西小石潭记》，记叙了作者游玩的整个过程，以优美的语言描写了“小石潭”的景色，含蓄地抒发了作者被贬后无法排遣的忧伤凄苦的感情。欧阳修的《醉翁亭记》作于宋仁宗庆历五年（1045年）。文章描写了滁州一带朝暮四季自然景物不同的幽深秀美，滁州百姓和平宁静的生活，特别是作者在山林中与民一齐游赏宴饮的乐趣。清代姚鼐的《登泰山记》是在乾隆年间创作的泰山题材著名散文。文章描述了作者冒雪登泰山观赏日出的经过，描写了泰山的雄奇形势，并考察纠正了泰山记载的错误，是桐城派古文的名篇。

148. 【答案】A

【解析】此题考查上古书籍“三坟五典”。汉代学者孔安国在《尚书序》中说：“伏羲、神农、黄帝之书谓之三坟，言大道也；少昊、颛顼、高辛（帝喾）、唐（尧）、虞（舜）之书谓之五典，言常道也。”唐代学者孔颖达进一步解释说，“三坟”讲的是三皇的事，其道理是至高至大的，“坟”就是“大”的意思；“五典”讲的是五帝的事，其道理是百代常用的，“典”就是“常”的意思。

149. 【答案】A

【解析】此题考查上古书籍“八索九丘”。“八索九丘”也是传说中的古书。据孔颖达解释，记载八卦的书叫“八索”，“索”是“探索”的意思；记载九州地理的书叫“九丘”，“丘”是“聚集”的意思，九州风气所聚，土地所生，所以叫“九丘”。

150. 【答案】B

【解析】此题考查“四书五经”的知识。“五经”始于汉代，汉代的“五经”包括《周易》《尚书》《诗经》《仪礼》《春秋》，后来用《礼记》代替《仪礼》，把《左传》并入春秋。“五经”是儒家作为研究基础的古代五本经典书籍的合称，相传它们都经过儒家创始人之一的孔子的编辑或修改。选项中的《大学》《中庸》《论语》《孟子》合称为“四书”，“四书”是儒家传道、授业的基本教材。

《国际汉语教师证书》考试模拟试卷五

答案与解析

第一部分

1. 【答案】A

【解析】此题考查汉语拼音拼写规范。拼写汉语拼音时，一句话的第一个字母需大写，排除B选项。词的汉语拼音之间无空格，需连写，如 měilì、mòlìhuā，排除选项C、D。故选A。

2. 【答案】C

【解析】此题考查音节和音素的关系。音素是最小的语音单位，汉语音素包括10个元音，22个辅音，总共有32个。一个音节，至少有一个音素，至多有四个音素。本题中“香”(xiāng)这个音节可拆分为四个音素：x、i、a、ng。

3. 【答案】A

【解析】此题考查韵母的相关知识。音节中声母在前，韵母在后。“园”的音节是yuan，是零声母音节，韵母是üan。《汉语拼音方案》规定，ü行韵母，前面没有声母时，前面加y，ü上两点省略。

4. 【答案】B

【解析】此题考查汉字笔画。“摘”的笔画数是十四，分别为：横、竖钩、提、点、横、点、撇、竖、横折钩、横、竖、竖、横折、横。

5. 【答案】B

【解析】此题考查汉字的造字法。汉字的四大造字法是象形、指事、会意、形声。《说文解字》：“指事者，视而可识，察而见意，上下是也。”指事字一般由非象形的抽象符号或在象形字上加抽象符号构成。如：上、下是抽象符号构成的指事字，本、末是由象形字加抽象符号构成的指事字。

6. 【答案】C

【解析】此题考查汉字笔顺和笔画类别名称。“戴”共十七画，分别为：横、竖、横、竖、横折、横、竖、横、横、竖、竖、横、撇、点、斜钩、撇、点。第十画是竖，故选C。

7. 【答案】D

【解析】此题考查汉语词语的声韵分类。双声是指一个双音节词中两个音节的

声母相同，如流离、荏苒；两个音节的韵母相同则构成叠韵，如萧条、欸乃。外来词，也称外来语，指一种语言从别的语言借来的词汇，如纽约、芭蕾舞、WTO。“茉莉”两字声韵母皆不同，属于非双声叠韵词。

8. 【答案】A

【解析】此题考查现代汉语词汇的语法分类。补充式合成词指前一个语素是词义中心，后一个语素作补充说明，如：拆穿、改进。题中只有“摘下”属于此类。

9. 【答案】D

【解析】此题考查汉字的结构模式。半包围结构的字一般有连续两个或三个边被封住，如“这”的走之底、“式”的右上部分、“区”的外框、“凶”的外框等。题目中的“有”属于半包围结构。

10. 【答案】A

【解析】此题考查“来”字的不同语法含义。“来”的意思很多。题干中“让我来将你摘下”的“来”用在动词前，表示要做某事，同样用法的只有A项“由他来做这件事”。B项的“来”用在动词后，表示估计或着眼于某一方面。C项表示由彼至此，与“去”“往”相对，“来年”相当于“明年”。D项表示时间从过去某时持续到现在。

11. 【答案】B

【解析】第11—15题考查短语类型的判定。偏正短语是由修饰语和中心语组成，结构成分之间有修饰与被修饰关系的短语。名词、动词、形容词与它们前面起修饰作用的成分都可组成偏正短语。偏正短语包括定中短语和状中短语。

12. 【答案】C

【解析】兼语短语是由前一个动词的宾语兼做后一个动词或形容词的主语，即动宾短语的宾语和主谓短语的主语套叠，形成一个宾语兼主语的兼语。如“请君入瓮”的“君”是“(主语)请君”这一动宾短语的宾语，同时又是“君入瓮”这一主谓短语的主语。

13. 【答案】A

【解析】主谓短语由两个成分组成。前一个成分的功能是提出主题，称为主语；后一个成分对主题加以陈述，称为谓语。主语和谓语构成了主谓关系(或主述关系，即“主题—陈述”关系)。如“思想解放”，“思想”是主语，“解放”是谓语，两者构成主谓关系。

14. 【答案】D

【解析】联合短语指两个或两个以上的词不分主次、平等并列地组合在一起的短语。一般来说，联合短语的各组合项的语法性质应该是相同的，如“春夏秋冬”。

15. 【答案】E

【解析】连谓短语是由两个谓词性成分组合在一起所形成的，彼此并不构成主

谓、动宾、偏正、联合等关系的短语。连谓短语里的两个谓词性词语之间也没有语音停顿，如“上街买菜”由“上街”和“买菜”两个谓词性成分构成，注意，两者之间无停顿。

16. 【答案】D

【解析】第16—21题考查句子类型的判定。特指疑问句是指用疑问代词代替未知成分的问候，如使用“谁、什么、几时、哪、怎么”等疑问代词代替所要提问的未知成分，要求对方就疑问代词代替的部分作答。

17. 【答案】A

【解析】连动句是用连动短语充当谓语的句子，或者是由连动短语直接构成的句子，特点是两个动词短语互不作成分，而是共同的谓语。

18. 【答案】C

【解析】转折复句前面分句提出某种事实或情况，后面分句转而述说与前面分句相反或相对的意思，重心在转折的后面。

19. 【答案】G

【解析】感叹句属于汉语四大句类的一类（其他三类为：陈述句、疑问句、祈使句）。其为带有浓厚感情的句子，表示快乐、惊讶、悲恸、恐惧等浓郁情感，句末都用叹号表示。

20. 【答案】E

【解析】并列复句由两个或两个以上的分句并列组合而成，这些分句叙述相关的几件事情，或说明相关的几种情况，它们之间没有主次之分，常由分句直接组合而成。

21. 【答案】B

【解析】祈使句的作用是要求、请求或命令、劝告、建议别人做或不做一件事。“但愿人长久”表达的是一种愿望。

22. 【答案】A

【解析】此题考查多义词的读音和词义。“规矩”的发音是guīju，在本题中的意思为（宴会中的）规则礼法。言行正派是其引申义。

23. 【答案】B

【解析】此题考查“都”的意思和用法。“大家都要给他敬酒”的“都”意为全、完全，与之意思相同的是A、C、D项中的“都”。B项中的“都”表示语气的加重。

24. 【答案】B

【解析】此题考查疑问句类型的判定。正反问句就是用肯定和否定的词语相叠的方式提问，一般让人选择一项作答，如“是不是、来不来、有没有”等，句（3）属于此类。特指问句是用疑问代词代替未知部分，要求对方就未知部分作答的问候，常用的疑问代词有“谁、怎么、什么”等，句（5）属于此类。

25. 【答案】C

【解析】此题考查“怎么”的不同用法和含义。“怎么”在句式中的意义很多。句(4)的意思是用于任指,其前常用“不论、不管”等词,其后常用“都、也”等词相照应。与之意义相同的是选项C。A选项的“怎么”用于询问原因。B选项的“怎么”用于感叹,有加强语气的作用。D选项的“怎么”表示某种程度。

26. 【答案】B

【解析】此题考查“当”在具体语境下的发音和含义。这里的“茶当酒”的“当”是姑且作为的意思,读作去声。

27. 【答案】A

【解析】此题考查“代替”和“替代”的辨析。“代替”是暂时性的,主动性强于“替代”;“替代”是永久性的,主动性弱于“代替”。

28. 【答案】B

【解析】此题考查课程设置的语法重点的判断。不同形式的疑问句在选段中连续出现,故为本课重点。

29. 【答案】D

【解析】此题考查“还”的意义和用法。“考试还高兴”的“还”表示反而、反倒,选项D与之意义相同。A选项的“还”表示尚可,勉强过得去。B选项的“还”表示再、又。C选项的“还”表示尚且。

30. 【答案】A

【解析】此题考查教学方法的选择。“先、然后、再、最后”等这些表示时间顺序的词带入语境更易习得,可采用提供语境并让学生完成对话的方式。

31. 【答案】C

【解析】此题考查“一……就……”句式的分析。“一考完我就走”是“一……就……”的句式,主语都是“我”,故C选项有误。

32. 【答案】C

【解析】此题考查课程拓展话题的设置。选段中提及了旅游这一话题,可就此拓展。

33. 【答案】B

【解析】此题考查发音训练类别的判定。“金、京”“林、龄”的区别在于韵母,前者为前鼻音,后者为后鼻音。

34. 【答案】C

【解析】此题考查同义词替换。“上下”在句中有表示约数的意义,如“五十岁上下”“八两上下”。与之有相同用法的是“左右”,如“五十岁左右”“八两左右”。

35. 【答案】B

【解析】此题考查复句类型的判定。复句主要包括并列复句、承接复句、递进

复句、选择复句、转折复句、假设复句、因果复句、条件复句等八种。句(2)属于并列复句,关联词是“既……又……还……”。

36. 【答案】A

【解析】此题考查句子蕴含的语义关系的判定。句(3)中的关联词“不仅……也……”表明了其递进的语义关系。

37. 【答案】A

【解析】此题考查语素教学法。语素是最小的语法单位,最小的音义结合体,是比词更加根本的东西,具有自由性、非依附性。A选项“生活费”“交通费”“医疗费”共有的“费”就是一个语素,这种延伸教学法称为“语素教学法”。B选项是近义词替换。C选项是反义词教学。D选项是教授程度的变化。

38. 【答案】C

【解析】此题考查“是”的含义。“一个人住是很安静”的“是”表示强调,有“的确、实在”的意思。

39. 【答案】B

【解析】此题考查偏误类型的判定。属于搭配不当的偏误。“重庆”和“麻烦”搭配不当,可改为“我觉得在重庆游览有点儿麻烦”。

40. 【答案】A

【解析】此题考查偏误类型的判定。属于语序错乱的偏误。可改为“所以不可能骑自行车”。

41. 【答案】D

【解析】此题考查对具体案例中留学生写汉字易出现问题的分析。该留学生作文中出现了“夏、候、我、门、磁、器、碑”等字丢失笔画的现象,另外,“山冈”写成了“山刚”,属同音字误用,可见该学生写汉字时容易出现此类问题。

42. 【答案】C

【解析】此题考查“遗忘曲线”的提出者。“遗忘曲线”由德国心理学家艾宾浩斯研究发现,描述了人类大脑对新事物遗忘的规律。

43. 【答案】C

【解析】此题考查遗忘变化的特点。遗忘变化的特点是先快后慢。

44. 【答案】D

【解析】此题考查记忆类别的判断。按保持的状态和时间分类,记忆可分为感觉记忆、短时记忆和长时记忆。

45. 【答案】A

【解析】此题考查具体案例记忆类别的判定。这种记忆方式属于短时记忆,时间很短,大约是5~20秒,最长不超过一分钟。

46. 【答案】C

【解析】此题考查遗忘的相关理论。干扰信息保持的因素有两种,即前摄抑制

和倒摄抑制。

47. 【答案】A

【解析】此题考查“需求层次理论”的提出者。该图是美国心理学家马斯洛提出的需求层次理论。

48. 【答案】B

【解析】此题考查“需求层次理论”的具体层次名称。需求层次理论从下到上依次是生理需求、安全需求、归属与爱的需求、尊重需求、自我实现的需求。因而最上层是自我实现的需求。

49. 【答案】C

【解析】此题考查“需求层次理论”的具体层次名称。金字塔从上至下第三层是归属与爱的需求。

50. 【答案】A

【解析】此题考查对与“需求层次理论”相符的教学观念的判断。根据需求层次理论，经常鼓励学生可以满足学生的尊重需求，从而激励学生努力学习，不断进步。B、C、D选项都过于偏颇。

第二部分

51. 【答案】C

【解析】第51—56题考查对词汇教学方法的判定。直接法又称“改革法”或“自然法”，19世纪末20世纪初产生于西欧，主要是德法两国。这是与语法翻译法相对立的教学法，主张以口语教学为基础，按幼儿习得母语的 natural 过程，用目的语直接与客观事物联系而不依赖母语，不用翻译的一种第二语言教学法。直接法的语言观认为语言是习惯，语言的运用是靠感觉和记忆而不是思维。

52. 【答案】F

【解析】该描述属于词汇教学法中的联想法。这种教学法的特点是在教学过程中最大可能地进行有效的词汇联想与扩展。

53. 【答案】D

【解析】该描述属于词汇教学法中的搭配法。搭配法是指通过词与词搭配学习词汇的方法，如名词与量词搭配，动词与宾语搭配。

54. 【答案】B

【解析】情景法是二十世纪二三十年代产生于英国的一种以口语能力培养为基础，强调通过有意义的情景进行目的语基本结构操练的教学法。该描述属于情景法。

55. 【答案】E

【解析】该描述属于词汇教学法中的类聚法。类聚法是指利用词语之间的聚合

关系，依据一个固定的语义群或话题，将相关的词语同时讲解或复习，使新旧词语互相对照，进而系统学习词汇的方法。

56. 【答案】A

【解析】又称“传统法”或“古典法”，是以系统的语法知识为纲，依靠母语，通过翻译手段，主要培养第二语言读写能力的教学法，是第二语言教学史上第一个完整的教学法体系。

57. 【答案】A

【解析】第57—61题考查对语言测试质量评析术语含义的认知。效度又称有效性，指测试的有效程度，即测试的内容和方法是否能测试出预定要测量的东西，分表面效度、内容效度、结构效度、效标关联效度。

58. 【答案】C

【解析】区分性指测试区分受试者知识和能力差别的性能，是试题的质量标准。如果受试者的水平高低不同而测试的成绩却很接近，不能将水平高和水平低的受试者区分开来，说明考试区分性差。区分性从试题的难易度和区分度两方面考虑。

59. 【答案】E

【解析】反馈作用又称测试的后效作用，指测试不可避免地给教学以影响。特别是一些大型的、重要的考试，如升学考试，常常对教学起着指挥棒的作用。为了使学习者能通过这类考试，教学反而向测试看齐，甚至出现教学为考试服务的现象。好的测试符合教学规律，给教学以正确引导，对学生的学习起检查和督促的作用，产生积极的后效。

60. 【答案】B

【解析】信度又称可靠性，指测试结果的可靠程度或稳定性，也就是考试成绩是否反映了受试者的实际水平。衡量信度的三个因素是：测试的稳定性、测试的等值性、测试内部的一致性。影响信度的因素有测试的题量、测试的同质性、测试的区分度、受试者水平的多样性、评分的客观性。

61. 【答案】D

【解析】可行性指测试是否简便、经济、易于操作、便于管理，特别是评分是否容易。如果不方便、不经济，即使是好的测试也难以推广。

62. 【答案】A

【解析】此题考查课程设置的适用对象。学习内容是基础的自我介绍，前期准备是一些不同颜色的，写着自我介绍要素的汉字卡片，课堂活动简洁，要求较为简单，可据此初步判断该活动计划适用于少儿初级水平。

63. 【答案】C

【解析】此题考查课堂活动的具体设置。课堂活动由前期准备、主题活动、学习成果评估三项构成。

64. 【答案】C

【解析】此题考查互动模式的判定。询问他人的要求是向不同的人询问其基本信息（姓名、年龄、爱好），最适合以小组互动的形式进行。

65. 【答案】C

【解析】此题考查课堂突发情况的处理方案。如果学生在课堂教学过程中出现局部过于活跃的现象，最佳的处理办法是走到学生旁边。公开点名提醒有伤学生自尊，改变学生座位会影响课堂教学的正常进行，表扬其他学生会让学生产生逆反心理。相较之下，走到学生旁边对学生和课堂的影响最小，收效较好。

66. 【答案】D

【解析】第66—71题考查存现句“地方+V着+人/物”教学步骤的排序。讲解存现句“地方+V着+人/物”时，教师首先应当以直观现象引出语法点，即D选项——教师行为：手举一本书，慢慢放到桌子上，一边做动作一边提问。

67. 【答案】B

【解析】以动作引出直观的语法点后，接下来应当引导学生探析存现句的组成要素，即B选项——教师引导语：1. 这是什么？2. 老师现在在做什么？3. 现在书在哪儿？

68. 【答案】A

【解析】有了存现句的组成要素，可引出完整句式，并给出例句，故选A——引出句式：地方+V着+人/物（例句：桌子上放着一本书。）

69. 【答案】C

【解析】完整句式给出后，再反过来探讨各组成要素的语法层面，用语法的视角重新剖析存现句，故选C——教师引导语：1. “桌子”是什么词？（名词）2. 名词后有什么词？（上，和名词组合表示地方）3. “放”是什么词？（动词）4. 动词后有什么？（着，和动词组合表示状态）5. 宾语的前面是什么？（量词）

70. 【答案】E

【解析】完成存现句的学习后，应当让学生以此句式多加练习，故选择E——展示课件，引导学生用所学的新句式描述图片。

71. 【答案】F

【解析】新课教学结束，最后的步骤是布置作业，F选项——布置作业，通过PPT展示房间内景图片，请学生用本课语言点介绍该房间。

72. 【答案】A

【解析】此题考查口语技能训练初级阶段训练重点的判断。根据选段，对象是零起点的学生，阶段为初级，结合后面训练目标的阐述，可判断重点应为语音和单句。

73. 【答案】A

【解析】此题考查描述所对应的训练环节。选段中反复出现“能够……”“可以……”等句式，可推断是对于训练目标的阐述。

74. 【答案】A

【解析】此题考查对外汉语课堂教学的教学目标所包括的内容。对外汉语课堂教学的教学目标，包括语言知识、语言技能、学习策略和文化意识。

① 语言知识：指语音、词汇和语法等方面的定义、概念、规则、用法。

② 语言技能：指运用语言进行听、说、读、写的交际能力。

③ 学习策略：指较为一般的自我管理活动，诸如计划、领会、监控等。

④ 文化意识：指对与本民族有差异的文化现象、风俗习惯有充分正确的认识。

75. 【答案】C

【解析】此题考查教师授课时的理想位置。教师在进行口语语言点展示的时候，理想位置是在教室正前方以集中学生注意力。A选项固定在讲台周围便于控制电脑，忽略了教学对象学生这一主体，教师在课堂中起主导作用，不仅仅是课件的展示者，教师的注意力应主要放在学生身上。B选项前后不停走动会分散学生的注意力，教师进行课堂互动没有必要过于频繁移动自身位置。D选项在教室前方横向移动也会在一定程度上分散学生的注意力，且横向移动没有兼顾到教室后排的学生。故最佳位置是教室正前方，既能兼顾全班，又有利于学生集中注意力。

76. 【答案】B

【解析】第76—80题考查学习任务和学习类型的匹配。智慧技能是加涅划分的学習结果类型之一，指运用概念和规则对外办事的能力，如应用规则将单词解码并理解语言。理解性阅读刊登在日报上的关于一些事件的报道属于该种技能。

77. 【答案】C

【解析】态度是个体对特定对象所持有的稳定的心理倾向，如对特殊类型的娱乐作出个人行动过程的选择。从观看各种体育比赛和戏剧表演中寻求乐趣属于该类。

78. 【答案】E

【解析】言语信息指的是能用言语（或语言）表达的知识，如陈述信息，以便使其命题意义得以保持。传达在安装玻璃纤维天花板绝缘板时必须注意的事项属于该类。

79. 【答案】A

【解析】动作技能指通过练习巩固下来的、自动化的、完善的动作活动方式，如弹琴、写字等平稳地执行一个有时间限制的动作。用手把唱针放入电唱机唱片上的第一个纹道里属于该种技能。

80. 【答案】D

【解析】认知策略是学习者加工信息的一些方法和技术，有助于有效地从记忆中提取信息，其基本功能在于对信息进行有效的加工整理，和对信息进行分门别类的系统储存，如通过发明来解决一个新问题。想出一个“生态学”游戏，以便全家外出时在汽车中玩属于此类。

81. 【答案】B

【解析】此题考查对适合略讲的生词的判断。四项中只有“信封”是描述具体可感事物的实义词，只需通过实物法或借助图片讲解即可，适合略讲。

82. 【答案】D

【解析】此题考查对不适宜用图示法讲解的生词的判断。“圣诞节”“邮局”“信封”这些实义词都有其对应的具体事物或相应的文化背景，可直接运用PPT图片展示讲解。“整整”指达到一个整数的，需要搭配数量词来讲解其义。

83. 【答案】A

【解析】此题考查对生词讲解方法的选择。“整整”指达到一个整数的，需要搭配数量词来讲解其义，故放在语境中讲解“整整写了两个小时”的用法较为合适。

84. 【答案】D

【解析】此题考查对具体案例训练目标的判断。根据听力内容，是在整体理解文意的基础上进行对错判断分析，可见属于整体概括的能力。该练习没有涉及需要对比判断的信息，排除A选项；该练习的正误判断基于本材料已给出的事实，不包括需要联想猜测的内容，排除B选项；该练习需要进行正误判断的内容是基于本材料较为笼统的信息，不涉及具体时长、事物等细节，故排除C选项。

85. 【答案】B

【解析】此题考查任务型练习形式的判定。任务型练习强调“做中学”，基本理念是让学生在教师的指导下，通过感知、体验、实践、参与和合作等方式实现任务的目标。B选项让学生进行背诵表演不属于此类练习。

86. 【答案】C

【解析】此题考查具体案例中方法采用的目的。例句通过改变该语法点“也”前后的成分，以达到练习词语替换，巩固语法点的目的。

87. 【答案】D

【解析】此题考查“再”的例句设计。“再”的意义很多，选段中“你一会再去寄吧”的“再”表示重复或继续，是未然的情况。A、B、C选项的“再”与之同义。D选项的“再”表示又一次。

88. 【答案】A

【解析】此题考查对适合详析的生词的判断。“教练”“比赛”“记者”这些实

义词都有其对应的具体事物，可直接运用 PPT 图片展示讲解。“提高”是一个动词，比较抽象，需要搭配宾语来讲解其义。

89. 【答案】A

【解析】此题考查对教案重点的判断。教案的重点应在教学环节。传统的教学环节一般包括复习、导入新课、教授新课、巩固练习、课堂小结、布置作业几个基本部分，它们构成了教案的主体。

90. 【答案】D

【解析】此题考查对已习得语言点的推测。根据选段可以推测本课反复出现的“是……的”强调句和“比”字句应该是本课需要重点习得的新语法点。“把”字句没有出现。“了”的用法学生应在本课前已习得。

91. 【答案】C

【解析】此题考查“下来”的例句设计。“他是去年从国家队下来的”中的“下来”指从较高部门到较低部门，与它意思相同的是 C 选项。A 选项的“下来”表示一段时间终结。B 选项“下来”表示从高处下到低处。D 选项的“下来”用在形容词后，表示某种状态开始出现并继续发展。

92. 【答案】C

【解析】此题考查具体案例教学方法的判定。情景法是以案例或情景为载体引导学生进行探究性学习，调动多种感官启迪思维。题干所说的方法属于情景法。暗示法指的是教师通过创造可暗示的课堂环境，用学生最可能接受和记忆的方法将语言材料教给学生；实物法是教师在课堂上通过展示各种实物、直观教具或进行示范性实验，让学生通过观察获得感性认识的教学方法；全身反应法是美国学者詹姆士·阿歇尔于 20 世纪 60 年代提出的，倡导将语言和行为相联系的教学法，通过身体动作教授外语，适用于孩童。

93. 【答案】C

【解析】此题考查对课程重点的判定。分析选段可以看出本课出现的程度副词比较集中，包括“很、最、比较、常常”等，因此重点可能是程度副词。

94. 【答案】D

【解析】此题考查对口语表达练习类型的判断。以第三人称口述课文属于复述。评述指评论、叙述，表达对某一事物的观点；论述即理论性描述，对某一问题进行单一的或者归纳性的阐述并提出解决方案；转述指转达别人说的话给另外的人群；复述指以言语重复刚识记的材料，以巩固记忆的过程。

95. 【答案】B

【解析】此题考查“常常”教学步骤的排序。教学步骤正确的序列应是：①认读“常常”，熟悉读音、写法、词性；③展示例句，引出“常常”的搭配特点和其他用法；②提问“你最喜欢的运动是什么？运动的频率高吗？”等，请学生使用“常常”表达。在教授新词时，教师应首先介绍词的读音、写

法、词性等基本内容，进而拓展到词的搭配和用法，最后设置语境，锻炼学生词语活用的能力。

96. 【答案】C

【解析】此题考查课堂提问方式。教师应当在提问后给予学生一定的准备时间，而不应立即提问。顺序应当是先提问，再根据学生的反应和主动程度选择作答的学生。反复向内向的、不爱回答问题的学生提问会损伤学生的积极性。

97. 【答案】B

【解析】此题考查具体案例讲解方法的判定。分析可知，这种方法先列出了“非……不可”的结构成分，再用不同的例子进行替换印证，属于替换法。

98. 【答案】A

【解析】此题考查对课堂教案内容的预测。根据教案可以知道，“非……不可”的意义已经解释，并且给出了例句。接下来的环节应该是让学生自行操练，故选择A选项。布置学生作业不属于课堂教学内容。

99. 【答案】D

【解析】此题考查教学中语境的设置。“同学们不想明天交作文，可是老师一定要让大家明天交，不交不行”这段话出现在解释“非……不可”的意义时，它的作用是设置语境，让学生理解其义。

100. 【答案】B

【解析】此题考查词汇讲解方法。分析教案可以发现，讲解“非……不可”用得最多的方法是情景法。教师在解释意义、讲解例句等环节都设置了充足的语境，让学生身临其境地体会“非……不可”的意思和用法。

第三部分

101. 【答案】C

【解析】第101—103题考查跨文化交际障碍类别。中西课堂普遍对活跃度理解有异，中国学生习惯记笔记，注重知识的习得，而缺乏与教师的互动，西方学生则反之，这在跨文化交际障碍中属于认识上的误区。

102. 【答案】B

【解析】书籍中诸如此类对于美国人、日本人、英国人等的下定义式的评述属于跨文化交际障碍中的刻板印象。刻板印象主要是指人们对某个事物形成的一种概括固定的看法，并将这种看法推而广之，认为这个事物或者整体都具有该特征，而忽视个体差异。其积极作用在于简化了认知过程，节省了大量时间、精力，使人们能够迅速了解某类事物的大概情况；消极作用在于让人在认知过程中忽视个体差异，造成先入为主，妨碍了全面正确的评价。

103. 【答案】A

【解析】欧美学者所著世界文学史习惯以欧洲为中心，而忽略亚洲、非洲、拉丁美洲的文学成就，这样的现象属于民族中心主义。民族中心主义是一种认为自己文化优于他文化的信条。其实，每一种文化都具有其独创性和充分的价值，每一种文化都是一个不可重复的独立的体系。一切文化价值都是相对的，各民族文化在价值上是平等的。民族中心主义是一种应该摒弃的思想观念。

104. 【答案】B

【解析】第104—106题考查儒道思想的知识点。“仁”是孔子思想体系的核心和总纲。“仁”作为中国古代一种含义极广的道德范畴，本指人与人之间相亲互爱。孔子率先将整体的道德规范集于一体，形成了以“仁”为核心的伦理思想结构，包括孝、悌、忠、恕、礼、智、勇、恭等内容。

105. 【答案】D

【解析】孔子之后，孟子全面发展了儒家思想，并提出以性善论为基础的仁政说。孟子，名轲，孔子之孙孔伋的再传弟子，是战国时期伟大的思想家、教育家，儒家学派的代表人物，与孔子并称“孔孟”。

106. 【答案】F

【解析】《庄子》又称《南华经》，战国早期庄子及其后学所著，与《老子》《周易》合称“三玄”。《庄子》一书主要反映了庄子的哲学、艺术、美学思想与人生观。文笔汪洋恣肆，极富浪漫主义风格，瑰丽诡谲，是先秦诸子文章的典范之作。

107. 【答案】E

【解析】第107—110题考查格赖斯会话合作原则。关联准则指发出的信息与话题和对方的谈话内容有关联性或相关性。题中甲问乙是否喜欢这场表演，乙却回答说这个剧院不错，答非所问，违反了关联准则。

108. 【答案】B

【解析】量的准则指所说的话应该满足且不超出交际所需的信息量。A问B到哪里去是想问具体的某个地点，而B只说出去了，并未满足交际所需的信息量，故属于违反量的准则。

109. 【答案】C

【解析】方式准则指说话要清楚明了，避免晦涩、歧义。题中B不想让孩子们听到冰淇淋一词，故意将单词拆开拼读，使之晦涩难懂，这是故意违反方式准则。

110. 【答案】A

【解析】质的准则要求不说自知是虚假的话以及缺乏足够证据的话。题中警察说司机是在开飞机，属于故意违反质的准则，以表达他觉得对方开车过快。

111. 【答案】C

【解析】此题考查文学作品体裁。选段出自《红楼梦》，体裁为小说，《西游记》与之体裁相同。《拜月记》和《桃花扇》是戏曲，《史记》是纪传体史书。

112. 【答案】B

【解析】此题考查《红楼梦》人物。薛宝钗又称蘅芜君。因香菱是薛家丫鬟，薛宝钗是薛家大小姐，故黛玉对香菱称呼宝钗为“你姑娘”。《红楼梦》中很多人物均有别称，如薛宝钗又称“蘅芜君”，因其在大观园的住所名“蘅芜苑”；林黛玉又称“潇湘妃子”，因其住所名“潇湘馆”；史湘云又名“枕霞旧友”、贾宝玉又叫“怡红公子”等。

113. 【答案】B

【解析】此题考查李白的作品。李青莲即李白，其代表作有《行路难》《将进酒》《梁甫吟》等。《哀江南赋》是庾信的代表作。

114. 【答案】D

【解析】此题考查诗派和代表诗人。王维是田园诗派的代表诗人，还有一位代表诗人是孟浩然。山水田园诗作为古代汉族诗歌类别之一，源于南北朝的谢灵运和晋代的陶渊明，以唐代王维、孟浩然为代表。这类诗以描写自然风光、乡村田野及安逸恬淡的隐居生活见长，诗境大多隽永优美，语言清丽洗练，多用白描手法。

115. 【答案】A

【解析】此题考查《诗经》的成书年代。《诗经》成书于春秋时期。它是中国古代诗歌的开端，是最早的一部诗歌总集，反映了西周初期到春秋中叶约五百年间的社会风貌。

116. 【答案】B

【解析】此题考查“建安七子”人物。建安七子包括孔融、陈琳、王粲、徐干、阮瑀、应玚、刘桢。

117. 【答案】C

【解析】此题考查中国古代诗歌的两大源头。“风骚”指《离骚》和《国风》。它们同被视为汉族诗歌发展的源流，对后世汉族文学影响深远。后代用来泛称文学，在文坛居于领袖地位或在某方面领先叫领风骚。现在亦指举止轻佻。

118. 【答案】C

【解析】此题考查有关诗歌的历史知识。陶渊明是田园诗派的奠基者，代表作有《归园田居》《饮酒》等。《登池上楼》是谢灵运的作品。

119. 【答案】D

【解析】此题考查组织活动的注意事项。组织文化体验活动应避免文化冲突，对比并评判各国传统音乐的优劣会引发文化冲突。

120. 【答案】D

【解析】此题考查活动适合的人群。活动内容有关中国传统音乐，且是欣赏而非专业性。中国传统音乐属于中国文化，故对中国文化感兴趣的当地民众同样适合来参加该项活动。

121. 【答案】D

【解析】此题考查中国民族乐器。这个成语（曲目）是“高山流水”，演奏乐器是古琴。“高山流水”典故最早见于《列子·汤问》，传说先秦琴师伯牙善于抚琴，他的好友钟子期善于听琴，当伯牙赞咏高山，子期就能描绘出那座山的模样，当伯牙弹奏汪洋的江河，子期就能感受到水面的壮阔。钟子期去世后，伯牙痛失知音，摔琴绝弦，终生不弹。后人以“高山流水”比喻知音知己，也比喻乐曲高妙。

122. 【答案】C

【解析】此题考查原始社会音乐的作用。“作乐崇德”“殷荐之上帝”“以配祖考”等语表明原始社会的音乐与宗教祭祀有关。该段话是说：“春雷轰鸣，大地震动，催发万物，先王取法于声满大地的雷鸣，制作音乐，歌功颂德，光荣归于上帝，归于祖先。”

123. 【答案】A

【解析】此题考查音乐理论著作。《乐律全书》为明朝朱载堉所撰，是一部乐舞律历类书，共四十卷，详尽阐明了“十二平均律”，比之欧洲更早更精确。

124. 【答案】A

【解析】此题考查《步辇图》的作者。《步辇图》是唐朝画家阎立本的名作，所绘是禄东赞朝见唐太宗的情景。

125. 【答案】D

【解析】此题考查中国古代皇帝及其历史功绩。唐太宗在位时期，松赞干布与文成公主联姻，故禄东赞朝见的皇帝是唐太宗。他开创了历史上著名的贞观之治。

126. 【答案】C

【解析】此题考查中国画的相关知识。中国画开始迈入自觉的艺术门槛是在魏晋南北朝时期，故A选项错。中国画注重神似，写意空灵，是线性艺术，西方画重形似，写生为上，是板块艺术，故B选项错。人物画是中国画成熟最早的画种，故D选项错。

127. 【答案】C

【解析】此题考查中国古代建筑。第二幅图是典型的北方四合院。

128. 【答案】B

【解析】此题考查苏州“四大园林”。苏州“四大园林”指的是拙政园、沧浪亭、狮子林和留园。

129. 【答案】B
【解析】此题考查清代王府。北京现存最完整的清代王府是恭王府。
130. 【答案】C
【解析】此题考查中国园林艺术特点。C选项描述是中国古代宫殿的艺术特点，不是中国园林的艺术特点。
131. 【答案】C
【解析】此题考查中国古代女性的道德规范。“四德”指的是妇德、妇容、妇言、妇工。
132. 【答案】A
【解析】此题考查古琴曲知识。古琴曲《凤求凰》演绎的是卓文君和司马相如的爱情故事。《湘妃怨》描述的是娥皇女英思念舜帝。《乌夜啼》是南北朝时期表现爱情题材的戏曲。《长门怨》抒发的是汉武帝的皇后陈阿娇失宠于长门宫的哀怨忧郁之情。
133. 【答案】C
【解析】此题考查司马相如的作品。《洛神赋》是曹植创作的辞赋名篇。
134. 【答案】C
【解析】此题考查清代小说。《镜花缘》是清代李汝珍创作的长篇小说，背景是武则天于隆冬醉令百花盛开，百花不敢抗旨唯有盛开，违犯天条被贬人间，化为百名才女。后半部分写武则天科举选才女，百名女子中选。
135. 【答案】D
【解析】此题考查成语故事。“纸上谈兵”说的是战国赵括只知根据兵书出谋划策，不知变通，最终导致长平之战赵国大败于秦国。
136. 【答案】B
【解析】此题考查《垓下歌》的内容。《垓下歌》为项羽所作，全文为：“力拔山兮气盖世。时不利兮骓不逝。骓不逝兮可奈何！虞兮虞兮奈若何！”
137. 【答案】B
【解析】此题考查 HSK 的中文全称。“HSK”是汉语拼音缩写，中文全称是汉语水平考试。
138. 【答案】C
【解析】此题考查课程设计需要考虑的因素。课程设计要考虑的因素包括年龄、语言水平、学习时限等，不包括学习者家庭环境。
139. 【答案】D
【解析】此题考查新教师课前心理准备。课前做好有关本课的充分准备有助于缓解紧张情绪，故选择 D。前两项有关学期整体安排，属于长期计划，不在单个课程计划的讨论内。
140. 【答案】B
【解析】此题考查教材选用原则。对外汉语教材选用的六项原则是：实用性、针对性、科学性、趣味性、系统性、知识性。不包括专业性。

141. 【答案】C

【解析】此题考查课堂突发情况的处理方案。由于教学对象是小学生，穿插一些课堂趣味活动有助于活跃气氛，改善发言拘谨的情况。“只顾讲完授课内容即可”显然不可取。“反复点名个别爱发言的同学”或“强行指定同学发言”会损伤学生的自尊心和积极性。

142. 【答案】B

【解析】此题考查课堂管理的核心因素。课堂管理的核心因素是学生。在课堂上，学生是主体，教师是主导。

143. 【答案】A

【解析】此题考查《四书》。《四书》包括《论语》《孟子》《大学》《中庸》。

144. 【答案】B

【解析】此题考查孔子弟子。本句出自《论语》，是孔子评价子路（仲由）的话。

145. 【答案】C

【解析】此题考查“罔”的读音和意思。“罔”的读音是 wǎng，意思是迷惑。

146. 【答案】C

【解析】此题考查《论语》句子的翻译。“莫春者，春服既成。冠者五六人，童子六七人，浴乎沂，风乎舞雩，咏而归”的正确翻译是：“暮春三月，穿上春衣。约上五六个成人，六七个孩童，在沂水里洗浴，在舞雩台上吹风，然后唱着歌回来。”黄蓉的说法只是玩笑，并非是说成人三十人、童子四十二人，“五六”“六七”在这里作为约数。“咏”有歌咏之意，指歌唱，并非吟诵诗文。

147. 【答案】A

【解析】此题考查古代王位继承方式。尧舜禹之间的继承方式是禅让，即把统治权让给贤能的人；禹启之间的继承方式是世袭，即把权位传给自己的后代。

148. 【答案】A

【解析】此题考查中国古代选官制度。察举制出现于汉朝，九品中正制出现于魏晋南北朝，科举出现于隋朝。所以按出现先后排序，正确的序列是：察举制、九品中正制、科举。

149. 【答案】B

【解析】此题考查科举制的创立时间。隋炀帝时期始建进士科，科举制正式形成。

150. 【答案】D

【解析】此题考查中国古代选官制度的相关知识点。察举制和征辟制都是汉代建立的选官制度。

《国际汉语教师证书》考试

模拟试题集

Practice Tests for

Certificate of Teaching Chinese to Speakers of Other Languages

本书是为孔子学院总部/国家汉办主办的《国际汉语教师证书》考试编写的应试辅导用书，全书包括五套仿真模拟试卷、标准答案、考点说明及详细题解。其主要特点是：

- 严格参照考试大纲、样题及考试真题编写，高度仿真；
- 试题涵盖常见易考知识点，知识覆盖面广，考点明确；
- 试题解析详尽，并在解析基础上对相关知识适度扩展。

本书可作为考前预测试卷使用，便于考生了解当前实际水平；试题解析部分也可作为考前复习参考资料，以便有针对性地全面复习。



“博雅国际汉语”
微信公众号



“北京大学出版社”
微信公众号

ISBN 978-7-301-27394-4



9 787301 273944 >

定价：52.00元

欢迎登陆北京大学出版社网站 www.pup.cn

中华